

KENWOOD

МОНИТОР С DVD-РЕСИВЕРОМ

DDX6027

ИНСТРУКЦИЯ ПО ЭКСПЛУАТАЦИИ

КОРПОРАЦИЯ KENWOOD

KENWOOD



CH 01

Перед использованием	4	Управление телевизором/видеоустройством	36
Замечания по воспроизведению файлов MP3/WMA/JPEG/MPEG	6	Отображение экрана ТВ-изображения	
DDX6027, Основные функции	8	Отображение панели упрощенного управления	
Основные функции пульта дистанционного управления	10	Отображение экрана управления телевизором	
Информация о дисках	13	Отображение экрана меню телевизора	
Переключение экранного режима	14	Режим настройки	
Отключение звука при приеме телефонного звонка	15	Автоматическое сохранение в памяти	
Отключение звука		Сохранение станций в памяти вручную	
при приеме телефонного звонка	15	Выбор сохраненных станций	
Управление при воспроизведении DVD Video, Video CD, JPEG или MPEG	16	Создание названия станции	
Отображение экрана		Управление DAB-тюнером	40
воспроизведения DVD/VCD/JPEG/MPEG		Отображение панели упрощенного управления	
Отображение панели упрощенного управления		Отображение экрана управления DAB-тюнером	
Отображение экрана управления DVD/VCD		Отображение экрана меню DAB-тюнера	
Дисковое меню DVD-диска		Режим настройки	
Увеличение изображения на диске VCD		Автоматическое сохранение ансамбля в памяти	
Управление изображением		Память хранения настройки сервисов	
Информационный дисплей		Выбор сервиса	
Прямой поиск (выбор)		Фильтр языка	
Управление воспроизведением CD/MP3/WMA/ JPEG/MPEG/дискового чейнджера	22	Поиск по типу программы	
Отображение панели		DAB-информация	
упрощенного воспроизведения		DAB-анонсы	
Отображение экрана управления CD/MP3/WMA/JPEG/ MPEG/дисковым чейнджером		Ввод символов	46
Отображение экрана меню CD/MP3/WMA/JPEG/MPEG/ дискового чейнджера		Как использовать экран ввода символов	
Создание названия диска		Выбор источников	47
Выбор папки (во время воспроизведения MP3/WMA/JPEG/ MPEG)		Отображение экрана управления	
Дисплей ID3/WMA TAG (во время воспроизведения файлов MP3/WMA)		Отображение экрана выбора источника	
Выбор диска (во время воспроизведения в дисковом чейнджере)		Настройка положения и качества изображения .	48
Прямой поиск (выбор)		Отображение меню управления экраном	
Управление тюнером	30	Отображение экрана регулировки угла наклона	
Отображение панели упрощенного управления		Меню настройки параметров	49
Отображение экрана управления тюнером		Менюнастройки параметров	49
Отображение экрана меню тюнера		Отображение экрана управления	
Режим настройки		Отображение экрана меню настройки параметров	
Автоматическое сохранение в памяти		Настройка параметров звука	50
Сохранение радиостанций в памяти вручную		Отображение экрана настройки звука	
Выбор станций фиксированной настройки		Настройка кроссовера	
Прямой ввод частоты настройки		Настройка параметров DVD-проигрывателя	52
Дорожная информация		Отображение экрана DVD SETUP 1	
Поиск по типу программы		Отображение экрана DVD SETUP 2	
Радиотекст		Отображение экрана DVD SETUP 3	
		Настройка языка	
		Установка уровня ограничения доступа	

Настройка системных параметров	5
Отображение экрана параметров системы 1	
Отображение экрана параметров системы 2	
AV-интерфейс	5
Отображение экрана AV I/F 1	
Отображение экрана AV I/F 2	
Отображение экрана AV I/F 3	
Интерфейс пользователя	6
Отображение экрана User I/F 1	
Отображение экрана User I/F 2	
Настройка сенсорной панели	
Часы	
Установка кода защиты	
Настройка памяти	
Настройка телевизора	6
Отображение экрана настройки региона TV1	
Отображение экрана настройки региона TV2	
Настройка системы RDS	6
Отображение экрана 1 настройки системы RDS	
Отображение экрана 2 настройки системы RDS	
Управление усилителем	7
Отображение экрана управления усилителем	
Настройка параметров DAB-тюнера	6
Отображение экрана настройки DAB-тюнера	
Выбор объявлений	
Меню звуковых эффектов	70
Меню звуковых эффектов	70
Отображение экрана управления	
Отображение экрана меню звуковых эффектов	
Управление звучанием	71
Отображение экрана управления звучанием 1	
Отображение экрана управления звучанием 2	
Эквалайзер	72
Настройка режима работы эквалайзера	
Управление зонами звучания	74
Отображение экрана управления зонами звучания	
Глоссарий	75
Возможные неисправности	76
Технические характеристики	80

ПРЕДУПРЕЖДЕНИЕ

Чтобы предотвратить получение травмы и/или возникновение огня, соблюдайте следующие меры безопасности:

- Чтобы предотвратить возникновение короткого замыкания, не допускайте попадания внутрь устройства никаких металлических предметов (например, монет или инструментов).
- Не прикасайтесь к жидкости, вытекшей из жидкокристаллического дисплея, если ЖК-дисплей будет поврежден. Жидкость из ЖК-дисплея может быть опасна и даже смертельна. Если жидкость, вытекшая из ЖК-дисплея, попадет на одежду или Ваше тело, немедленно смойте ее водой с мылом.

ПРЕДОСТЕРЕЖЕНИЕ

Чтобы предотвратить повреждение устройства, соблюдайте следующие меры предосторожности:

- Убедитесь в том, что устройство подключено к сети с напряжением DC 12 В и отрицательной «землей».
- Не устанавливайте устройство в местах, подверженных воздействию прямого солнечного света или избыточного тепла или влажности. Также не допускайте установки устройства в местах, где возможно попадание на устройство воды или пыли.
- Не подвергайте лицевую панель механическим воздействиям, т.к. лицевая панель является прецизионным устройством.
- При замене предохранителя устанавливайте предохранитель с такими же характеристиками, что и сгоревший предохранитель. Использование других предохранителей может привести к возникновению неисправностей устройства.
- Чтобы предотвратить возникновение короткого замыкания при замене предохранителя, сначала отключите жгут проводов.
- Не используйте шурупы, отличные от поставляемых в комплекте. Использование нерекондованных шурупов может привести к повреждению устройства.
- Вы не можете просматривать видеоизображение во время движения автомобиля. Чтобы смотреть телевизор/видеоизображение, найдите безопасное место для парковки и поставьте автомобиль на ручной тормоз.

ЗАМЕЧАНИЕ

- Если в процессе установки у Вас возникнут проблемы, проконсультируйтесь с дилером Kenwood.
- Если Вам кажется, что устройство работает неправильно, сначала попробуйте нажать кнопку сброса. Если это не поможет решить проблему, обратитесь к дилеру Kenwood.

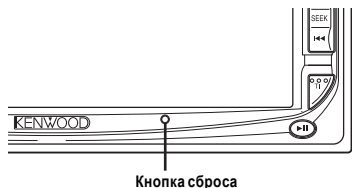

Яркость экрана при низких температурах

Если температура окружающей среды существенно упадет, например, зимой, экран жидкокристаллической панели будет темнее, чем обычно. Через короткое время будет восстановлена нормальная яркость экрана.

Аудиоустройства, которыми Вы можете управлять с ресивера DDX6027 (в июне 2005):
 KTC-V500E, KTC-9090DAB, KHD-C710, KDC-CPS89, KDC-CPS87, KDC-CPS85, KDC-CPS82, KDC-C719, KDC-C717, KDC-C715, KDC-C669, KDC-C712, KDC-C669, KDC-C667, KDC-C665, KDC-C662, KDC-C469, KDC-C467, KDC-C465, KDC-C462, KDV-C820, KDC-C719MP, KDC-D301, KMD-D401, KMD-D400. (Если устройство оснащено переключателем «O-N», установите его в положение «N»).

Навигационные устройства, которыми Вы можете управлять с ресивера DDX6027 (в июне 2005):
 KNA-DV3200, KNA-DV2200

Установка и замена батареи питания

1. Используйте 2 батареи питания размера «R03»/«AAA».
2. Соблюдая полярность (+ и -), приведенную внутри батарейного отсека, установите батареи питания.

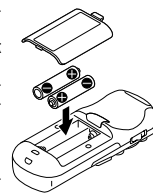

ПРЕДУПРЕЖДЕНИЕ

Храните неиспользуемые батареи питания в местах, недоступных для детей. Если батарея будет случайно проглочена, немедленно обратитесь к врачу.

ВНИМАНИЕ

Не устанавливайте пульт ДУ в сильно нагревающихся местах, например, на задней полке.

ЗАМЕЧАНИЯ

- Поставляемые в комплекте батареи питания предназначены только для проверки работоспособности и срок их службы может быть очень коротким.
- Если расстояние действия пульта ДУ сократится, замените обе батареи питания на новые.

Чистка панели и монитора

Если панель управления и монитор будут загрязнены, проведите их чистку при помощи мягкой тряпочки (например, специальной чистящей ткани). Если загрязнение очень сильное, проведите чистку при помощи мягкой тряпочки, смоченной нейтральным чистящим средством, а затем сухой тканью уберите чистящее средство. Не используйте жесткую ткань и химические вещества (например, алкоголь), т.к. поверхность панели может быть поцарапана и могут быть стертые символы.

Чистка слота для диска

Т.к. на слоте для диска может скапливаться пыль, периодически проводите чистку слота. В противном случае при извлечении из слота диска могут быть поцарапаны.

Запотевание линзы

Если в холодную погоду Вы включите «печку» автомобиля, сразу после включения на линзе проигрывателя и устройстве может произойти конденсация влаги. Запотевание линзы может привести к невозможности воспроизведения дисков. В такой ситуации извлеките диск и дождитесь испарения влаги. Если устройство не возобновит работу, обратитесь к дилеру Kenwood.

Маркировка устройств, использующих лазеры (кроме некоторых регионов)

**CLASS 1
LASER PRODUCT**

Табличка, указывающая, что устройство использует лазерные лучи класса 1, крепится на шасси/корпусе. Это означает, что в устройстве используются лазерные лучи слабой интенсивности. Вне устройства они не представляют никакой опасности.

«DVD» является торговой маркой DVD Format/Logo Licensing Corporation, зарегистрированной в США, Японии и других странах.

Этот проигрыватель использует технологию защиты от несанкционированного копирования, которая защищена патентами США и прочими правами на интеллектуальную собственность корпорации Macrovision Corporation и других правообладателей. Использование этой технологии должно быть санкционировано корпорацией Macrovision Corporation.

Произведено по лицензии лабораторий Dolby Laboratories. «Dolby» и символ «двойное D» являются торговыми марками Dolby Laboratories.

«DTS» и «DTS 2.0 + Digital Out» являются торговыми марками Digital Theater Systems, Inc.

Технические характеристики могут быть изменены без предварительного уведомления.

Секция монитора

Размер изображения 6,4 дюйма (по диагонали)
143,6x77,1 мм
Экран Прозрачная TN
жидкокристаллическая панель
Система активная матричная система TFT
Количество пикселей 336 960 (480x234VxRGB)
Эффективные пиксели 99,99%
Расположение пикселей ленточное RGB-расположение
Подсветка флюоресцентная лампа с холодным катодом

Секция DVD-проигрывателя

Цифро-аналоговое преобразование 24-битное
Декодер линейный PCM/Dolby Digital/dts/MP3/WMA
Шумы детонации ниже уровня измерения
Диапазон воспроизводимых частот
(Частота дискретизации 96 кГц) 20 Гц - 22 кГц
(Частота дискретизации 48 кГц) 20 Гц - 22 кГц
(Частота дискретизации 44,1 кГц) 20 Гц - 20 кГц
Общие гармонические искажения (1 кГц) 0,007%
Соотношение сигнал/шум 98 дБ (DVD 96 кГц)
Динамический диапазон 98 дБ (DVD 96 кГц)
Формат диска DVD-Video/VIDEO-CD/CD-DA
Частота дискретизации 44,1 кГц/48 кГц/96 кГц
Количество бит квантования 16/20/24 бит

Секция тюнера диапазона FM

Диапазон настройки (50 кГц) 87,5 МГц - 108,0 МГц
Используемая чувствительность (сигнал/шум = 26дБ) 0,7 мкВ/75 Ом
Приглушенная чувствительность (сигнал/шум = 46дБ) 1,6 мкВ/75 Ом
Диапазон воспроизводимых частот (+/-3 дБ) 30 Гц - 15 кГц
Соотношение сигнал/шум (моно) 65 дБ
Избирательность (+/-400 кГц) >80 дБ
Разделение стереоканалов 35 дБ (1 кГц)

Секция тюнера диапазона LW

Диапазон настройки (9 кГц) 153 кГц - 281 кГц
Чувствительность 25 мкВ

Секция тюнера диапазона MW

Диапазон настройки (9 кГц) 531 кГц - 1611 кГц
Чувствительность 45 мкВ

Видеосекция

Система кодирования цвета (внешний вход) NTSC/PAL
Уровень сигнала на видеовходе (гнезда RCA) 1 В p-p/75 Ом
Макс.уровень сигнала на аудиовходе (гнезда RCA) 1 В/22 кОм
Аналоговый RGB-вход 0,7 В p-p/75 Ом

Секция усилителя

Максимальная мощность (фронтальный и тыловой каналы) 50 Вт x 4
Выходная мощность (фронтальный и тыловой каналы) (DIN 45324, +B=14,4 В) 30 Вт x 4
Уровень сигнала на выходе предварительного усилителя (В) 5 В/10 кОм
Сопrotивление выхода предварительного усилителя 80 Ом
Регулировка тембров
Низкие частоты: 100 Гц +/-10 дБ
Средние частоты: 1 кГц +/-10 дБ
Высокие частоты: 10 кГц +/-10 дБ

Общие

Напряжение питания 14,4 В (11-16 В)
Ток потребления 15 А
Размеры 182 x 112 x 163 мм
Температура при эксплуатации от -10 до 60°C
Температура во время хранения от -20 до 85°C
Вес 2,9 кг

Несмотря на то, что количество эффективных пикселей составляет 99,99% и более, около 0,01% пикселей могут не светиться или светиться неправильно.

Коды зон (регионов) в мире

DVD-проигрывателям во всем мире в зависимости от страны или региона продажи присваиваются коды зоны (см. рисунок ниже).

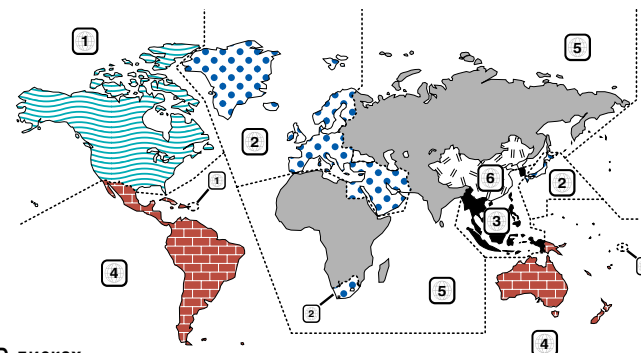

Символы на DVD-дисках

Символ	Описание
	Показывает код зоны (региона), в котором может быть воспроизведен диск.
	Количество языков, на которых записана звуковая дорожка. Цифра на символе показывает количество доступных языков звуковой дорожки. (Максимально доступно до 8 языков).
	Количество языков, на которых записаны субтитры. Цифра на символе показывает количество доступных языков отображения субтитров. (Максимально доступно до 32 языков).
	Количество углов просмотра (съемки), под которыми вы можете просматривать изображение. Цифра в символе показывает количество доступных углов съемки (максимум 9 углов).
	Форматы изображения, которые могут быть выбраны. «LB» означает Letter Box, PS - Pan/Scan. В примере слева, изображение формата 16:9 может быть преобразовано в изображение формата Letter Box.

Диски, которые не могут быть воспроизведены

Этот проигрыватель не может воспроизводить следующие диски:
- Диски DVD-ROM/DVD-RAM
- Диски CDV (может быть воспроизведена только аудиочасть)
- Диски Photo CD
- Диски HQ-VCD
- Диски CD-G/CD-EG/CD-EXTRA (может быть воспроизведена только аудиочасть)
- Диски DVD-Audio
Также Вы не можете воспроизводить диски DVD-R/RW и DVD+R/RW, если они не записаны в формате DVD-Video.

Ограничения, вызванные различиями между дисками

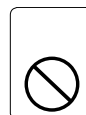

Символ запрета

Некоторые DVD-диски и диски VCD могут быть воспроизведены только в некоторых режимах воспроизведения, определенных фирмой-производителем диска. Т.к. проигрыватель воспроизводит диски в соответствии с их содержанием, некоторые функции проигрывателя могут быть недоступны. Пожалуйста, прочтите инструкции, поставляемые в комплекте с диском. Если на экране монитора появится символ запрета, это означает, что функции диска ограничены.

Описание символов, используемых в этой инструкции по эксплуатации



Выделяет функцию, выполняемую с ресивера.



Указывает на кнопку, которую Вы должны нажать.



Выделяет функцию или действие, выполняемое с пульта ДУ.

Иллюстрации дисплея и панели, показанные в настоящей инструкции по эксплуатации, являются примерами, объясняющими функции элементов управления. Поэтому информация дисплея, представленная на этих иллюстрациях, может отличаться от информации, появляющейся на настоящем дисплее конкретного устройства, и некоторые иллюстрации на дисплее могут представлять что-либо невозможное во время фактической эксплуатации.

Этот проигрыватель позволяет воспроизводить файлы формата MP3 (MPEG 1 Audio Layer)/WMA/JPEG/MPEG (MPEG 1/MPEG 2). Однако, обратите внимание на то, что количество доступных форматов и носителей файлов MP3/WMA/JPEG/MPEG ограничено. При записи файлов формата MP3/WMA/JPEG/MPEG уделяйте особое внимание следующим ограничениям.

Используемые носители

В качестве носителей файлов формата MP3/WMA/JPEG/MPEG в этом устройстве могут использоваться диски CD-ROM, CD-R, CD-RW, DVD-R/RW и DVD+R/RW.

При использовании дисков CD-RW, пожалуйста, применяйте полное форматирование. Если Вы используете быстрое форматирование, такой диск не может быть воспроизведен.

Доступные форматы носителя

Для воспроизведения в данном устройстве могут быть использованы носители информации следующих форматов. Максимальное количество символов, используемых в имени файла, включая разделительную точку и три буквы расширения файла (*.*), указано в скобках.

- ISO 9660 уровень 1 (12 символов)

- ISO 9660 уровень 2 (31 символ)

- Joliet (64 символа)

- Romeo (128 символов)

В формате длинного имени файла могут быть отображены до 200 символов (букв).

Для получения списка доступных символов обратитесь к инструкции по эксплуатации программного обеспечения записи дисков, а также к разделу «Ввод названий файлов и папок», приведенному ниже. Носители, воспроизводимые в данном проигрывателе, обладают следующими ограничениями:

- Максимальное количество уровней вложенных папок: 8

- Максимальное количество файлов в одной папке: 255

- Максимальное количество символов в названии папки: 200

- Максимальное количество папок: 254

Файлы MP3/WMA/JPEG/MPEG, записанные в форматах, отличных от описанных выше, не могут быть успешно воспроизведены и имена папок/файлов не могут быть правильно отображены.

Параметры, устанавливаемые на MP3/WMA/JPEG/MPEG-шифраторе и устройстве записи дисков (CD- или DVD-рекордере)

При компрессии (сжатии) аудиоинформации в формате MP3/WMA с помощью MP3/WMA-шифратора (кодера) выполните установку следующих значений параметров:

- Битрейт: MP3: 32-320 кБит/секунду, WMA: 48-192 кБит/секунду

- Частота дискретизации: MP3: 32, 44, 1, 48 кГц; WMA: 32 кГц, 44, 1 кГц, 48 кГц

При компрессии (сжатии) видеоизображения и звука формата JPEG/MPEG с помощью JPEG/MPEG-шифратора (кодера) выполните установку следующих значений параметров:

JPEG

- Размер изображения: Формат Baseline: 5120 x 3840 пикселей

(максимальный размер) *1

Формат Progressive: 2048 x 1536 пикселей

(максимальный размер) *2

MPEG

- Видеоформат: MPEG1, MPEG2

- Размер изображения: MPEG 1: 320x240, 352x240 (NTSC), 352x288 (PAL)

MPEG2: 640x480, 704x480 (NTSC), 704x576 (PAL)

- Формат звука: MPEG1 Audio Layer2

- Битрейт: 32-384 kbps (CBR)

- Частота дискретизации: 32, 44, 1, 48 кГц

Если для записи файлов MP3/WMA/JPEG/MPEG Вы используете пишущее устройство (CD- или DVD-рекордер), для запол-

нения максимального дискового пространства отключайте дополнительную запись. Для записи на пустой диск с заполнением диска до максимума проверьте опцию Disc At Once.

Замечания

- Воспроизведение невозможно, если используется часть функций проигрывателя Windows Media Player 9 или выше.

- *1 Если размер изображения превышает максимальный, часть изображения не будет отображена.

- *2 Изображение не будет отображено, если размер изображения превышает максимальный.

- Для записи информации в формате MPEG2, пожалуйста, используйте DVD-диск.

- Когда Вы выполняете запись на DVD-диск, устанавливайте на записывающем устройстве режим записи Disc At Once.

Ввод дескриптора (тега) ID3 и описания содержимого

Отображаемый дескриптор ID3 является тегом ID3 версии 1.x. Информация о кодах символов приведена в списке кодов.

0	1	2	3	4	5	6	7	8	9	A	B	C	D	E	F
0			0	@	P	р				А	Д	а	д		
1					T	A	Q	a	q						
2															
3															
4															
5															
6															
7															
8															
9															
A															
B															
C															
D															
E															
F															

Ввод названий файлов и папок

При вводе названий (имен) файлов и папок используйте только буквенно-цифровые символы, описанные выше.

Если для ввода Вы будете использовать любые другие символы, названия файлов и папок будут отображаться неправильно. В зависимости от используемого записывающего устройства эти названия могут отображаться неправильно всегда. Это устройство распознает и воспроизводит только файлы формата MP3/WMA/JPEG/MPEG, которые имеют расширение MP3/WMA/JPEG/MPEG (.mp3/.wma/.jpg/.mpg).

- Файлы с названием, содержащим символы, которые не приведены в списке кодов, будут воспроизводиться неправильно.

Запись файлов на носитель (диск)

Если в слот проигрывателя установлен носитель, содержащий информацию в формате MP3/WMA/JPEG/MPEG, проигрыватель проверит все файлы, записанные на этот носитель. Если носитель содержит множество папок или файлов, отличных от формата MP3/WMA/JPEG/MPEG, для начала воспроизведения файлов формата MP3/WMA/JPEG/MPEG понадобится некоторое время.

Кроме этого, дополнительное время может потребоваться для перехода на следующий файл MP3/WMA/JPEG/MPEG или для поиска файла или альбома.

Замечания

Установка таких носителей может привести к внезапному увеличению громкости, что может стать причиной повреждения акустических систем.

- Не пытайтесь включать на воспроизведение носитель, содержащий файл другого формата (не-MP3/WMA/JPEG/MPEG), но имеющий расширение MP3/WMA/JPEG/MPEG. Проигрыватель ошибочно будет принимать файлы других форматов (не-MP3/WMA/JPEG/MPEG) за файлы MP3/WMA/JPEG/MPEG, если эти файлы будут иметь расширение MP3/WMA/JPEG/MPEG.

- Не пытайтесь воспроизводить носители, на которых не записаны файлы формата MP3/WMA/JPEG/MPEG.

При возникновении определенных неисправностей Вашего устройства на дисплее могут быть отображены следующие сообщения. Поступайте в соответствии с рекомендованными инструкциями.

Hot Error

Защитная цепь в аппарате активизируется, если температура внутри аппарата превысит 60 градусов по Цельсию и прекратит работу аппарата.

- Следует дать проигрывателю остыть. Для этого откройте окна или включите кондиционер воздуха. Когда температура понижена до 60 градусов по Цельсию (и ниже), воспроизведение диска будет возобновлено.

Hold Error

Защитная цепь в аппарате активизируется, если температура внутри аппарата превысит 60 градусов по Цельсию и прекратит работу аппарата.

- Следует дать остыть проигрывателю. Для этого откройте окна или включите кондиционер воздуха. Когда температура понижена до 60 градусов по Цельсию (и ниже), воспроизведение диска будет возобновлено.

Mecha Error

Что-то случилось с проигрывателем дисков.

- Извлеките диск и попробуйте установить его вновь. Если индикатор продолжает мигать или диск не может быть извлечен, обратитесь в ближайший центр сервисного обслуживания Kenwood.

Disc Error

Установлен диск, который не может быть воспроизведен.

Read Error

Диск установлен «вверх ногами». - Устанавливайте диски стороной с надписями вверх.

Диск немного загрязнен. - Проведите чистку диска в соответствии с разделом «Чистка дисков» на странице 13.

Region code Error

DVD-диск предназначен для работы в другом регионе (другой зоне).

Parental level Error

Установлен более высокий уровень ограничения доступа.

Error 07-67

По какой-либо причине возник сбой в работе устройства.

- Нажмите кнопку сброса на устройстве. Если код «E-##» не исчезнет, проконсультируйтесь со специалистами ближайшего сервисного центра.

Проигрыватель дисков

Не может быть выбран режим управления проигрывателем дисков.

- К входу дискового чейнджера не подключен провод. - Проверьте подключение проводов к входу дискового чейнджера.

Вместо выбранного диска воспроизводится совсем другой диск.

- Выбранный компакт-диск сильно загрязнен. - Проведите чистку компакт-диска.
- Компакт-диск установлен «вверх ногами». - Установите компакт-диск стороной с надписями вверх.
- Диск установлен в слот, отличный от выбранного слота. - Извлеките дисковый магазин и проверьте номер выбранного диска.
- Диск сильно поцарапан. - Попробуйте использовать другой диск.

Пропуски звука.

- Что-то соприкасается с дисковым чейнджером. - Устраните причину.
- Компакт-диск поцарапан или загрязнен. - Если пропуски звука продолжают даже, когда автомобиль не двигается, значит, что возникли проблемы с диском. Проведите чистку компакт-диска.

Дисплей показывает, что воспроизводится диск в дисковом чейнджере, но звук отсутствует.

- Сбой микропроцессора. - Нажмите кнопку сброса на ресивере (см.стр. 4).

Не воспроизводится выбранный трэк.

- Включен режим воспроизведения в случайном порядке. - Выключите режим воспроизведения в случайном порядке.

Самостоятельно включается режим повтора трэка, повтора диска, обзора трэков, обзора диска, воспроизведения в случайном порядке и воспроизведения магазина в случайном порядке.

- Не отключен соответствующий режим. - Настройки режимов сохраняются в памяти до тех пор, пока Вы не выключите ресивер или извлечете диск.

Невозможно извлечь диск.

- Причина заключается в том, что после выключения ключа зажигания прошло больше 10 минут. - Диск может быть извлечен только в течение 10 минут после выключения ключа зажигания. Если пройдет больше 10 минут, вновь включите ключ зажигания и нажмите кнопку извлечения диска.

Проигрыватель файлов MP3/WMA

Невозможно воспроизведение файлов MP3/WMA.

- Диск поцарапан или загрязнен. - Проведите чистку, обратившись к разделу о чистке дисков на странице 13.

Во время воспроизведения файлов MP3/WMA возникают пропуски звука.

- Диск поцарапан или загрязнен. - Проведите чистку, обратившись к разделу о чистке дисков на странице 13.
- Плохое качество записи. - Перепишите диск заново или используйте другой диск.

Неправильно отображается время воспроизведения файла MP3/WMA.

- В зависимости от условий записи могут возникать ситуации, когда время воспроизведения может отображаться неправильно.

Невозможно правильно отобразить ID3-тэг.

- Запись не была выполнена в соответствии с требованиями к ID3-тэгам версии 1.x. - Выполните запись в соответствии с требованиями к ID3-тэгам версии 1.x. Также дисплей может отображаться неправильно, если файл MP3 использует ID3-тэги версии 1.x и этот стандарт был изменен после создания программного обеспечения.

Порядок воспроизведения файлов MP3/WMA/JPEG/MPEG

При выборе для воспроизведения, поиске папки (альбома), поиске файла или при выборе папки доступ к папкам и файлам осуществляется в том порядке, в котором файлы и папки были записаны на диск.

По этой причине порядок, в котором папки и файлы были записаны, не соответствует порядку, в котором они будут воспроизводиться. Вы можете установить порядок, в котором будут воспроизводиться файлы, записав их на носитель (например, CD-R) так, чтобы названия файлов начинались с номера в последовательности воспроизведения (от 01 до 99).

JPEG

JPEG представляет собой стандартизированный механизм компрессии (сжатия) изображения. JPEG расшифровывается, как Joint Photographic Experts Group, оригинальное название комитета, который разработал этот стандарт. Формат JPEG предназначен для компрессии либо полноцветных изображений, либо изображений в оттенках серого.

MPEG1

Наиболее часто используемый стандарт MPEG1 обеспечивает разрешение изображения 352x240 с частотой кадров 30 кадров в секунду (fps). Этот стандарт позволяет получить видеоизображение по качеству немного хуже качества обычных видеокассет.

MPEG2

Формат MPEG2 обеспечивает разрешение 720x480 и 1280x720 при частоте кадров 60 fps (NTSC) с качеством звука, соответствующим качеству звучания компакт-диска. Этого качества достаточно для большинства телевизионных стандартов, включая NTSC и даже PAL. Формат MPEG2 используется на дисках DVD-ROM. 2-часовое видео в формате MPEG2 сжимается до нескольких гигабайт.

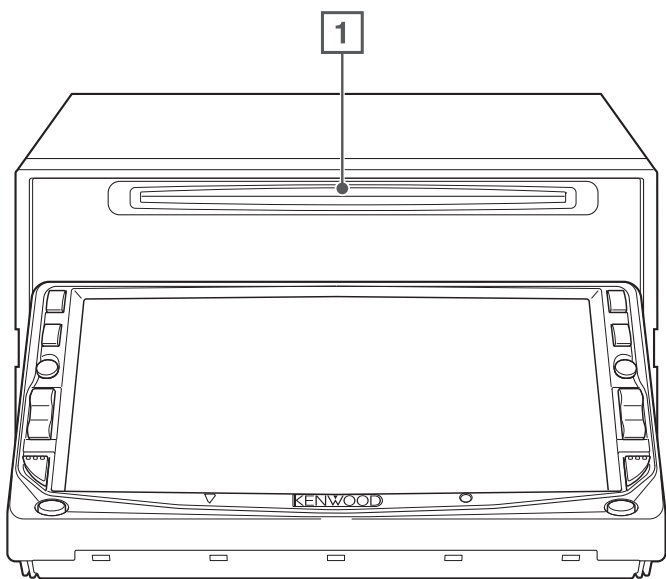
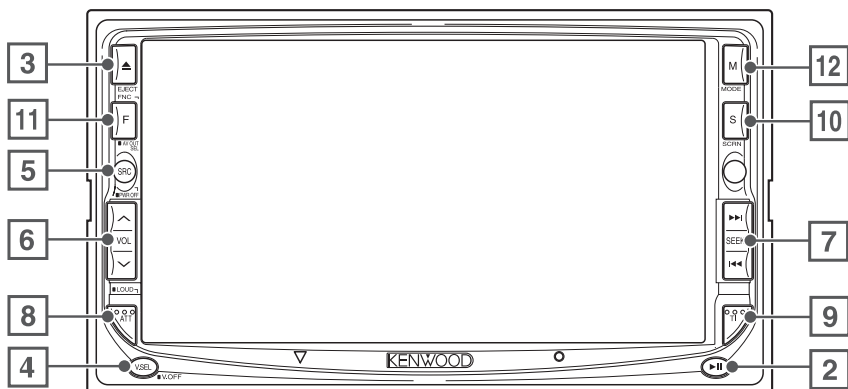

[1] Воспроизведение диска
[Слот для установки диска]
 Сразу после установки диска начнется его воспроизведение.

[2] Воспроизведение/пауза
Кнопка [>||]
 Используется для включения и временной остановки (паузы) воспроизведения.

[3] Извлечение диска
Кнопка [EJECT]
 Нажатием на эту кнопку Вы можете извлечь диск.

Плохое качество звучания или искажения звука.

- Один из кабелей подключения акустических систем прижат шурупом.
- Проверьте подключение акустических систем.
- Неправильно подключены акустические системы.
- Повторно выполните подключение кабелей акустических систем так, чтобы каждое выходное гнездо было подключено к другой акустической системе.

Неуверенный прием радиостанций.

- Не выдвинута антенна.
- Полностью выдвиньте антенну автомобиля.
- Не подключен провод управления антенной.
- Подключите провод управления антенной в соответствии с инструкцией по подключению.

При выключении ключа зажигания стирается содержимое памяти.

- Провод аккумулятора не подключен к соответствующему контакту.
- Правильно подключите провода в соответствии с инструкцией по подключению.
- Неправильно подключены провода системы зажигания и аккумулятора.
- Правильно подключите провода в соответствии с инструкцией по подключению.

При нажатии на кнопку [V.SEL] не происходит переключение на камеру заднего вида.

- Отключен кабель датчика заднего хода.
- Правильно выполните подключение провода в соответствии с инструкцией по подключению.

Пропуски изображения/звука при воспроизведении дисков DVD/VCD/CD.

- Диск поцарапан или загрязнен.
- Проведите чистку, обратившись к разделу о чистке дисков на странице 13.

Не воспроизводится нужный трэк.

- Выбран режим воспроизведения в случайном порядке.
- Отключите режим воспроизведения в случайном порядке.

VCD не могут быть воспроизведены по меню.

- Воспроизводимый VCD не совместим с функцией PBC.
- Функция воспроизведения по меню доступна только для дисков VCD, поддерживающих функцию PBC.

Не отображаются субтитры.

- Воспроизводимый DVD-диск не содержит записанных субтитров.
- Во время воспроизведения таких дисков субтитры не могут быть отображены.

Невозможно выбрать звуковую дорожку (или субтитры) на другом языке.

- Воспроизводимый диск не содержит субтитров или звуковых дорожек на других языках.
- Если воспроизводимый диск не содержит субтитров или звуковых дорожек на других языках, Вы не сможете выбрать звуковую дорожку (или субтитры) на другом языке.

Невозможно изменение угла съемки (просмотра).

- Воспроизводимый диск не содержит сцен, снятых с разных углов съемки.
- Если DVD-диск не содержит сцен, снятых с разных углов съемки, изменение угла съемки (просмотра) невозможно.
- Вы пытаетесь изменить угол съемки на той части DVD-диска, которая записана только с одного угла съемки.
- Только несколько сцен, снятых с разных углов съемки, могут быть записаны на диск.

Воспроизведение не включается даже после выбора композиции.

- Для диска установлен уровень ограничения доступа (RATING).
- Проверьте установку уровня ограничения доступа.

Не воспроизводится звуковая дорожка или субтитры, выбранные в базовых настройках.

- Воспроизводимый DVD-диск не содержит звуковой дорожки или субтитров на выбранном Вами языке.
- Используйте DVD-диск, содержащий звуковую дорожку или субтитры на нужном Вам языке.

Иногда Вам может показаться, что устройство работает неправильно. Но это может быть связано с неправильным выполнением какой-либо операции. Перед тем, как обратиться в сервисный центр, проверьте следующие проблемы.

Общие неисправности

Не включается питание устройства.

- Перегорел предохранитель. - После проверки коротких замыканий проводов замените предохранитель на новый предохранитель с аналогичными характеристиками.
- Провод акустической системы «коротит» или прикасается к корпусу автомобиля. В этом случае срабатывает функция защиты. - Правильно изолируйте провод акустической системы и нажмите кнопку сброса.

Несмотря на то, что Вы нажимаете кнопку SRC, нужный источник НЕ может быть выбран.

- Для прослушивания источника требуется дополнительное устройство. - Неподключенное устройство не может быть выбрано. Обратитесь к инструкции по подключению и правильно подключите устройство.
- Несмотря на то, что было подключено внешнее устройство, кнопка сброса Reset до сих пор не нажата.
- Нажмите кнопку сброса Reset.
- Переключатель O-N на внешнем источнике установлен в положение O. - Установите переключатель O-N в положение N.
- Используется дисковый чейнджер, который не поддерживается устройством. - Используйте дисковый чейнджер, который поддерживается ресивером (см.стр.4).

Отображается сообщение «Disconnected cable found. Please confirm a connection line» и ресивер не может быть использован.

- Ресивер отключен. - Правильно подключите соединительные кабели в соответствии с инструкцией по подключению.

Ресивер не реагирует на нажатие кнопок.

- Произошел сбой в работе микропроцессора. - Нажмите кнопку сброса на ресивере (см.стр. 4).

Не отображается телевизионное/видеоизображение.

- Ресивер не подключен к переключателю ручного тормоза. - Правильно выполните подключения в соответствии с инструкцией по подключению.
- Автомобиль не поставлен на ручной тормоз. - В целях безопасности во время движения автомобиля изображение не может быть отображено. Включение ручного тормоза приводит к включению изображения.

Экран темный.

- Устройство находится в условиях пониженной температуры. - Если температура монитора сильно упадет, при первом включении экран может потемнеть, что связано с характеристиками жидкокристаллической панели. Дождитесь повышения температуры монитора. Будет восстановлена нормальная яркость.

При включении фар автомобиля экран не темнеет.

- Установлен режим автоматического диммера. - Если установлен автоматический диммер, он не связан с выключателем фар.
- Провод подсветки не подключен (если установлен режим ручного диммера). - Правильно выполните подключения в соответствии с инструкцией по подключению.

Плохой и/или зашумленный прием радиостанций диапазона AM/FM.

- Телевизионная антенна и радиоантенна располагаются слишком близко друг к другу. - Увеличьте расстояние между антеннами или выключите ресивер.

Не работает пульт дистанционного управления.

- Неправильно установлен переключатель режима работы пульта ДУ. - Установите переключатель в положение, соответствующее нужному источнику.

Звук отсутствует или прослушивается на малом уровне.

- Включен аттенуатор. - Выключите аттенуатор.
- Неправильно установлены параметры фейдера и баланса. - Переустановите параметры фейдера и баланса.
- Входные/выходные кабели или жгут проводов подключены неправильно. - Правильно подключите провода. См.инструкцию по подключению.

[4] Переключение видеисточников Кнопка [V.SEL]

Каждое нажатие на кнопку приводит к выбору видеисточника в следующем порядке.

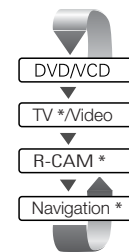

* Дополнительные принадлежности.

Вы также можете отключить видеоизображение, нажав кнопку дольше 1 секунды. Повторное нажатие на кнопку приводит к включению изображения предыдущего источника.

[5] Переключение источников звука/включение питания Кнопка [SRC]

Каждое нажатие на кнопку приводит к выбору источников звука в следующем порядке.

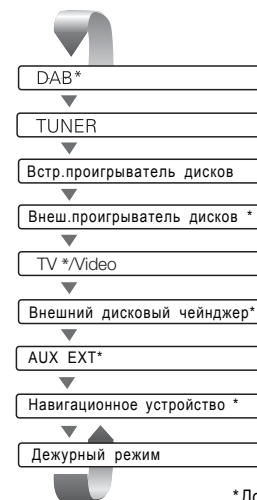

* Дополнительные устройства

Удерживая в нажатом состоянии кнопку [SRC] дольше 1 секунды, Вы можете выключить устройство. Повторное нажатие приводит к включению устройства.

[6] Регулировка громкости Кнопки [VOL]

[7] Выбор трюков/станций Кнопки [SEEK]

Используются для выбора музыки или раздела, трэка или частоты настройки.

[8] Аттенуатор/тонкомпенсация Кнопка [ATT]/[LOUD]

Используется для уменьшения громкости звучания. Повторное нажатие приводит к восстановлению исходной громкости прослушивания. Нажав и удерживая в нажатом состоянии эту кнопку больше 1 секунды, Вы можете включить или выключить функцию тонкомпенсации. Если включена функция тонкомпенсации, во время прослушивания на пониженной громкости выполняется усиление низких и высоких частот.

[9] Дорожная информация Кнопка [TI]

Используется для включения/выключения дорожной информации (см.стр.34).

[10] Настройка экрана Кнопка [SCREEN]

Используется для отображения меню управления экраном или меню наклона экрана (см.стр.48). Если Вы нажмете кнопку на 1 секунду и более, будет установлен режим диммера «Manual» и диммер будет включен или выключен.

[11] Выбор функций/выбор AV-выхода Кнопка [FNC]

Каждое нажатие на кнопку приводит к переключению видеисточников в следующем порядке. Если Вы нажмете кнопку на 1 секунду и более, будет выполнено переключение на источник, воспроизводящий сигнал через выход AV OUTPUT.

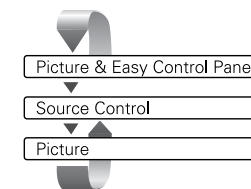

[12] Переключение экранного режима/M.CTRL Кнопка [MODE]

При помощи этой кнопки выполняется переключение экранного режима (см.стр.14). Если Вы будете удерживать кнопку в нажатом состоянии дольше 1 секунды, появится экран дискового меню DVD-диска (стр.20).

Замечание

- Если отображается главное (top menu) меню DVD-диска, дисковое меню не может быть отображено.

Замечания

- Отдельно от навигационной системы дисплей включится при установке автомобиля на ручной тормоз (ручник).
- Чтобы добавить навигационное устройство в список устройств, которые могут быть выбраны с помощью кнопки [SRC], необходимо установить параметр «Navigation Source» в меню «AV Interface» в положение «On» (Включено) (см.стр.59).
- Чтобы переключиться на изображение с камеры заднего вида (R-CAM), необходимо установить рычаг коробки передач в положение, соответствующее заднему ходу.

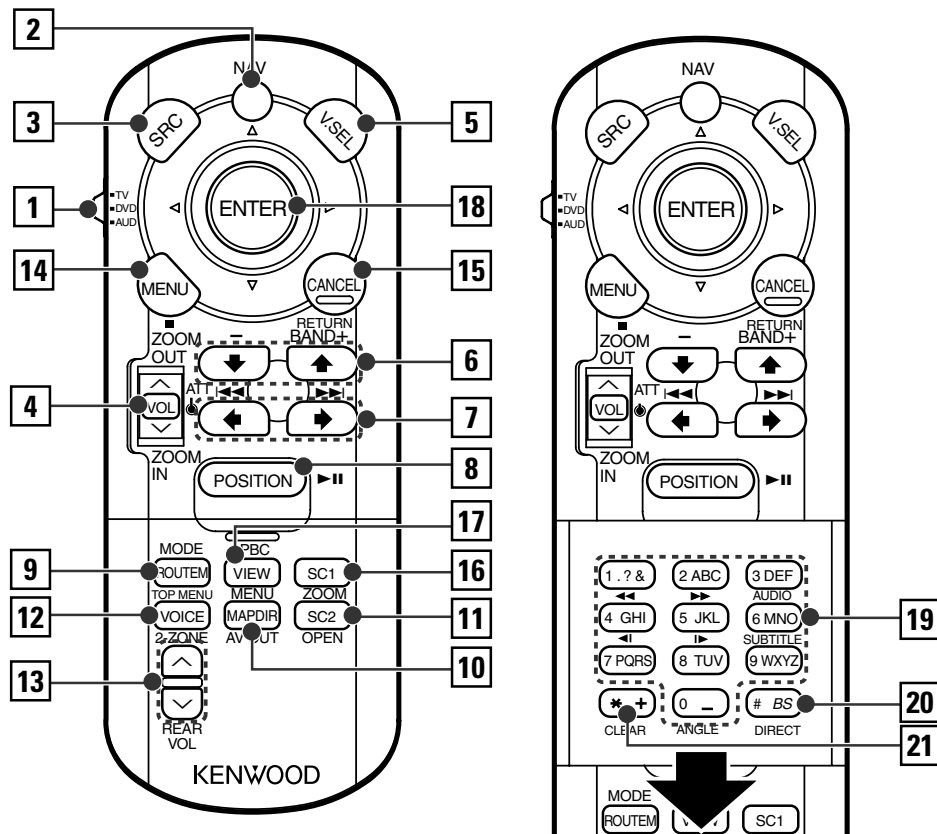

[1] Селектор режима работы пульта дистанционного управления
Используется для выбора следующих режимов работы пульта дистанционного управления.
TV: Телевизор
DVD: Встроенный проигрыватель DVD/VCD/CD/MP3/WMA/JPEG/MPEG
AUD: Тюнер или подключенный внешний дисковый чейнджер/проигрыватель дисков

[2] Переключатель [NAV]
Нажатие на этот переключатель до фиксации приводит к переключению в режим управления навигационной системой.

[3] Кнопка [SRC]
Каждое нажатие на кнопку приводит к выбору источника звука.

[4] Кнопка регулировки громкости [VOL]
[DISC], [TV], [TUNER]
Используется для регулировки громкости. Нажатие на кнопку приводит к ослаблению громкости. Повторное нажатие на кнопку приводит к восстановлению предыдущего уровня громкости.

[NAV]
Используется для увеличения или уменьшения карты навигации.

[5] Кнопка [V.SEL]
Каждое нажатие на кнопку приводит к выбору видеисточников в следующем порядке.

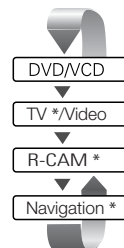

* Дополнительные принадлежности.

Замечание
- Чтобы переключиться на изображение с камеры заднего вида (R-CAM), необходимо установить рычаг коробки передач в положение, соответствующее заднему ходу.

DVD: Многоцелевой цифровой диск

Тип диска, который содержит записи аудио/видеоинформации высокого качества, например, фильмы, а также обеспечивает большой объем записи и возможность цифровой обработки сигнала.

VCD: VIDEO CD

Тип компакт-диска, который содержит запись движущегося изображения. Информация изображения компрессируется (сжимается) приблизительно до 1/120, а звуковая информация до 1/6 и при размере диска, соответствующем размеру обычного 12-сантиметрового музыкального компакт-диска, обеспечивается время записи 74 минуты.

Некоторые видеокомпакт-диски (VCD) не поддерживают функцию контроля воспроизведения P. В. С. и предназначены только для обычного воспроизведения, однако, существуют диски, совместимые с функцией P. В. С. и поддерживающие использование различных специальных функций контроля воспроизведения. Проигрыватель данного аппарата позволяет воспроизводить видеокомпакт-диски обоих типов.

MPEG: Moving Picture Expert Group

Это международный стандарт для сжатия и декомпрессии цифровой видео- и аудиоинформации.

Dolby Digital

Система Dolby Digital представляет собой технологию цифрового сжатия звука, разработанную лабораториями Dolby. Эта система совместима с 6-канальным (5.1) объемным звуком, а также обычным (2-канальным) звуком, и позволяет эффективно распределять большое количество аудиоинформации по диску.

DTS

Название системы цифрового объемного звучания, разработанной фирмой Digital Theater Systems, Inc.

Верхнее (главное) меню/меню (DVD)

Некоторые DVD-диски могут отображать на экране более одной композиции. Этот экран называется меню композиций. Меню DVD-диска представляет собой дисплей параметров (экран меню) для настройки. Меню DVD-диска может быть отображено в любой момент воспроизведения для настройки параметров в соответствии с используемым диском, включая переключение системы звучания между Dolby Digital и PCM, а также переключение языка отображения субтитров и языка звуковой дорожки.

Номер композиции (DVD)

Композиция является самой большой единицей измерения видео- и аудиоинформации, записанной на DVD-диск. Обычно композиция соответствует одному фильму или альбому (если диск музыкальный). Номера, присваиваемые отдельным композициям, называются номерами композиций.

Номер раздела (DVD)

Раздел представляет собой уменьшенную единицу измерения видео- и аудиоинформации, записанной на DVD-диск. Композиция состоит из нескольких разделов. Номера, присваиваемые отдельным композициям, называются номерами разделов.

Субтитры (DVD)

Некоторые DVD-диски содержат записи субтитров на нескольких языках. Проигрыватель данного устройства позволяет Вам во время воспроизведения выбрать нужный язык отображения субтитров. Если для субтитров Вы выберете автоматический режим (Automatic), субтитры будут отображаться только, когда будет использоваться язык голосовой дорожки, отличный от первоначально выбранного языка.

Номер трэка (CD, VCD)

Трэк также представляет собой единицу измерения записанной на диск видео- и аудиоинформации. Номера, присваиваемые отдельным трэкам (их также можно называть песни), называются номерами трэков. На большинстве музыкальных дисков трэк соответствует определенной песне. Однако, на видеокомпакт-дисках части записанной информации не всегда будут соответствовать трэкам. Т.к. выполнение специальных функций воспроизведения базируется на информации о номере трэка, на некоторых видеокомпакт-дисках использование таких функций может быть невозможным.

P.В.С.: Функция контроля воспроизведения (VCD)

Если видеокомпакт-диск (VIDEO CD) совместим с функцией контроля воспроизведения (P. В. С.), нужные сцены и различная другая информация могут быть воспроизведены интерактивным способом с помощью иерархической структуры экранов меню, отображаемых на экране телевизора.

SRS CS II (Circle Surround II)

Режим звучания Circle Surround II является продолжением режима Circle Surround (CS5.1), позволяя вам добиться мощного многоканального объемного звука при воспроизведении монофонических и стереофонических аудио- и видеосигналов, а также источников сигнала, закодированных в формате Dolby Surround. Благодаря CSII Вы также можете прослушивать аудиокомпакт-диски, звук телепрограмм и радиостанций в полном режиме объемного звучания.

Управление зонами звучания

Вы можете установить источники звука для фронтального и тылового каналов.

Отображение экрана управления зонами звучания



Zone Control

Экран управления зонами звучания

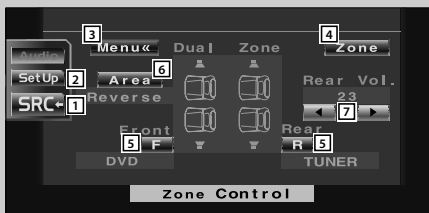

[1] Возврат к экрану управления предыдущим источником.

[2] Вызов меню настройки параметров (см. стр. 49).

[3] Вызов меню звуковых эффектов.

[4] Включение/выключение функции зоны (которая устанавливает разные источники звука для фронтальных и тыловых акустических систем). Когда функция зоны включена (On), отображаются индикаторы F и R.

[5] Отдельная установка источника звука для фронтального и тылового каналов.

Когда выполняется переключение звука тылового канала, источник звучания, воспроизводимый через выход AV OUTPUT, также будет переключен на аналогичный источник. Однако, если Вы установите параметр «Area» в положение «Reverse», источник, воспроизводимый через выход AV OUTPUT, будет переключаться в зависимости от источника фронтального канала.

[6] Переключение источников фронтального и тылового каналов. (Эта кнопка появляется только, когда включена (On) функция зоны). Для обмена источников звучания между фронтальным и тыловым каналами используйте режим «Reverse».

[7] Регулировка громкости тылового канала.

(Эта кнопка отображается только, когда включена функция зоны).

Замечания

- Когда включена (On) функция зоны, существуют следующие ограничения: в сабвуфере и центральной АС звук отсутствует, настройка параметров звука (см. стр. 50) и эквалайзера (стр. 72) невозможна.

[6] Кнопка [BAND]

[DISC] (Когда переключатель [1] установлен в положение «DVD» или «AUD»)

+: Выбор следующего диска

-: Выбор предыдущего диска

[TV] (Когда переключатель [1] установлен в положение «TV» или «AUD»)

BAND: Выбор источника TV1, TV2 или VIDEO.

[TUNER] (Когда переключатель [1] установлен в положение «AUD»)

+: Выбор диапазона настройки FM1, FM2 или FM3.

-: Выбор диапазона настройки AM.

[NAV]

Выбор иконки (символа).

[7] Кнопки [◀] [▶]

[DISC] (Когда переключатель [1] установлен в положение «DVD» или «AUD»)

Выбор песни.

[TV] (Когда переключатель [1] установлен в положение «TV» или «AUD»)

Выбор канала.

[TUNER] (Когда переключатель [1] установлен в положение «AUD»)

Выбор радиостанции.

[NAV]

Выбор иконки или пролистывание (скроллинг) по горизонтали.

[8] Кнопка [>||]

[DISC] (Когда переключатель [1] установлен в положение «DVD» или «AUD»)

Включение воспроизведения или паузы воспроизведения.

[TV] (Когда переключатель [1] установлен в положение «TV» или «AUD»)

[TUNER] (Когда переключатель [1] установлен в положение «AUD»)

Выбор режима настройки (см. стр. 32/38/42).

[NAV]

Текущее положение.

[9] Кнопка [TOP MENU]

[DVD] (Когда переключатель [1] установлен в положение «DVD»)

Включение воспроизведения или паузы воспроизведения.

[DISC] [TV] [TUNER] (Когда переключатель [1] установлен в положение «TV» или «AUD»)

Переключение в режим Screen (Экран) (стр. 14).

[NAV]

Отображение меню выбора маршрута Route Option.

[10] Кнопка [AVOUT]

[DISC] [TV] [TUNER]

Выбор AV-источника, сигналы которого поступают на порт AV OUTPUT.

[NAV]

Переключение между картой навигации с заголовком вверху и картой навигации с направлением на север вверху.

[11] Кнопка [OPEN]

[DISC] [TV] [TUNER]

Каждое нажатие на кнопку приводит к выдвиганию панели. Нажатие на кнопку, когда панель полностью открыта, приводит к закрыванию панели.

[12] Кнопка [2-ZONE]

[DISC] [TV] [TUNER]

Включение/выключение функции двойной зоны (см. стр. 74).

[NAV]

Воспроизведение голосовой подсказки.

[13] Кнопка [REAR VOL]

[DISC] [TV] [TUNER]

Регулировка громкости звучания тылового канала. Вы можете отрегулировать громкость тылового канала, когда включена функция зоны.

[14] Кнопка [MENU]

[DVD] (Когда переключатель [1] установлен в положение «DVD»)

Остановка воспроизведения диска во встроенном проигрывателе.

[NAV]

Отображение главного меню.

[15] Кнопка [CANCEL]

[DVD], [VCD] (Когда переключатель [1] установлен в положение «DVD»)

Возврат к предыдущему экрану, когда отображается меню диска DVD/VCD.

[NAV]

Возврат.

[16] Кнопка [ZOOM]

[DVD], [VCD] (Когда переключатель [1] установлен в положение «DVD»)

Каждое нажатие на кнопку приводит к изменению степени увеличения изображения.

[NAV]

Переход на функцию, сохраненную под «горячей» кнопкой 1 (Shortcut 1).

[17] Кнопка [MENU]

[DVD] (Когда переключатель [1] установлен в положение «DVD»)

Отображение дискового меню DVD-диска.

[VCD] (Когда переключатель [1] установлен в положение «DVD»)

Включение/выключение функции контроля воспроизведения PBC.

[NAV] Переключение между двумерными (2D) и трехмерными (3D) картами навигации.

[18] Двойстик

[DVD]

Используется для выбора объектов в меню DVD-диска.

[NAV]

Пролистывание карты или перемещение курсора.

Нажатие на двойстик вниз приводит к выполнению выбранной функции.

[DVD]: Функция, выполняемая во время воспроизведения DVD-диска.

[VCD]: Функция, выполняемая во время воспроизведения диска VCD.

[DISC]: Функция, выполняемая во время воспроизведения дисков DVD, VCD, CD, MP3/WMA/JPEG/MPEG или минидисков (MD).

[TV]: Функция, выполняемая во время использования телевизионного источника.

[TUNER]: Функция, выполняемая при приеме радиостанций диапазона FM/AM.

[NAV]: Функция, выполняемая в режиме управления навигационным устройством (KNA-DV2200, KNA-DV3200).

[19] Кнопки [0]-[9]

[TV] (Когда переключатель [1] установлен в положение «TV»)
 [TUNER] (Когда переключатель [1] установлен в положение «AUD»)
 1-6: Используются для включения станций, сохраненных в памяти.

[NAV]

Вы можете ввести символ/цифру.

Кнопка [SUBTITLE]

[DVD] (Когда переключатель [1] установлен в положение «DVD»)
 6 MNO: Переключение языка отображения субтитров.

Кнопка [AUDIO]

[DVD] (Когда переключатель [1] установлен в положение «DVD»)
 2 DEF: Переключение языка звуковой дорожки.

Кнопка [<< / >>]

[DVD], [VCD] (Когда переключатель [1] установлен в положение «DVD»)
 <<: Ускоренный просмотр назад. Каждое нажатие приводит к изменению скорости просмотра.
 >>: Ускоренный просмотр вперед. Каждое нажатие приводит к изменению скорости просмотра.

Кнопка [< / >]

[DVD] (Когда переключатель [1] установлен в положение «DVD»)
 <: Замедленное воспроизведение назад.
 >: Замедленное воспроизведение вперед.

Кнопка [ANGLE]

[DVD] (Когда переключатель [1] установлен в положение «DVD»)
 0_: Переключение угла просмотра (съемки).

[20] Кнопка [DIRECT]

Выбор режима прямого поиска (см. стр. 21/29/34).

[21] Кнопка [CLEAR]

[DVD] (Когда переключатель [1] установлен в положение «DVD»)
 Стирание цифрового значения, введенного во время прямого поиска при воспроизведении во встроенном проигрывателе дисков.

Настройка режима работы эквалайзера

Вы можете самостоятельно настроить режим работы эквалайзера.

1 Отобразите экран настройки режима работы эквалайзера.



Экран настройки режима работы эквалайзера

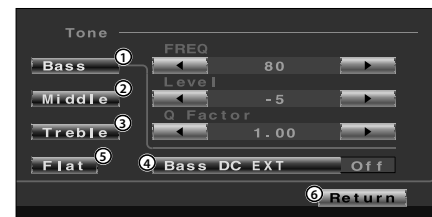

(1) Отображение параметров регулировки низких частот.

(2) Отображение параметров регулировки средних частот.

(3) Отображение параметров регулировки высоких частот.

(4) Режим расширения низких частот. Если Вы включите (On) этот режим, низкие частоты будут расширены приблизительно на 20%.

(5) Отключение эквалайзера.

(6) Возврат к экрану эквалайзера.

Замечание

- Режим работы эквалайзера может быть настроен для каждого источника.

2 Выберите частотный диапазон, который Вы хотите отрегулировать.



Вы можете отрегулировать следующие диапазоны частот.

Низкие частоты (Bass): 40, 50, 60, 70, 80, 100, 120, 150 Гц.

Средние частоты (Middle): 500 Гц, 1 кГц, 1,5 кГц, 2 кГц.

Высокие частоты (Treble): 10 кГц, 12,5 кГц, 15 кГц, 17,5 кГц.

3 Установите центральную частоту.



4 Установите уровень выбранной частоты.



5 Установите фактор качества.



Вы можете установить фактор качества только, если была выполнена регулировка низких или средних частот.

6 Закройте экран настройки режима работы эквалайзера.



Эквалайзер

Вы можете самостоятельно настроить эквалайзер.

Отображение экрана эквалайзера



Equalizer

Экран эквалайзера

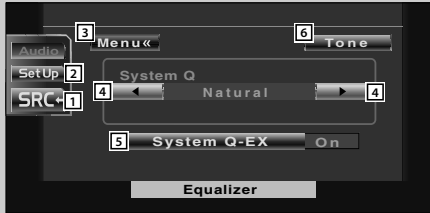

- [1] Возврат к экрану управления предыдущим источником.
- [2] Вызов меню настройки параметров (см. стр. 49).
- [3] Вызов меню звуковых эффектов.
- [4] Выбор режима работы (кривой) эквалайзера. Вы можете выбрать любой из следующих режимов работы эквалайзера.
 - «Natural»
 - «Rock»
 - «Pops»
 - «Easy»
 - «Top 40»
 - «Jazz»
- [5] Выбор параметров для настройки режима (кривой) работы эквалайзера. Если Вы отключите (Off) эту опцию, для настройки режима работы эквалайзера сможет использоваться только параметр «Level».
- [6] Отображает экран настройки режима работы эквалайзера (стр. 73).

Как обращаться с компакт-дисками

- Не прикасайтесь к записанной стороне диска (стороне, противоположной стороне с надписями).

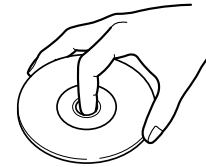

- Диски CD-R/RW, DVD-R/RW и DVD+R/RW являются легко повреждаемыми по сравнению с обычными музыкальными компакт-дисками. Используйте диски CD-R/RW, DVD-R/RW и DVD+R/RW после прочтения предупреждений, приведенных на упаковке диска.
- Не приклеивайте никаких наклеек ни на одну из сторон диска.

Перед использованием нового диска

Если на внешних краях и краях внутреннего отверстия диска присутствуют заусенцы (неровности), удалите заусенцы с помощью шариковой ручки или похожего предмета.

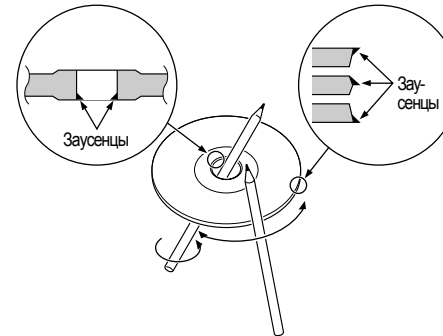

Принадлежности для дисков

Не используйте дополнительные принадлежности для дисков.

Чистка дисков

Проводите чистку дисков от центра к краям диска.

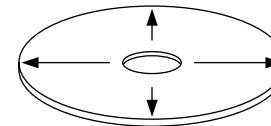

Извлечение дисков

При извлечении дисков из ресивера аккуратно вытягивайте диск из слота в горизонтальном направлении.

Диски, которые не могут быть использованы

- Диски специальной формы (некруглые) не могут быть использованы.

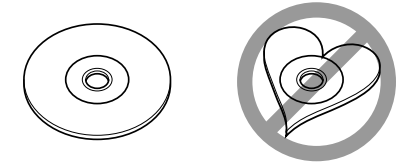

- Диски с цветной маркировкой на записанной поверхности или загрязнением не могут быть использованы.
- Этот проигрыватель позволяет воспроизводить только диски с метками «CD-R».
- Диски CD-R и CD-RW, которые не были предварительно финализированы, не могут быть воспроизведены. (Для получения более подробной информации о финализации, обратитесь к руководству по эксплуатации программы записи CD-R/CD-RW или записывающего устройства CD-R/CD-RW).

Хранение дисков

- Не храните диски в местах, открытых для воздействия прямых солнечных лучей, например, на автомобильном сиденье или на передней панели (приборной доске) или в других нагревающихся местах.
- Храните диски в их коробках.

Переключение экранного режима

Каждое нажатие на кнопку [MODE] приводит к изменению экранного режима монитора в следующем порядке.

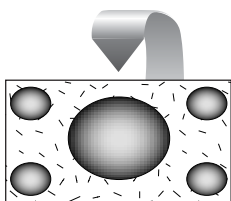
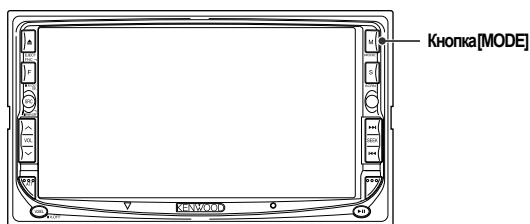

Полный режим изображения [FULL]

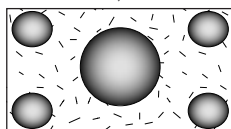

Режим Justify [JUST]

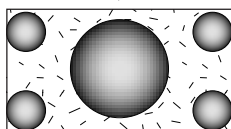

Кинорежим [CINEMA]

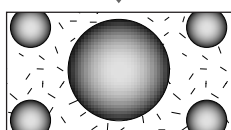

Режим увеличения изображения [ZOOM]

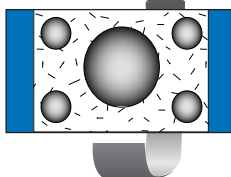

Обычный режим изображения [NORMAL]

Замечания

- Если выбран экран меню, экран упрощенного управления или экран навигации, эти экраны будут автоматически отображаться в полном режиме. Экранный режим этих меню не может быть изменен.

- Экранный режим может быть установлен для каждого источника DVD/VCD, TV и видеоизображения.

Управление звучанием

Вы можете отрегулировать баланс звучания фронтального и тылового каналов, а также правого и левого каналов.

Отображение экрана управления звучанием 1



Экран управления звучанием 1

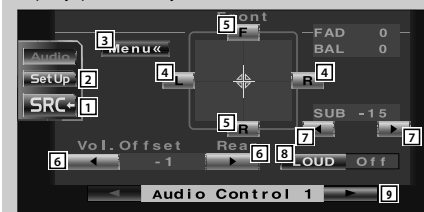

[1] Возврат к экрану управления предыдущим источником.

[2] Вызов меню настройки параметров (см. стр. 49).

[3] Вызов меню звуковых эффектов.

[4] Регулировка баланса звучания правого и левого каналов.

[5] Регулировка баланса звучания фронтального и тылового каналов.

[6] Регулировка громкости текущего источника, основываясь на разнице уровней оригинальной громкости.

Внимание

- Если Вы сначала увеличите громкость, а затем уменьшите ее, воспользовавшись функцией «Vol. Offset», при переключении источника может возникнуть резкое увеличение уровня.

[7] Регулировка уровня громкости звучания сабвуфера.

[8] Включение/выключение функции тонкомпенсации.

Если включена (On) функция тонкомпенсации, во время воспроизведения на пониженной громкости автоматически будет выполнено улучшение звучания низких и высоких частот (On).

[9] Отображение экрана управления звучанием 2

Отображение экрана управления звучанием 2



Экран управления звучанием 2

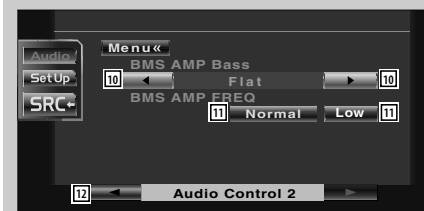

[10] Регулировка усиления звучания низких частот усилителя мощности В.М.С. (дополнительное устройство).

Замечание

- Для некоторых моделей усилителей Вы не можете установить усиление «+18». См. каталог или инструкцию по эксплуатации усилителя мощности.

[11] Установка центральной частоты низких частот, усиливаемых с помощью параметра AMP Bass.

Если Вы установите «Low», центральная частота будет уменьшена на 20-30%.

[12] Отображение экрана управления звучанием 1.

Меню звуковых эффектов

Вы можете настроить звуковые эффекты ресивера.

Отображение экрана управления



Экран управления



Отображение экрана меню звуковых эффектов



Экран меню звуковых эффектов



Замечание

- Вы можете отобразить такое же меню звуковых эффектов на экране управления любым источником.

- [1] Вызов меню звуковых эффектов.
- [2] Вызов меню настройки параметров (см. стр. 49).
- [3] Возврат к экрану управления предыдущим источником.

Замечание

- Ваша настройка меню звуковых эффектов выполняется автоматически в соответствии с настройками параметров звука (стр. 50) в меню настройки параметров. Мы рекомендуем сначала выполнить настройку параметров звука, а затем перейти в меню звуковых эффектов.

Отключение звука при приеме телефонного звонка

При поступлении телефонного вызова система автоматически переключится в режим паузы.

Когда поступит телефонный вызов ...

Появится экран телефонного звонка («CALL») и система переключится в режим паузы.

Экран телефонного звонка («CALL»)

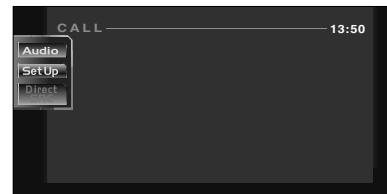

Если во время телефонного разговора Вы хотите продолжить прослушивание источника звука...



Система возобновит воспроизведение звука.

Когда Вы закончите разговор...

Повесьте трубку.
Система автоматически возобновит воспроизведение.

Во время воспроизведения дисков DVD Video (DVD) или Video CD (VCD) отображаются различные экраны управления.

Отображение экрана воспроизведения DVD/VCD/JPEG/MPEG

Во время отображения изображения с дисков DVD/VCD/JPEG/MPEG Вы можете использовать следующие функции.

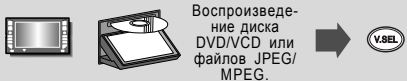

Экран воспроизведения диска DVD

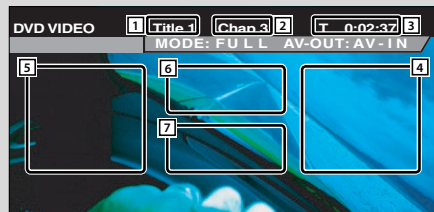

Экран воспроизведения диска VCD

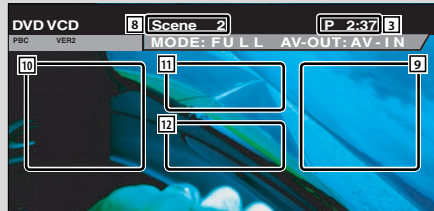

- [1] Индикатор номера композиции
- [2] Индикатор номера раздела
- [3] Индикатор времени воспроизведения
- [4] Область поиска следующего раздела
Используется для выбора следующего раздела.
- [5] Область поиска предыдущего раздела
Используется для выбора предыдущего раздела.
- [6] Область кнопок управления дисковым меню DVD-диска
Отображает кнопки управления дисковым меню DVD-диска (см. стр. 20).
- [7] Область кнопок информационного дисплея (стр. 21)

Замечание
- Если Вы прикоснетесь к этой области во время отображения DVD-меню, экран переключится в режим отображения экрана Highlight (стр. 20).

- [8] Индикатор номера сцены/трэка
- [9] Область выбора следующей сцены/трэка
Используется для выбора следующей сцены (если включена функция PBC) или трэка (если функция PBC выключена).
- [10] Область выбора предыдущей сцены/трэка
Используется для выбора предыдущей сцены (если включена функция PBC) или трэка (если функция PBC выключена).
- [11] Область кнопок управления увеличением изображения
Отображает кнопки управления увеличением изображения.
- [12] Область кнопок информационного дисплея

Замечания
- Информация о воспроизведении дисков DVD/VCD, выборе изображений на дисках DVD/VCD и прочих функциях приведена в разделе <DDX6027 Основные функции> на стр. 8.
- Информационный дисплей отключается автоматически приблизительно через 5 секунд. Информация также может быть отображена автоматически в случае ее обновления (см. стр. 60).

Выбор объявлений

Могут быть выбраны параметры приема различных объявлений.

1 Отобразите экран выбора объявлений.



- (1) Включение/выключение функции приема объявлений.
- (2) Прокликивание объектов объявления.
- (3) Возврат к экрану настройки DAB-тюнера.

2 Установите параметры объявлений.



- Traffic News: Дорожная информация.
- Transport News: Табличная информация об общих транспортных услугах.
- Warning: Темы с низким приоритетом (сбои напряжения питания, отключения воды и т.д.).
- News: Обзор новостей.
- Weather: Прогноз погоды.
- Event: Информация о событиях.
- Special Event: Неопределенная информация о событиях.
- Radio Info: Информация о программах.
- Sports news: Спортивные новости.
- Financial news: Финансовые новости.

3 Закончите настройку параметров объявлений.



Настройка параметров DAB-тюнера

Вы можете настроить прием DAB-трансляций (только, когда подключен дополнительный DAB-тюнер).

Отображение экрана настройки DAB-тюнера



DAB Set Up

Экран настройки DAB-тюнера

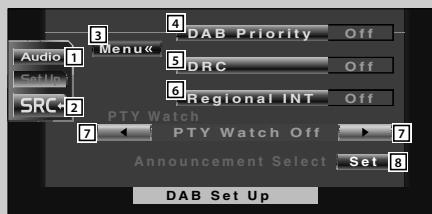

- [1] Вызов меню звуковых эффектов (см. стр. 70).
- [2] Возврат к экрану управления предыдущим источником.
- [3] Вызов меню настройки параметров.
- [4] Включение/выключение приоритета DAB.
- [5] Включение/выключение функции контроля динамического диапазона.
- [6] Включение/выключение функции региональных объявлений (анонсов).
- [7] Установка типа программы, который будет выбран автоматически, когда начнется прием ансамбля.
- [8] Отображение экрана выбора объявлений.

Замечание

- Если строка «DAB Set Up» не отображается, прикосновением к экранным кнопкам со стрелками вверх/вниз отобразите ее.

Экран воспроизведения файлов JPEG/MPEG

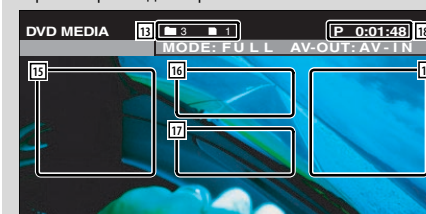

[13] Дисплей папки/номера файла

[14] Область поиска следующего файла

Используется для выбора следующей папки или файла.

[15] Область поиска предыдущего файла

Используется для выбора предыдущей папки или файла.

[16] Область кнопки управления изображением

Только во время воспроизведения файлов формата JPEG.

[17] Область кнопки информационного дисплея

[18] Дисплей времени воспроизведения

Замечание

- Функции панели упрощенного управления приведены на странице 22.

Отображение панели упрощенного управления

Панель управления отображается в плавающей позиции экрана DVD/VCD.



Экран панели упрощенного управления

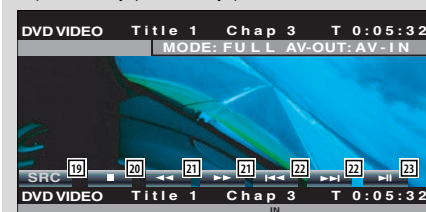

[19] Переключение источников сигнала.

[20] Остановка воспроизведения.

Если Вы нажмете эту кнопку дважды, при следующем включении воспроизведение будет выполнено с начала.

[21] Ускоренное прослушивание (просмотр) назад/вперед.

[22] Выбор раздела (DVD)

Используются для выбора раздела.

Выбор сцены/трека (VCD)

Используются для выбора сцены (если включена функция PBC) или трека (если функция PBC выключена).

[23] Включение или пауза воспроизведения.

Замечание:

- Если Вы прикоснетесь к центральной части области изображения, панель упрощенного управления будет отключена.

Отображение экрана управления DVD/VCD

Воспроизведение дисков DVD/VCD с использованием различных функций.



Экран управления DVD/VCD



- [24] Извлечение диска из дисковода встроенного проигрывателя.
- [25] Вызов меню звуковых эффектов (стр.70).
- [26] Вызов меню настройки параметров Setup Menu (стр.49).
- [27] Позволяет отобразить экран выбора источника (стр.47).
- [28] Ускоренное прослушивание (просмотр) вперед/назад.
- [29] Остановка воспроизведения.
Если Вы нажмете эту кнопку дважды, при следующем включении воспроизведение будет выполнено с начала.
- [30] Выбор раздела, сцены или трэка
Когда DVD/VCD-проигрыватель находится в режиме паузы, нажмите к этой кнопке, чтобы начать пок кадровое воспроизведение.
- [31] Воспроизведение или пауза воспроизведения
- [32] Замедленное воспроизведение вперед или назад (только во время воспроизведения DVD-диска)
- [33] Используется для включения/выключения функции PBC для дисков VCD (только, если используется диск VCD Ver.2.0 или SVCD)
- [34] Используется для переключения режима повторного воспроизведения в следующем порядке:
DVD: Повтор композиции, повтор раздела, повторное воспроизведение выключено.
VCD: Повтор трэка, повторное воспроизведение выключено (только, если выключена функция PBC).
- [35] Прокрутка (скроллинг) текста
- [36] Используется для переключения дисплея времени воспроизведения в следующем порядке:
DVD: Композиция, раздел, оставшиеся композиции
VCD: Трэк, диск, оставшиеся диски (только, когда выключена функция PBC)
- [37] Индикатор номера композиции (DVD)
- [38] Индикатор номера раздела/сцены/трэка
- [39] Дисплей времени воспроизведения
- [40] Появляется после установки диска.
- [41] Функциональный индикатор (индикатор функции)
- [42] Дисплей метки громкости

Управление усилителем (только, когда подключен внешний усилитель мощности LX)

Вы можете настроить параметры усилителя мощности, подключенного через шину LX.

Отображение экрана управления усилителем



AMP Ctrl

Экран управления усилителем

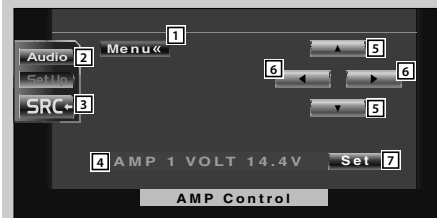

- [1] Вызов меню настройки параметров.
- [2] Вызов меню звуковых эффектов (см.стр.70).
- [3] Возврат к экрану управления предыдущим источником.
- [4] Опция настройки и дисплей значения.
- [5] Выбор опции настройки.
- [6] Выбор значений.
- [7] Установка выбранного значения.

Замечания

- Если строка «AMP Ctrl» не отображается, прикосновением к экраным кнопкам со стрелками вверх/вниз отобразите ее.
- Информация о моделях усилителей, которыми Вы можете управлять с этого ресивера, приведена в каталоге усилителей.
- Информация об опциях и значениях, которые Вы можете изменить, а также об управлении усилителем приведена в инструкции по эксплуатации усилителя.

Настройка системы RDS

Вы можете настроить параметры системы RDS.

Отображение экрана 1 настройки системы RDS



RDS Set Up

Экран 1 настройки системы RDS

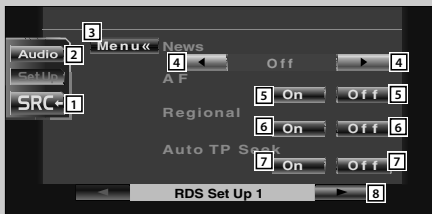

- [1] Возврат к экрану управления предыдущим источником.
- [2] Вызов меню звуковых эффектов (см. стр.70).
- [3] Вызов меню настройки параметров.
- [4] Установка времени прерывания новостной информации.
- [5] Включение/выключение функции дополнительных частот (по умолчанию - Оп (Включена)).
- [6] Включение/выключение функции ограничения региона (по умолчанию - Оп (Включена)).
- [7] Включение/выключение функции автоматического поиска дорожной информации (по умолчанию - Оп (Включена)).
- [8] Отображение экрана 2 настройки системы RDS.

Замечание

- Если строка «RDS Set Up» не отображается, прикосновением к экранным кнопкам со стрелками вверх/вниз отобразите ее.

Отображение экрана 2 настройки системы RDS



Экран 2 настройки системы RDS



- [9] Выбор языка дисплея для функции PTY.
- [10] Отображение экрана 1 настройки системы RDS.

Дисковое меню DVD-диска

Через дисковое меню Вы можете выбрать различные опции.

1 Отобразите экран управления дисковым меню

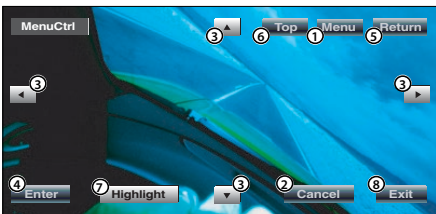
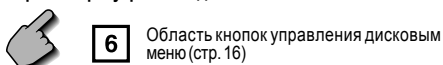

- (1) Вызов меню.
- (2) Возврат на экран управления дисковым меню.
- (3) Выбор опций меню.
- (4) Подтверждение выбранной опции.
- (5) Возврат к предыдущему экрану меню.
- (6) Отображение главного меню (Top Menu).
- (7) Выбор режима Highlight Control.
- (8) Отключение экрана управления.

Режим Highlight Control

На экране дискового меню DVD-диска Вы можете выбрать раздел и композицию. Когда Вы прикоснетесь к индикатору выбранного раздела и композиции, начнется воспроизведение этого раздела выбранной композиции.

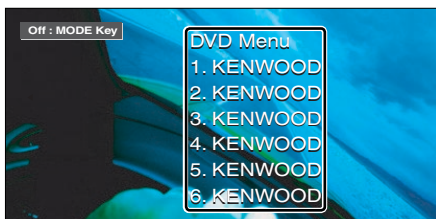

Замечание:

- Чтобы отключить режим Highlight Control, нажмите кнопку «MODE» (стр. 11).

2 Выберите опции дискового меню

Дисковое меню

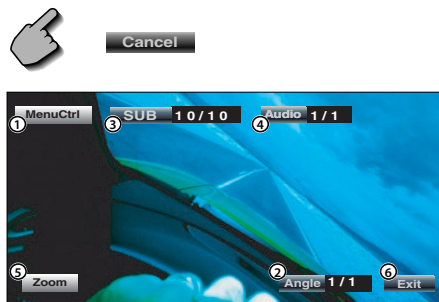

- (1) Вызов меню управления.
- (2) Переключение угла просмотра (только во время воспроизведения по программе).
- (3) Переключение языка отображения субтитров (только во время воспроизведения по программе).
- (4) Переключение звуковой дорожки (только во время воспроизведения по программе).
- (5) Отображение экрана управления увеличением изображения (Zoom).
- (6) Отключение меню управления дисковым меню.

Управление увеличением изображения

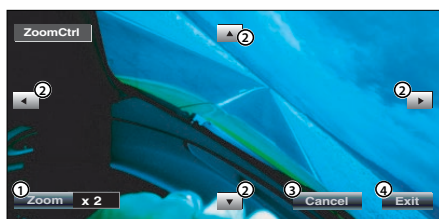

- (1) Каждое прикосновение приводит к изменению степени увеличения (2-х, 3-х, 4-кратное или отключение увеличения).
- (2) Скроллинг (пролистывание) экрана в направлении стрелки, к которой Вы прикоснетесь.
- (3) Возврат к экрану управления дисковым меню.
- (4) Отключение экрана управления.

Настройка телевизора

Вы можете установить регионы приема телевизионного сигнала (только, когда подключен дополнительно приобретаемый телевизионный тюнер).

Отображение экрана настройки региона TV1



Экран настройки региона TV1



Отображение экрана настройки региона TV2



Экран настройки региона TV2



- [1] Возврат к экрану управления предыдущим источником.
- [2] Вызов меню звуковых эффектов (см. стр. 70).
- [3] Вызов меню настройки параметров.
- [4] Установка текущего региона приема TV1.
- [5] Отображение экрана настройки региона TV2.

Замечание

- Если строка «TV Set Up» не отображается, прикосновением к экранным кнопкам со стрелками вверх/вниз отобразите ее.

- [6] Установка текущего региона приема TV2.
- [7] Отображение экрана настройки региона TV1.

Настройка памяти

Параметры звучания и интерфейса AV могут быть сохранены в памяти ресивера. Сохраненные параметры могут быть вызваны из памяти в любое время. Например, даже, если параметры были стерты из-за отключения (замены) аккумулятора автомобиля, эти параметры могут быть восстановлены.

1 Отобразите экран настройки памяти



Если строка «Set Up Memory» не отображается, прикосновением к экранной кнопке со стрелками вверх/вниз отобразите эту строку.

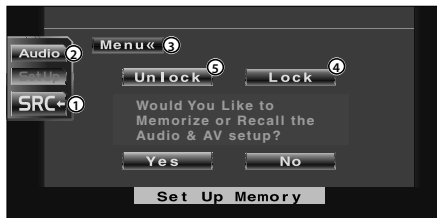

- (1) Возврат на экран управления предыдущим источником.
- (2) Вызов меню звуковых эффектов (стр. 70).
- (3) Отображение меню настройки параметров.
- (4) Блокирование (установка защиты) параметров звука и AV-интерфейса. Если Вы выберете «Lock», Вы не сможете установить новые значения параметров звука и AV-интерфейса.
- (5) Сохранение или вызов параметров из памяти. Чтобы отключить эту функцию, прикоснитесь к экранной кнопке «No» (Нет). Чтобы отменить сохранение в памяти, прикоснитесь к экранной кнопке «No» (Нет). Вновь на экране будет отображено меню настройки параметров.

2 Отобразите экран сохранения в памяти

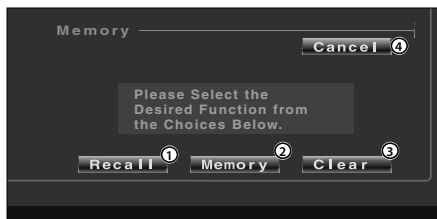

- (1) Вызов (установка) сохраненных значений параметров.

- (2) Сохранение текущих значений параметров звука и AV-интерфейса.
- (3) Стирание сохраненных значений параметров.
- (4) Возврат на экран настройки памяти.

3 Сохраните или вызовите (установите) параметры

Чтобы сохранить параметры звука и AV-интерфейса:



Если параметры уже были сохранены, появится подтверждающее сообщение. Прикоснитесь к экранной кнопке «Yes» (Да). Чтобы отменить сохранение, прикоснитесь к экранной кнопке «No» (Нет).

Чтобы вызвать сохраненные параметры:



Прикосновение к экрану приводит к отображению подтверждающего сообщения. Прикоснитесь к экранной кнопке «Yes» (Да). Чтобы отменить вызов сохраненных параметров, прикоснитесь к экранной кнопке «No» (Нет).

Чтобы стереть сохраненные параметры:



Прикосновение к экрану приводит к отображению подтверждающего сообщения. Прикоснитесь к экранной кнопке «Yes» (Да). Чтобы отменить стирание сохраненных параметров, прикоснитесь к экранной кнопке «No» (Нет).

4 Выйдите из режима сохранения/вызова сохраненных параметров



Увеличение изображения на VCD

Вы можете отобразить увеличенное изображение с VCD-диска.

1 Отображение экрана управления увеличением изображения

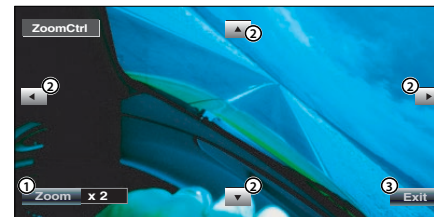
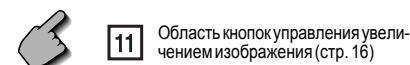

- (1) Каждое прикосновение приводит к изменению степени увеличения (2-х, 3-х, 4-кратное или отключение увеличения).
- (2) Скроллинг (пролистывание) экрана в направлении стрелки, к которой Вы прикоснетесь.
- (3) Отключение экрана управления увеличением изображения.

Управление изображением

Вы можете поворачивать изображение файлов формата JPEG.

1 Отобразите экран меню управления изображениями формата JPEG

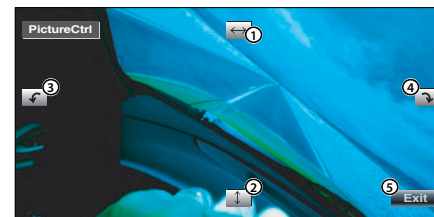
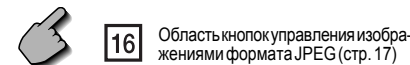

- (1) Зеркальное отображение изображения по горизонтали.
- (2) Зеркальное отображение изображения по вертикали.
- (3) Поворот изображения против часовой стрелки.
- (4) Поворот изображения по часовой стрелке.
- (5) Отключение меню управления изображениями формата JPEG.

Информационный дисплей

Отображает информацию о DVD и AV-входе.



Информация отображается в течение 5 секунд.

Прямой поиск (выбор)

Вы можете осуществить поиск (выбор) раздела, сцены или трэка на DVD/VCD, введя соответствующий номер.

1 Выберите режим прямого поиска (выбора)



Каждое нажатие приводит к выбору следующего режима поиска. DVD: Номер композиции, раздела, время. VCD (если включена функция PBC): Номер сцены. VCD (если включена функция PBC): Номер трэка, время. Однако, некоторые диски не могут поддерживать функцию прямого поиска.

2 Введите номер или время.



Во время воспроизведения видеодиска VCD введите номер экрана PBC (если включена функция контроля воспроизведения PBC) или номер трэка (если функция PBC выключена).

Замечание:

- Чтобы стереть неправильно введенное значение, нажмите кнопку «* +/CLEAR».

3 Осуществите выбор.



Замечание:

Если в течение 10 секунд Вы не выполните никаких действий, режим поиска будет автоматически отключен.

Отображение панели упрощенного воспроизведения

Панель управления воспроизведением CD/MP3/WMA/JPEG/MPEG/дискового чейнджера отображается в плавающей позиции выбранного изображения.



Отображение панели упрощенного управления
Во время воспроизведения компакт-диска (CD)

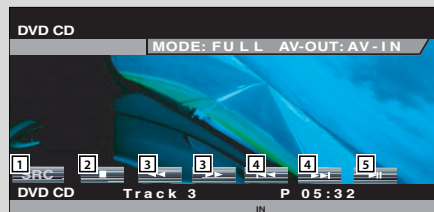

Во время воспроизведения файлов MP3/WMA/JPEG/MPEG



Во время воспроизведения дискового чейнджера



Во время воспроизведения в проигрывателе компакт-дисков

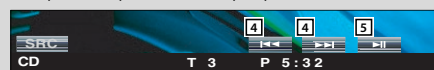

- [1] Переключение источников сигнала.
- [2] Остановка воспроизведения во встроенном проигрывателе дисков.
- [3] Ускоренное прослушивание вперед или назад (только когда компакт-диск воспроизводится во встроенном проигрывателе дисков).
- [4] Выбор трэка или информации. Если Вы будете удерживать кнопку в нажатом состоянии: Ускоренное прослушивание вперед или назад.
- [5] Включение или пауза воспроизведения.
- [6] Выбор файла MP3/WMA/JPEG/MPEG (только, когда файл MP3/WMA/JPEG/MPEG воспроизводится во встроенном проигрывателе дисков).
- [7] Выбор диска (только, когда диск воспроизводится в дисковом чейнджере).

Замечания:

- Функции воспроизведения CD/MP3/WMA/JPEG/MPEG/дискового чейнджера и кнопки управления на ресивере описаны на странице 8 в разделе <DDX6027 Основные функции>.
- Если Вы прикоснетесь к центральной части области изображения, панель упрощенного управления будет отключена.

Если Вы нажали кнопку сброса Reset или отключили ресивер от аккумулятора ...

1 Введите правильный код защиты.



Вы должны ввести код защиты, который был введен в шаге 3 процедуры, описанной на предыдущей странице.

2 Введите код защиты.



Теперь Вы можете пользоваться Вашим ресивером.

Замечание

- Если Вы введете неправильный код защиты, Вы не сможете воспользоваться ресивером.

Количество неправильно введенных кодов	Время блокировки ресивера
1	-
2	5 минут
3	1 час
4 или более	24 часа

Установка кода защиты

Вы можете установить код защиты, чтобы защитить ресивер от воров.

Замечания

- Если функция кода защиты включена, она не может быть отключена.

Обратите внимание, что код защиты, представляющий собой 4-значный номер, указан в паспорте ресивера, который поставляется в комплекте.

1 Отобразите экран установки кода защиты.



Если строка «Security Set Up» не отображается, прикосновением к экранным кнопкам со стрелками вверх/вниз отобразите эту строку.



(1) Возврат к экрану управления предыдущим источником.

(2) Вызов меню звуковых эффектов (см. стр. 70).

(3) Вызов меню настройки параметров.

(4) Позволяет Вам начать регистрацию кода защиты.

(5) Включение/выключение функции SI.

Если эта функция включена (On), при выключении ключа зажигания начнет мигать предупреждающая лампочка. (по умолчанию - On).

Замечание

- Если Вы уже закончили регистрацию кода защиты, индикатор Set не будет отображаться.

2 Начните регистрацию кода защиты.



(1) Ввод кода защиты.

(2) Стирание введенной цифры.

(3) Отмена регистрации и возврат к экрану настройки кода защиты.

(4) Подтверждение ввода кода защиты.

3 Введите код защиты.



Введите 4-значный код.

4 Зарегистрируйте Ваш код защиты.



5 Повторно введите код защиты.

Повторно введите код защиты, введенный в шаге 3, чтобы подтвердить ввод.

Замечание

- Если Вы введете другой код, экран вернется к шагу 3 (для ввода кода в первый раз).

6 Вновь зарегистрируйте код защиты.



Ваш код защиты будет зарегистрирован. Если после регистрации кода защиты Вы нажмете кнопку сброса Reset или отключите ресивер от аккумулятора, Вам придется ввести зарегистрированный код защиты. Подробная информация приведена на следующей странице.

Отображение экрана управления CD/MP3/WMA/JPEG/MPEG/дисковым чейнджером

Вы можете воспроизводить CD/MP3/WMA/JPEG/MPEG/дисковый чейнджер, используя различные функции.



Экран управления компакт-диском



Время воспроизведения компакт-диска (CD)

[8] Вызов меню CD/MP3/WMA/JPEG/MPEG/дискового чейнджера

[9] Вызов меню звуковых эффектов.

[10] Отображение экрана выбора источника.

[11] Вызов меню настройки параметров.

[12] Извлечение диска из встроенного проигрывателя дисков.

[13] Выбор трэка.

[14] Ускоренное прослушивание вперед или назад.

[15] Воспроизведение или пауза воспроизведения.

[16] Включение или остановка режима обзора (в котором последовательно воспроизводятся начала каждой песни).

[17] Повторное воспроизведение текущего трэка.

[18] Включение или прекращение воспроизведения трэков в случайном порядке.

[19] Выбор названия диска (см. стр. 27), текста диска или текста трэка для отображения на дисплее.

[20] Прокликивание текста на дисплее.

[21] Переключение дисплея времени воспроизведения между временем воспроизведения трэка, диска и оставшимся временем воспроизведения диска.

[22] Дисплей номера трэка.

[23] Дисплей времени воспроизведения.

[24] Этот индикатор отображается после установки диска.

[25] Остановка воспроизведения диска во встроенном проигрывателе дисков.

Если Вы нажмете эту кнопку дважды, при следующем включении воспроизведение будет выполнено с начала.

[26] Индикатор функции.

Экран управления MP3/WMA/JPEG/MPEG

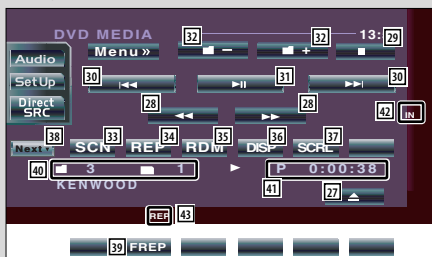

Во время воспроизведения файлов MP3/WMA/JPEG/MPEG

- [27] Извлечение диска.
- [28] Ускоренное прослушивание вперед или назад. (Отключается при воспроизведении файлов JPEG).
- [29] Остановка воспроизведения. Если Вы нажмете эту кнопку дважды, при следующем включении воспроизведение будет выполнено с начала.
- [30] Выбор песни.
- [31] Воспроизведение или пауза воспроизведения.
- [32] Выбор папки.
- [33] Включение или остановка режима обзора (в котором последовательно воспроизводятся начала каждой песни).
- [34] Повторное воспроизведение текущей песни.
- [35] Включение или прекращение воспроизведения песен в текущей папке в случайном порядке.
- [36] Выбор названия папки, имени файла, заголовка (ID3/WMA-тэг), имени исполнителя (ID3/WMA-тэг) или названия альбома (ID3/WMA-тэг) для отображения на дисплее.
- [37] Прокликивание текста на дисплее.
- [38] Переключение дисплея кнопок.
- [39] Повторное воспроизведение песни или информации в текущей папке.
- [40] Дисплей номера папки и номера трека.
- [41] Дисплей времени воспроизведения.
- [42] Этот индикатор отображается после установки диска.
- [43] Индикатор функции.

Настройка сенсорной панели

Вы можете настроить сенсорную панель.

1 Отобразите экран настройки сенсорной панели.



Если строка «Touch» не отображается, прикосновением к экранным кнопкам со стрелками вверх/вниз отобразите эту строку.



- (1) Возврат к экрану управления предыдущим источником.
- (2) Вызов меню звуковых эффектов (см. стр. 70).
- (3) Вызов меню настройки параметров.
- (4) Позволяет Вам начать настройку сенсорной панели.

2 Начните настройку сенсорной панели.

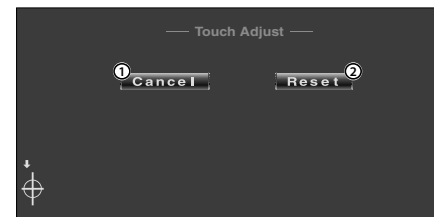

- (1) Отмена настройки и возврат к экрану настройки сенсорной панели.
- (2) Возврат в исходное состояние.

3 Настройте сенсорную панель.



По запросу прикоснитесь к центру символа «» в левом нижнем и правом верхнем углах.

Часы

Вы можете установить на часах текущее время дня.

1 Отобразите экран установки часов.



Если строка «Clock Adjust» не отображается, прикосновением к экранным кнопкам со стрелками вверх/вниз отобразите эту строку.

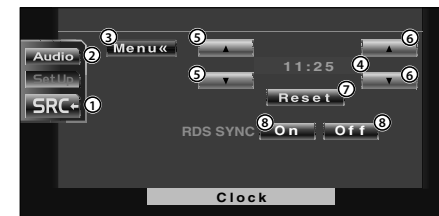

- (1) Возврат к экрану управления предыдущим источником.
- (2) Вызов меню звуковых эффектов (см. стр. 70).
- (3) Вызов меню настройки параметров.
- (4) Дисплей времени на часах.
- (5) Установка цифры часов.
- (6) Установка цифры минут.
- (7) Установка «00» минут. Примеры установки: 3:00 - 3:29 - 3:00; 3:30 - 3:59 - 4:00
- (8) Установка времени на часах синхронно с информацией о текущем времени, принятой с радиостанции системы RDS (по умолчанию - On (Включено)). Когда эта функция включена (On), включится режим синхронизации и Вы не сможете установить часы вручную.

2 Установите на часах текущее время дня.



Интерфейс пользователя

Вы можете настроить параметры интерфейса пользователя (IF).

Отображение экрана User I/F 1



Экран User I/F 1

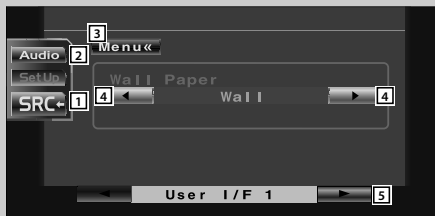

- [1] Возврат к экрану управления предыдущим источником.
- [2] Вызов меню звуковых эффектов (см.стр.70).
- [3] Вызов меню настройки параметров.
- [4] Переключение обоев.
- [5] Отображение экрана User I/F 2.

Замечание

- Если строка User Interface не отображается, прикосновением к экранным кнопкам со стрелками вверх/вниз отобразите эту строку.

Отображение экрана User I/F 2



Экран User I/F 2

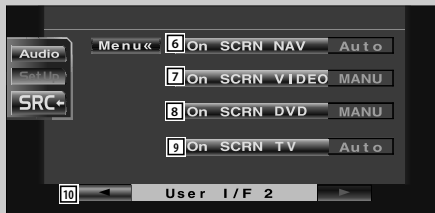

- [6] Установка экранного дисплея навигационного экрана (по умолчанию - Auto).
Если Вы установите режим «Auto», информация будет отображаться в течение 5 секунд после обновления информации.
Если будет выбран режим «Off» (Выкл.), информация не будет отображаться.
- [7] Установка экранного дисплея экрана воспроизведения видео-изображения (по умолчанию - Auto).
«Auto»: Информация будет отображаться в течение 5 секунд после обновления информации.
«MANU»: Информация будет отображена, если Вы прикоснетесь к экрану.
- [8] Установка экранного дисплея для воспроизведения DVD-диска (по умолчанию - MANU).
«Auto»: Информация будет отображаться в течение 5 секунд после обновления информации.
«MANU»: Информация будет отображена, если Вы прикоснетесь к экрану.
- [9] Установка экранного дисплея экрана телевизора (по умолчанию - Auto) (только, если подключен внешний телевизионный тюнер).
«Auto»: Информация будет отображаться в течение 5 секунд после обновления информации.
«MANU»: Информация будет отображена, если Вы прикоснетесь к экрану.
- [10] Отображение экрана User I/F 1.

Экран управления дисковым чейнджером/проигрывателем CD



Во время воспроизведения в дисковом чейнджере/проигрывателе компакт-дисков (CD)

- [44] Выбор трэка.
Если Вы будете удерживать кнопку в нажатом состоянии, будет выбран режим ускоренного воспроизведения вперед или назад.
- [45] Выбор диска (функция дискового чейнджера).
- [46] Воспроизведение или пауза воспроизведения.
- [47] Включение или остановка режима обзора (в котором последовательно воспроизводятся начала каждой песни).
- [48] Повторное воспроизведение текущего трэка.
- [49] Включение или прекращение воспроизведения песен в случайном порядке.
- [50] Повторное воспроизведение текущего выбранного диска (функция дискового чейнджера).
- [51] Включение или прекращение воспроизведения дискового магазина в случайном порядке (функция дискового чейнджера).
- [52] Переключение дисплея кнопок.
- [53] Выбор названия диска (см.стр. 27), текста диска или текста трэка для отображения на дисплее.
- [54] Пролитывание текста на дисплее.
- [55] Переключение дисплея времени воспроизведения между временем воспроизведения трэка, диска и оставшимся временем воспроизведения диска.
- [56] Дисплей номера диска (функция дискового чейнджера).
- [57] Дисплей номера трэка.
- [58] Дисплей времени воспроизведения.
- [59] Индикатор функции.

Замечания:

- Функции, которые могут быть использованы, и информация, которая может быть отображена, варьируются в зависимости от подключенных моделей устройств.
- Отображаемая информация может варьироваться в зависимости от модели используемого дискового чейнджера.

Отображение экрана меню CD/MP3/WMA/JPEG/MP EG/дискового чейнджера

Вы можете выбрать различные опции меню.



Экран меню компакт-диска (CD)

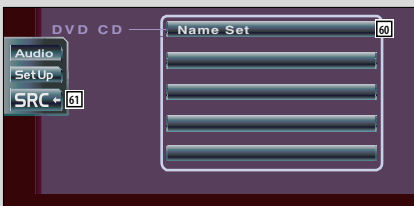

[60] Выбор опций (параметров) в различных меню функций.

[61] Возврат на экран управления CD/MP3/WMA/JPEG/MP EG/дисковым чейнджером.

Замечание:

- Доступные функции варьируются в зависимости от используемого источника.

Отображение экрана AV I/F 2



Экран AV I/F 2

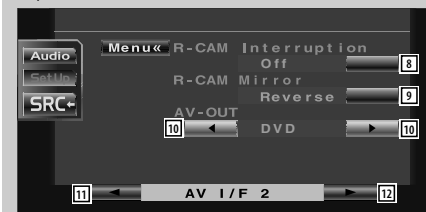

[8] Установка способа отображения изображения с тыловой камеры (по умолчанию - Off (Выкл.)).

«On» (Вкл.): Установка рычага переключения скоростей в положение Reverse (Задний ход) приводит к отображению изображения с задней (тыловой) видеокамеры.

«Off» (Выкл.): Изображение с задней камеры будет отображаться, когда Вы установите рычаг переключения скоростей в положение Reverse (Задний ход) и несколько раз нажмете кнопку [V.SEL].

[9] Мы можете зеркально отобразить изображения с левой и правой камеры заднего вида. Выберите режим «Reverse» и изображение с задней камеры будет отображаться на экране слева и справа в зеркальном отображении (по умолчанию - Normal).

[10] Выбор AV-источника, сигнал которого будет поступать на выход AV OUTPUT (по умолчанию - AV-IN).

[11] Отображение экрана AV I/F 1.

[12] Отображение экрана AV I/F 2.

Отображение экрана AV I/F 3



Экран AV I/F 3

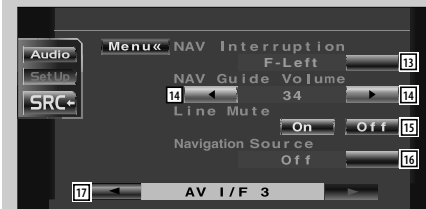

[13] Выбор акустических систем, используемых для воспроизведения голосовых указаний навигационной системы (по умолчанию - F-Left).

«F-Left»: Для воспроизведения голосовых указаний используется фронтальная левая АС.

«F-Right»: Для воспроизведения голосовых указаний используется фронтальная правая АС.

«F-All»: Для воспроизведения голосовых указаний используются обе фронтальные акустические системы.

[14] Настройка громкости голосовых указаний навигационной системы (по умолчанию - 19).

[15] Отключение громкости во время воспроизведения голосовых указаний навигационной системы (по умолчанию - On).

Когда эта функция включена (On), уровень громкости уменьшается до уровня звучания голосовых указаний.

[16] Установка способа выбора источника звука в навигационной системе (по умолчанию - Off (Выкл.)).

«On» (Вкл.): Позволяет Вам выбрать входной сигнал источника с помощью интерфейса навигационной системы, нажимая кнопку [SRC] или на экране выбора источника.

«Off» (Выкл.): Источник звука не может быть выбран с помощью кнопки [SRC] или на экране выбора источника.

[17] Отображение экрана AV I/F 2.

AV-интерфейс

Вы можете установить параметры аудио- и видео- (AV) интерфейса.

Отображение экрана AV I/F 1



AV Interface

Экран AV I/F 1

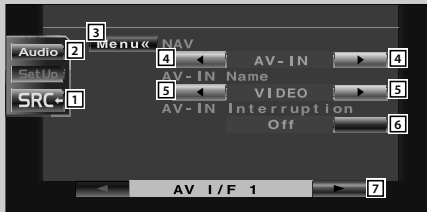

- [1] Возврат к экрану управления предыдущим источником.
- [2] Вызов меню звуковых эффектов (см. стр. 70).
- [3] Вызов меню настройки параметров.
- [4] Выбор способа подключения навигационной системы (по умолчанию - RGB).
«RGB»: Позволяет подключать навигационную систему Kenwood с помощью интерфейсного кабеля.
«AV-IN»: Позволяет подключать навигационную систему сторонних производителей через порт AV INPUT.
«Off»: Этот режим должен использоваться, если навигационная система не подключена. (Переключение AV-источника приводит к отключению навигационного дисплея).
- [5] Установка названия, которое будет отображаться, когда Вы выберете систему, подключенную через вход AV INPUT (по умолчанию - VIDEO).
- Если Вы выберете навигационную систему, подключенную к входу AV-IN, будет зафиксирован режим работы дисплея «NAV».
- [6] Установка дисплея изображения системы, которая подключена через порт AV INPUT (по умолчанию - Off (выключено)).
«Off»: При переключении источника изображения будет отображено изображение, поступающее с порта AV INPUT.
«On»: При поступлении сигнала изображения на вход AV INPUT будет отображено это изображение.
- [7] Отображение экрана AV I/F 2.

Замечание

- Если строка AV Interface не отображается, прикосновением к экранным кнопкам со стрелками вверх/вниз отобразите ее.

Создание названия диска

Вы можете присвоить любому диску название.

1 Включите на воспроизведение компакт-диск, для которого Вы хотите создать название.

2 Отобразите меню CD/дискового чейнджера.



Menu >

3 Выберите режим создания названия (Name Set).



Name Set

- Положение строки Name Set зависит и варьируется в зависимости от воспроизводимого диска.

4 Введите название диска.

Подробная информация о вводе символов приведена на странице 46.

5 Выйдите из режима создания названия



Ok

Замечания:

- Вы не можете создать названия для минидисков и дисков с файлами MP3/WMA/JPEG/MPEG.
- Количество дисков, названия для которых могут быть сохранены в памяти.

Встроенный проигрыватель дисков: 10
Внешний CD-чейнджер/проигрыватель компакт-дисков: Варьируется в зависимости от модели CD-чейнджера/проигрывателя компакт-дисков. Обратитесь к инструкции по эксплуатации CD-чейнджера/проигрывателя компакт-дисков.

Выбор папки (во время воспроизведения MP3/WMA/JPEG/MPEG)

Для облегчения поиска папки на диске с файлами MP3/WMA/JPEG/MPEG отображаются в виде списка.

1 Отобразите меню MP3/WMA/JPEG/MPEG



Menu >

2 Отобразите список папок



Directory List

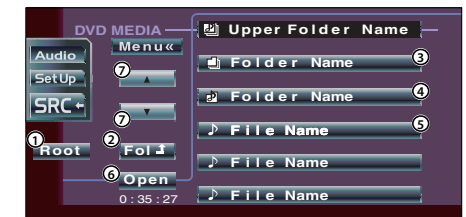

- (1) Возврат в корневую папку.
- (2) Отображение следующего (более высокого) уровня в иерархии.
- (3) Отображение папки, если папка содержит вложенную папку. Прикосновение к индикатору папки приводит к ее открыванию.
- (4) Отображение папки, если вложенная папка содержит файлы вне папки. Когда Вы прикоснетесь к индикатору папки, она откроется и будут воспроизведены файлы в этой папке.
- (5) Отображение файлов MP3/WMA/JPEG/MPEG. Прикосновение к индикатору файла приводит к воспроизведению песни.
- (6) Воспроизведение выбранной папки.
- (7) Прокручивание списка

3 Выберите песню



File Name

Отобразите название нужной песни и прикоснитесь к индикатору (дисплею) файла.

Дисплей ID3/WMA TAG (во время воспроизведения MP3/WMA)

Информация ID3/WMA-тэгов для файлов MP3/WMA отображается в виде списка.

1 Отобразите меню MP3/WMA/JPEG/MPEG



2 Отобразите информацию ID3/WMA TAG



(1) Прокликивание списка.

Выбор диска (во время воспроизведения в дисковом чейнджере)

Для ускорения выбора диски, установленные в дисковый чейнджер, отображаются на дисплее в виде списка.

1 Отобразите меню дискового чейнджера



2 Отобразите меню выбора диска



- (1) Воспроизведение выбранного диска.
- (2) Выбор названия диска или текста диска для отображения на дисплее.
- (3) Прокликивание списка.
(Этот индикатор не отображается, если в дисковый чейнджер установлено менее 6 дисков).

3 Выберите нужный диск.



Прикоснитесь к индикатору нужного диска.

Настройка системных параметров

Вы можете настроить параметры системы.

Отображение экрана параметров системы 1



Экран параметров системы 1

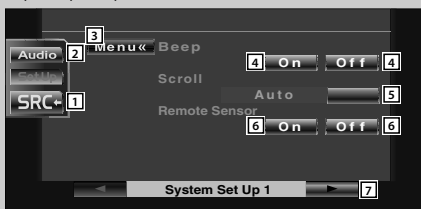

- [1] Возврат к экрану управления предыдущим источником.
- [2] Вызов меню звуковых эффектов (см. стр. 70).
- [3] Вызов меню настройки параметров.
- [4] Включение/выключение звукового сигнала, сопровождающего нажатие на кнопку (по умолчанию - On (Вкл.)).
- [5] Позволяет выполнять скроллинг (пролистывание) текстового дисплея на экране управления источником (по умолчанию - Manual (ручной)).
«Auto»: Автоматический скроллинг (пролистывание).
«Manual»: Позволяет Вам вручную пролистывать текстовый дисплей.
- [6] Выбор сигнала дистанционного управления (по умолчанию - On (Вкл.)).
Когда эта опция установлена в положение Off (Выкл.), пульт дистанционного управления телевизором блокируется.
- [7] Отображение экрана параметров системы 2.

Замечание

- Если строка System Set Up не отображается, прикосновением к экранным кнопкам со стрелками вверх/вниз отобразите ее.

Отображение экрана параметров системы 2



Экран параметров системы 2

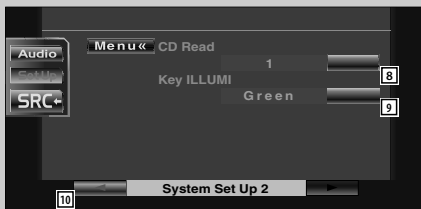

- [8] Установка режима воспроизведения музыкальных компакт-дисков (по умолчанию - 1).
- «1»: Автоматическое распознавание и воспроизведение дисков MP3/WMA, DVD или музыкальных компакт-дисков.
- «2»: Принудительное воспроизведение диска как музыкального компакт-диска. Выберите режим «2», если Вы хотите воспроизводить музыкальный компакт-диск специального формата или в режиме «1» не можете воспроизводить диск.

Замечания

- В режиме «2» Вы не можете воспроизводить диски MP3/WMA/VCD. Также в режиме «2» могут не воспроизводиться некоторые музыкальные компакт-диски.
- После окончания воспроизведения настройка этого режима отключается.

- [9] Выбор цвета подсветки кнопок ресивера (по умолчанию - Red (Красный)).
«Green»: зеленый.
«Red»: красный.

- [10] Отображение экрана параметров системы 1.

Прямой поиск (выбор)

Вы можете осуществить поиск (выбор) диска или трэка, введя соответствующий номер.

Во время воспроизведения во внутреннем проигрывателе дисков

1 Выберите режим прямого поиска (выбора)



Каждое нажатие приводит к выбору следующего режима поиска.
CD: Номер трэка, общее время воспроизведения.
MP3/WMA/JPEG/MPEG: Папка, файл.

2 Введите номер трэка.



3 Включите режим поиска.

Для выполнения поиска трэка:

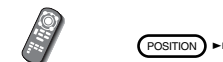

Во время воспроизведения во внешнем проигрывателе дисков или дисковом чейнджере

1 Введите номер диска или трэка



2 Включите режим поиска

Для выполнения поиска трэка:



Для выполнения поиска диска:



Замечание:

Если в течение 10 секунд Вы не выполните никаких действий, режим поиска будет автоматически отключен.

Если в качестве источника звучания выбран тюнер, могут быть отображены различные экраны управления.

Отображение панели упрощенного управления

Панель управления отображается в плавающей позиции выбранного изображения.



Отображение панели упрощенного управления

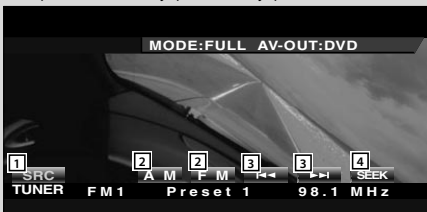

Отображение экрана управления тюнером

Вы можете настроиться на радиостанцию, используя различные функции.



Экран управления тюнером

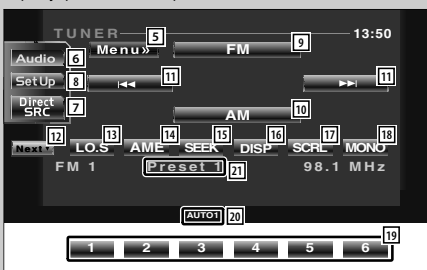

- [1] Переключение источника сигнала.
- [2] Переключение частотного диапазона (AM или FM 1/2/3).
- [3] Настройка на радиостанцию.
- [4] Переключение режима настройки (см. стр. 32).

Замечания:

- Информация об управлении ресивером приведена в разделе <DDX6027 Основные функции> (см. стр. 8).
 - Если Вы прикоснетесь к центральной части области изображения, панель упрощенного управления будет отключена.

- [5] Вызов меню тюнера.
- [6] Вызов меню звуковых эффектов (стр. 70).
- [7] Отображение экрана выбора источника (стр. 47).
- [8] Вызов меню настройки параметров (стр. 49)
- [9] Переключение в диапазон FM 1/2/3.
- [10] Переключение в диапазон AM.
- [11] Настройка на радиостанцию. Выбор режима настройки описан на странице 32.
- [12] Переключение между кнопками 1-6 и функциональными кнопками.
- [13] Включение/выключение функции местного приема.
- [14] Выбор режима автоматического сохранения в памяти (см. стр. 32).
- [15] Переключение режима настройки. (См. раздел <Режим настройки> на стр. 32).
- [16] Выбор индикатора, отображаемого на текстовом дисплее: название программы или режим радиотекста.
- [17] Прокликивание (скроллинг) текстового дисплея.
- [18] Выбор режима монофонического приема (только в диапазоне FM).

Установка уровня ограничения доступа

Вы можете установить уровень ограничения доступа к воспроизведению DVD-дисков.

1 Отобразите экран ввода кода доступа.

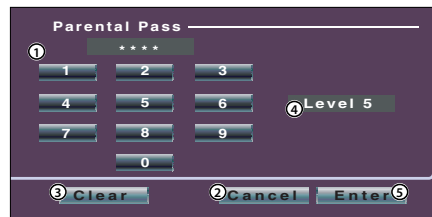

- (1) Ввод кода доступа.
- (2) Отмена текущей настройки и возврат к экрану DVD SETUP 2.
- (3) Стирание введенного кода доступа.
- (4) Отображение текущего установленного кода доступа.
- (5) Определение номера кода и отображение экрана настройки уровня ограничения доступа.

2 Введите код доступа.



- Замечания**
- Цифра, введенная первой, будет установлена в качестве кода доступа.
 - Вы можете стереть установленный код доступа, нажав кнопку сброса.

3 Отобразите экран настройки уровня ограничения доступа.



- (1) Установка уровня ограничения доступа.
- (2) Возврат к экрану DVD SETUP 2.

4 Установите уровень ограничения доступа и код страны.



5 Подтвердите установку уровня ограничения доступа.



Замечания

- Если на диске установлен более высокий уровень ограничения доступа, устройство потребует ввести код доступа.
- Уровень ограничения доступа варьируется в зависимости от установленного диска.
- Если на диске не установлен уровень ограничения доступа, этот диск может быть просмотрен любой аудиторией даже, если Вы установите уровень ограничения доступа.

Настройка языка

Вы можете выбрать язык звуковой дорожки и отображения меню.

1 Отобразите экран выбора языка.

Обратитесь к разделу «Отображение экрана DVD SETUP 1» и выберите язык, который Вы хотите использовать.



- (1) Ввод кода языка.
- (2) Отмена настройки языка и возврат к экрану DVD SETUP 1.
- (3) Стирание кода языка.
- (4) Установка оригинального языка звуковой дорожки. (Эта опция появляется во время настройки языка звуковой дорожки).
- (5) Установка языка и возврат к экрану DVD SETUP 1. (Эта опция появляется после ввода кода языка).

2 Введите код языка.

Для выбора нужного языка обратитесь к таблице кодов языков, приведенной справа.

3 Установите язык, который Вы хотите использовать.



Сокращение	Язык	Сокращение	Язык
aa	Afar	lv	Latvian, Lettish
ab	Abkhazian	mg	Malagasy
af	Afrikaans	mi	Maori
am	Amharic	mk	Macedonian
ar	Arabic	ml	Malayalam
as	Assamese	mn	Mongolian
ay	Aymara	mo	Moldavian
az	Azerbaijani	mr	Marathi
ba	Bashkir	ms	Malay
be	Byelorussian	mt	Maltese
bg	Bulgarian	my	Burmese
bh	Bihari	na	Nauru
bi	Bislama	ne	Nepali
bn	Bengali, Bangla	nl	Dutch
bo	Tibetan	no	Norwegian
br	Breton	oc	Occitan
ca	Catalan	om	(Afan) Oromo
co	Corsican	or	Oriya
cs	Czech	pa	Punjabi
cy	Welsh	pl	Polish
da	Danish	ps	Pashto, Pushto
de	German	pt	Portuguese
dz	Bhutani	qu	Quechua
el	Greek	rm	Rhaeto-Romance
en	English	rn	Kirundi
eo	Esperanto	ro	Romanian
es	Spanish	ru	Russian
et	Estonian	rw	Kinyarwanda
eu	Basque	sa	Sanskrit
fa	Persian	sd	Sindhi
fi	Finnish	sg	Sangho
fj	Fiji	sh	Serbo-Croatian
fo	Faroese	si	Singhalese
fr	French	sk	Slovak
fy	Frisian	sl	Slovenian
ga	Irish	sm	Samoan
gd	Scots Gaelic	sn	Shona
gl	Galician	so	Somali
gn	Guarani	sq	Albanian
gu	Gujarati	sr	Serbian
ha	Hausa	ss	Siswati
he	Hebrew	st	Sesotho
hi	Hindi	su	Sundanese
hr	Croatian	sv	Swedish
hu	Hungarian	sw	Swahili
hy	Armenian	ta	Tamil
ia	Interlingua	te	Telugu
ie	Interlingue	tg	Tajik
ik	Inupiak	th	Thai
id	Indonesian	ti	Tigrinya
is	Icelandic	tk	Turkmen
it	Italian	tl	Tagalog
ja	Japanese	tn	Setswana
jv	Javanese	to	Tongan
ka	Georgian	tr	Turkish
kk	Kazakh	ts	Tsonga
kl	Greenlandic	tt	Tatar
km	Cambodian	tw	Twi
kn	Kannada	uk	Ukrainian
ko	Korean	ur	Urdu
ks	Kashmiri	uz	Uzbek
ku	Kurdish	vi	Vietnamese
ky	Kirghiz	vo	Volapuk
la	Latin	wo	Wolof
lb	Luxembourgish	xh	Xhosa
ln	Lingala	yo	Yoruba
lo	Laotian	zh	Chinese
lt	Lithuanian	zu	Zulu

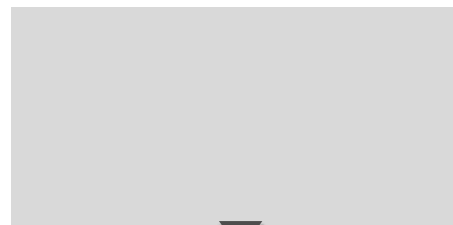

Отображение экрана меню тюнера

Используя различные функции, Вы можете выбрать опции меню.



Экран меню тюнера

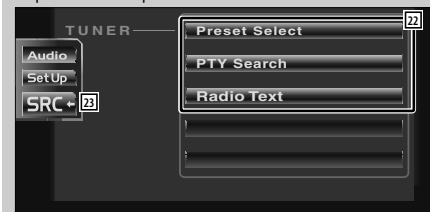

[19] Если отображаются кнопки 1-6, Вы можете вызвать станции фиксированной настройки из памяти. Информация о сохранении станций фиксированной настройки в памяти приведена на следующих страницах.

[20] Индикатор режима настройки.

[21] Индикатор номера ячейки памяти (станции фиксированной настройки).

[22] Выбор опций из различных функций меню.

[23] Возврат к экрану управления тюнером.

Замечание:

- Доступные функции варьируются в зависимости от используемой модели (технических характеристик тюнера и систем вещания, которые могут быть приняты).

Режим настройки

Вы можете выбрать режим настройки радиостанций.



Если индикатор SEEK не отображается, прикоснитесь к «Next». Каждое прикосновение приводит к изменению режима настройки в следующем порядке:

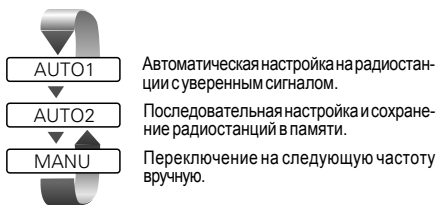

Автоматическое сохранение в памяти

Вы можете автоматически сохранить в памяти радиостанции с уверенным сигналом.

1 Выберите частотный диапазон, радиостанцию из которого Вы хотите сохранить в памяти.



2 Выберите режим автоматического сохранения радиостанций в памяти.



Если индикатор AME не отображается, прикоснитесь к «Next».

3 Включите режим автоматического сохранения в памяти.



Прикоснитесь к экранной кнопке |<< или >>|. Когда будут сохранены 6 станций или настроены все станции, процедура автоматического сохранения станций в памяти будет прекращена.

Замечание
- Если в течение 10 секунд Вы не выполните никаких действий, автоматическое сохранение будет автоматически выключено.

Сохранение радиостанций в памяти вручную

Вы можете сохранить текущую настроенную радиостанцию в памяти.

1 Выберите радиостанцию, которую Вы хотите сохранить в памяти.



2 Сохраните выбранную радиостанцию в памяти.



Если индикаторы 1-6 не отображаются, прикоснитесь к «Next». Продолжайте прикасаться до появления номера ячейки памяти.

Отображение экрана DVD SETUP 2



Экран DVD SETUP 2



[9] Включение/выключение индикатора угла съемки (По умолчанию - Индикатор включен (On)).

[10] Выбор формата изображения (по умолчанию - 16:9).

«16:9»: Отображение широкоэкранного изображения.
«4:3 LB»: Широкоэкранное изображение отображается в формате Letter Box (в верхней и нижней частях экрана отображаются черные полосы).

«4:3 PS»: Широкоэкранное изображение отображается в формате Pan & Scan (левая и правая части изображения усечены).

[11] Отображение экрана установки уровня ограничения доступа. * (По умолчанию - Off (Выкл.)).

[12] Отображение экрана DVD SETUP 1.

[13] Отображение экрана DVD SETUP 3.

Замечание

* Отключается во время воспроизведения DVD-диска.

Отображение экрана DVD SETUP 3



Экран DVD SETUP 3



[14] Выбор времени отображения изображения. *1 (по умолчанию - Middle (среднее))

Вы можете выбрать время отображения изображения формата JPEG: Short (короткое) - Middle (среднее) - Long (длинное).

[15] Выбор эффекта при переходе между изображениями. *1 (по умолчанию - Random (выбор в случайном порядке))

[16] Отображение экрана DVD SETUP 2.

Замечание

*1 Отключается во время воспроизведения DVD-диска.

Настройка параметров DVD-проигрывателя

Вы можете настроить параметры воспроизведения DVD-дисков.

Отображение экрана DVD SETUP1



- [1] Возврат к экрану управления предыдущим источником.
- [2] Вызов меню звуковых эффектов (см. стр. 70).
- [3] Вызов меню настройки параметров.
- [4] Выбор языка отображения дискового меню. *1
- [5] Выбор языка отображения субтитров. *1
- [6] Выбор языка звуковой дорожки. *1
- [7] Установка динамического диапазона² (по умолчанию - Wide). При изменении режима с Wide на Normal и с Normal на Midnight выполняется уменьшение динамического диапазона. Если установлен узкий динамический диапазон, Вы сможете прослушивать даже тихие звуки. Этот параметр эффективен только, когда Вы используете источник сигнала Dolby Digital.
- [8] Отображение экрана DVD SETUP 2.

Если индикатор «DVD SETUP» не отображается, прикосновением к экранной кнопке со стрелкой вверх или вниз отобразите его.
 - *1 Отключается во время воспроизведения DVD.

Выбор станций фиксированной настройки

Вы можете отобразить список и выбрать нужную станцию из станций, сохраненных в памяти.

1 Отобразите меню тюнера.



2 Отобразите меню выбора станций фиксированной настройки.

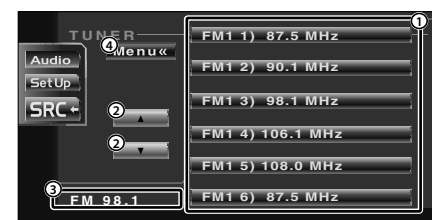

- (1) Настройка на выбранную станцию. Если ранее было установлено название станции, оно будет отображено на дисплее.
- (2) Отображение списка для другого частотного диапазона.
- (3) Индикатор частотного диапазона.
- (4) Возврат в меню тюнера.

Прямой ввод частоты настройки

Вы можете настроиться на радиостанцию, введя ее частоту настройки.

1 Выберите частотный диапазон.

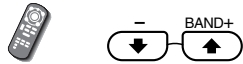

2 Выберите режим прямого ввода частоты.



3 Введите частоту настройки радиостанции.



После ввода частоты настройки начнется прием соответствующей радиостанции.

Например: Для настройки радиостанции FM с частотой 92,1 МГц, нажмите кнопки 0, 9, 2, 1.



Например: Для настройки радиостанции AM с частотой 810 кГц, нажмите кнопки 0, 8, 1, 0.



Замечание

- Если в течение 10 секунд Вы не выполните никаких действий, выполнение процедуры будет автоматически прекращено.

Дорожная информация

Когда начнется трансляция дорожной информации, ресивер переключится на прием дорожной информации и автоматически отобразит ее.

Когда начнется трансляция дорожной информации...

Автоматически появится экран дорожной информации.

Экран дорожной информации

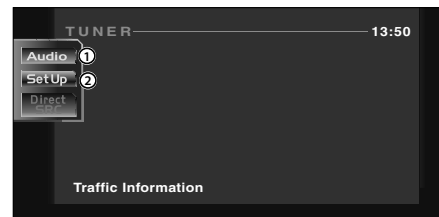

(1) Вызов меню звуковых эффектов (стр. 70).

(2) Вызов меню настройки параметров (стр. 49).

Если Вы хотите продолжить прослушивание источника звука во время приема дорожной информации ...



Замечание

- Во время приема дорожной информации установленная громкость звучания автоматически сохраняется в памяти и при следующем приеме дорожной информации автоматически будет установлена сохраненная в памяти громкость.

Настройка кроссовера

Вы можете установить частоту среза для акустических систем.



Экран настройки кроссовера

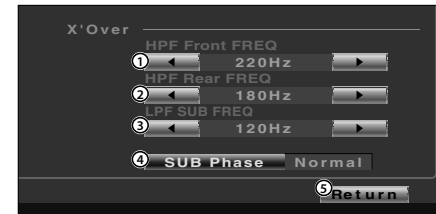

(1) Установка частоты среза высокочастотного фильтра фронтального канала.

Вы можете выбрать следующие частоты среза: Through, 40, 60, 80, 100, 120, 150, 180, 220 Гц.

(2) Установка частоты среза высокочастотного фильтра тылового канала.

Вы можете выбрать следующие частоты среза: Through, 40, 60, 80, 100, 120, 150, 180, 220 Гц.

(3) Установка частоты среза низкочастотного фильтра сабвуфера.

Вы можете выбрать следующие частоты среза: 50, 60, 80, 100, 120 Гц, Through.

(4) Установка фазы сигнала на выходе на сабвуфер.

Если Вы выберете режим «Reverse», фаза будет инвертирована на 180 градусов.

(5) Возврат к экрану настройки акустических систем.

Замечания

- Используя функцию высокочастотного фильтра, настраивайте оба канала (фронтальные и тыловой) одновременно. Вы не сможете правильно установить частоту среза кроссовера, если функция высокочастотного фильтра используется только для одного канала.

- Кнопка изменения фазы сигнала сабвуфера не отображается, если для низкочастотного фильтра сабвуфера установлен режим «Through».

Настройка параметров звука

Вы можете настроить различные параметры сети акустических систем и т.д.

Отображение экрана настройки звука



- [1] Возврат к экрану управления предыдущего источника.
- [2] Вызов меню звуковых эффектов (см. стр. 70).
- [3] Вызов меню настройки параметров.
- [4] Отображение экрана настройки кроссовера (см. стр. 51).
- [5] Устанавливает тип фронтальных акустических систем для точной настройки оптимального режима работы эквалайзера.
Standard: Настройка для акустических систем стандартного размера.
Narrow: Настройка для акустических систем малого диаметра.
Middle: Настройка для сабвуфера малого диаметра.
Wide: Настройка для сабвуфера большого диаметра.
- [6] Установка использования или неиспользования сабвуфера.

Поиск по типу программы

Вы можете настроиться на нужную радиостанцию по типу программы (только при приеме радиостанций в диапазоне FM).

1 Отобразите меню тюнера.



2 Отобразите меню поиска по типу программы.

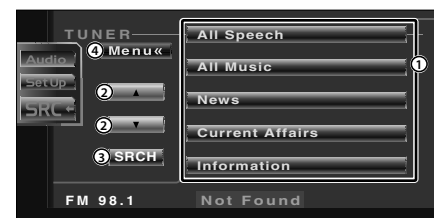

- (1) Выбор типа программы.
- (2) Прокликивание списка типов программ.
- (3) Поиск по типу программы. Этот индикатор отображается, когда выбран тип программы.
- (4) Возврат в меню тюнера.

3 Выберите тип программы.



4 Включите режим поиска по типу программы.



Радиотекст

Вы можете отобразить информацию радиотекста (только при приеме радиостанций в диапазоне FM).

1 Отобразите меню тюнера.



2 Отобразите радиотекст.

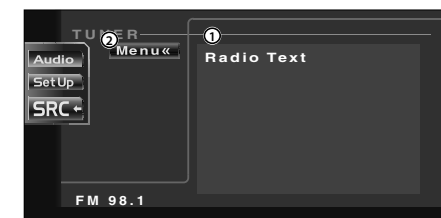

- (1) Отображение радиотекста.
- (2) Возврат в меню тюнера.

В режиме управления телевизором/видеоустройством отображаются различные экраны управления. (Вы можете управлять телевизором только, когда подключен дополнительный телевизионный тюнер).

Отображение экрана ТВ-изображения

В режиме TV могут быть отображены различные экраны управления.

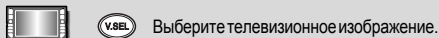

Выберите телевизионное изображение.

Экран телевизионного изображения

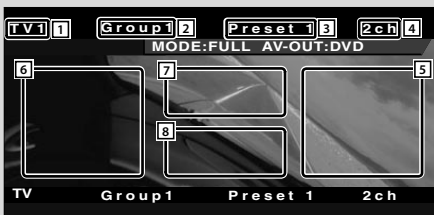

[1] Индикатор номера телевизионного диапазона

[2] Дисплей группы ТВ-региона (см. стр. 65)

[3] Дисплей номера ячейки памяти

[4] Дисплей номера канала

[5] Область выбора следующего канала
Позволяет выбрать следующий канал.

[6] Область выбора предыдущего канала
Позволяет выбрать предыдущий канал.

[7] Область переключения диапазона/видеохода
Вы можете выбрать режим TV1, TV2 или VIDEO.

[8] Область кнопок информационного дисплея

Замечания

- Информация о выборе телевизионного изображения и прочих функциях управления приведена в разделе <DDX6027 Основные функции> на стр. 8.

- Информационный дисплей автоматически отключается приблизительно через 5 секунд. Информация также может отображаться автоматически в случае ее обновления (стр. 60).

Отображение панели упрощенного управления

Панель управления отображается поверх телевизионного изображения.



Отображение панели упрощенного управления



[9] Переключение источника.

[10] Переключение на видеоход (VIDEO).

[11] Переключение диапазона настройки телевизора (TV1 или TV2).

[12] Вызов канала.

[13] Переключение в режим настройки.

Информация о режимах настройки приведена на странице 38.

Замечание

- Если Вы прикоснетесь к центральной части области изображения, панель упрощенного управления будет отключена.

Меню настройки параметров

Вы можете установить различные параметры ресивера.

Отображение экрана управления



Нажимайте эту кнопку до тех пор, пока не появится экран управления.

Экран управления



Замечание

- Вы можете отобразить одно и то же меню настройки параметров для каждого источника.

Отображение экрана меню настройки параметров



Экран меню настройки параметров

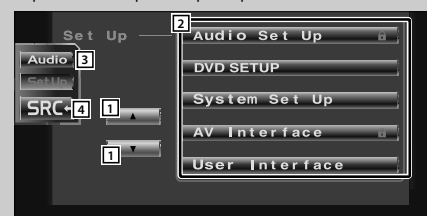

[1] Прокручивание меню настройки параметров.

[2] Вызов каждого меню настройки параметров.

[3] Вызов меню звуковых эффектов (стр. 70).

[4] Возврат к экрану управления предыдущего источника.

Замечания

- Ваша настройка меню звуковых эффектов выполняется автоматически в соответствии с настройками параметров звука (стр. 50) в меню настройки параметров. Мы рекомендуем сначала выполнить настройку параметров звука, а затем перейти в меню звуковых эффектов.

- Доступные функции варьируются в зависимости от используемой модели (технических характеристик тюнера и систем вещания, которые могут быть приняты).

Настройка положения и качества изображения

Вы можете отрегулировать положение и качество изображения, отображаемого на мониторе.

Отображение меню управления экраном

Вы можете настроить качество изображения, используя следующие функции.



Меню управления экраном



- [1] Регулировка яркости
- [2] Регулировка оттенков
Отображается для изображения системы NTSC телепрограммы или видеоисточника.
- [3] Регулировка цветности
Этот индикатор отображается только на экране телевизора и Video.
- [4] Регулировка контрастности
- [5] Регулировка уровня черного
- [6] Отображает экран настройки положения монитора (см. раздел <Отображение экрана регулировки угла наклона>).
- [7] Настройка режима работы диммера
«SYNC»: Функция диммера включается или выключается вместе с включением/выключением фар.
«MANU»: Функция диммера включается или выключается нажатием на 2 секунды кнопки [SCRN].
- [8] Возврат к предыдущему экрану.

Замечания

- Меню управления экраном отображается только, если Вы поставите автомобиль на ручной тормоз.
- Качество изображения может быть установлено для каждого источника.

Отображение экрана регулировки угла наклона

Вы можете установить угол наклона и скорость открывания/закрывания монитора.



Экран настройки угла наклона



- [9] Регулировка наклона монитора.
- [10] Монитор закрывается полностью.
- [11] Возврат в меню управления экраном.
- [12] Возврат к предыдущему экрану.

Замечание

- Если Вы выключите питание, панель закроется. Однако, когда Вы вновь включите ресивер, панель вернется в установленное положение.

Отображение экрана управления телевизором

Вы можете настроить телевизионные станции, используя различные функции.



Экран управления телевизором

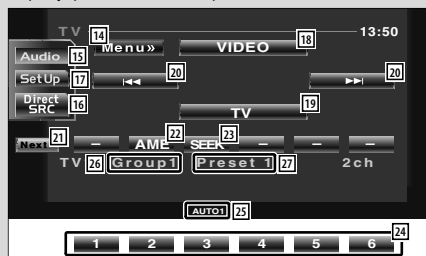

- [14] Вызов меню телевизора.
- [15] Вызов меню звуковых эффектов (стр.70).
- [16] Отображение экрана выбора источника (см.стр.47).
- [17] Вызов меню настройки параметров (см.стр.49).
- [18] Переключение в режим VIDEO.
- [19] Переключение между диапазонами TV1 и TV2.
- [20] Выбор канала.
Для изменения способа настройки выберите соответствующий режим настройки каналов.
- [21] Переключение между кнопками 1-6 и функциональными кнопками.
- [22] Выбор режима автоматического сохранения станций в памяти (см.стр.38).
- [23] Переключение режима настройки (см.стр.38).
- [24] Если отображаются индикаторы 1-6, Вы можете вызвать каналы, сохраненные в памяти.
Для сохранения телевизионных станций в памяти воспользуйтесь функциями автоматического или ручного сохранения станций (см.стр.38).
- [25] Индикатор режима настройки.
- [26] Дисплей группы ТВ-региона (стр.65).
- [27] Дисплей номера ячейки памяти.

Отображение экрана меню телевизора

Вы можете выбрать опции меню, используя различные функции.



Экран меню телевизора



- [28] Выбор опций различных функций меню.
- [29] Возврат к экрану управления телевизором.

Режим настройки

Вы можете выбрать режим настройки телевизионных станций.



Если индикатор SEEK не отображается, прикоснитесь к «Next». Каждое прикосновение приводит к изменению режима в следующем порядке.

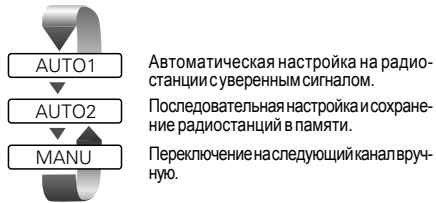

Автоматическое сохранение в памяти

Вы можете автоматически сохранить в памяти телевизионные станции уверенным сигналом.

1 Выберите частотный диапазон, телестанцию из которого Вы хотите сохранить в памяти.



2 Выберите режим автоматического сохранения станций в памяти.



Если индикатор AME не отображается, прикоснитесь к «Next».

3 Включите режим автоматического сохранения в памяти.



Прикоснитесь к экранной кнопке [<< или >>]. Когда будут сохранены 6 станций или настроены все станции, процедура автоматического сохранения станций в памяти будет прекращена.

Замечание
- Если в течение 10 секунд Вы не выполните никаких действий, автоматическое сохранение будет автоматически выключено.

Сохранение станций в памяти вручную

Вы можете сохранить текущую настроенную станцию в памяти.

1 Выберите станцию, которую Вы хотите сохранить в памяти.



2 Сохраните выбранную станцию в памяти.



Если индикаторы 1-6 не отображаются, прикоснитесь к «Next». Продолжайте прикасаться к «Next» до появления номера ячейки памяти.

Выбор сохраненных станций

Вы можете отобразить список станций и выбрать нужную станцию из станций, сохраненных в памяти.

1 Выберите ТВ-диапазон, станцию из которого Вы хотите вызвать.



2 Отобразьте меню телевизора.



3 Отобразьте меню выбора станций, сохраненных в памяти.

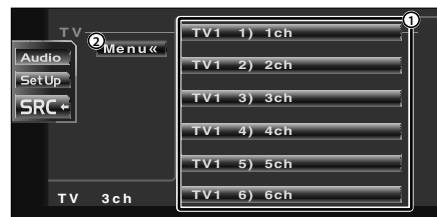

(1) Настройка на выбранную станцию. Если создано название станции, оно будет отображено на экране.

(2) Возврат в меню телевизора.

Вы можете быстро выбрать источник, который Вы хотите прослушать.

Отображение экрана управления



Нажмите эту кнопку несколько раз, пока не появится экран управления.

Экран управления



Замечание
- Экран выбора источника может быть отображен с экрана управления любым источником.

Отображение экрана выбора источника



Экран выбора источника

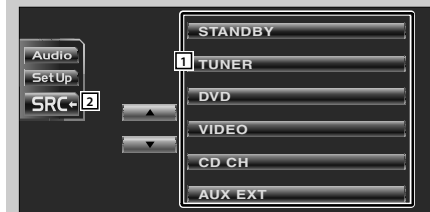

[1] Выбор источника.

[2] Возврат к экрану управления, который был отображен ранее.

Как использовать экран ввода символов

Если Вы выберете режим создания названия диска или другой подобный режим, для ввода названия будет отображен экран ввода символов.

Экран ввода символов

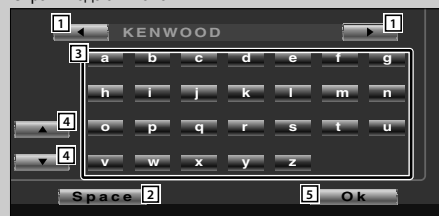

- (1) Перемещение курсора.
- (2) Ввод пробела.
- (3) Ввод символов.
- (4) Прокрутка дисплея символьных кнопок вверх или вниз.
- (5) Выход из режима ввода символов и возврат к предыдущему экрану.

Замечание

- Вы можете начать ввод символов только после того, как поставите автомобиль на ручной тормоз.

Создание названия станции

Вы можете создать название станции.

- 1 Выберите станцию, для которой Вы хотите создать название.



- 2 Отобразите меню телевизора.



- 3 Выберите режим создания названия станции.



- 4 Создайте название станции.

Подробная информация о вводе символов приведена в разделе <Ввод символов> на странице 46.

- 5 Выйдите из режима ввода названия.



Замечания

- В памяти могут быть сохранены названия 20 станций (максимум).
- Вы можете создавать названия станций только, после того, как поставите автомобиль на ручной тормоз.

В режиме управления DAB-тюнером отображаются различные экраны управления (только, если подключен дополнительный DAB-тюнер).

Отображение панели упрощенного управления

Панель управления DAB-тюнером отображается поверх выbranного изображения.



Отобразите панель упрощенного управления

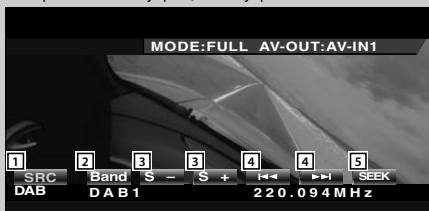

Отображение экрана управления DAB-тюнером

Вы можете выбрать Ensemble (ансамбль) и сервисы, используя различные функции.



Экран управления DAB-тюнером



- [1] Переключение источника.
- [2] Переключение диапазона (DAB1/2/3).
- [3] Выбор сервиса (услуги).
- [4] Выбор ансамбля.
- [5] Выбор режима настройки (см. стр. 42).

Замечания

- Основные функции управления устройством приведены в разделе <DDX6027 Основные функции> на стр. 8.
- Если Вы прикоснетесь к центральной части области изображения, панель упрощенного управления будет отключена.

- [6] Вызов меню DAB-тюнера.
- [7] Вызов меню звуковых эффектов (см. стр. 70).
- [8] Отображение экрана выбора источника (см. стр. 47).
- [9] Вызов меню настройки параметров (см. стр. 49).
- [10] Переключение диапазона (DAB 1/2/3).
- [11] Выбор сервиса (услуги).
- [12] Выбор ансамбля (группы).
- [13] Переключение между кнопками 1-6 и функциональными кнопками.
- [14] Выбор режима автоматического сохранения ансамбля в памяти (см. стр. 42).
- [15] Переключение режима настройки (см. стр. 42).
- [16] Изменение дисплея: метка ансамбля, меткаPTY, метка Component, метка Region и качество звучания.
- [17] Если отображаются индикаторы 1-6, Вы можете вызвать сервисы, сохраненные в памяти.
- [18] Индикатор режима настройки.
- [19] Выбор первичного или вторичного режима работы.

DAB-информация

Вы можете отобразить информацию DAB-тюнера.

1 Отобразите меню DAB-тюнера.



2 Отобразите экран DAB-информации.



- (1) Отображение DAB-информации (например, метка сервиса, метка ансамбля, метка компонента, качество звука, метка региона и метка динамики).
- (2) Прокручивание информационного дисплея.
- (3) Возврат в меню DAB-тюнера.

DAB-анонсы

Когда начнется трансляция анонсов, ресивер автоматически переключится с текущего источника на прием анонсов.

Когда начнется трансляция анонсов...

Автоматически появится экран анонсов.

Экран анонсов



- (1) Вызов меню звуковых эффектов (стр. 70).
- (2) Вызов меню настройки параметров (стр. 49).

Поиск по типу программы

Вы можете осуществить прием сервисов по типу программы.

1 Отобразите меню DAB-тюнера.



2 Вызовите меню поиска по типу программы PTY.



- (1) Выбор типа программы.
- (2) Поиск по выбранному типу программы.
- (3) Отображение экрана выбора языка.
- (4) Возврат в меню DAB-тюнера.

3 Выберите тип программы.



Выбор языка

Отобразите экран выбора языка



- (1) Выбор языка.
- (2) Поиск по типу программы.
- (3) Возврат на экран поиска по типу программы PTY.

Выберите язык



4 Выполните поиск по типу программы.



Отображение экрана меню DAB-тюнера

Вы можете выбрать опции различных функций меню.



Экран меню DAB-тюнера



[20] Выбор опций различных функций меню.

[21] Возврат на экран управления DAB-тюнером.

Замечание

- Для получения подробной информации о DAB-тюнере прочтите инструкцию по эксплуатации DAB-тюнера.

Режим настройки

Вы можете определить способ выбора сервиса (услуги).



Если индикатор SEEK не отображается, прикоснитесь к «Next». Каждое прикосновение приводит к изменению режима в следующем порядке.

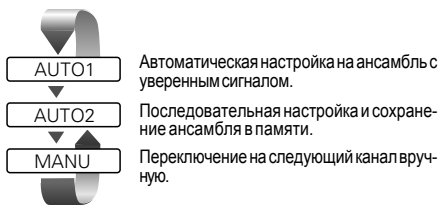

Автоматическое сохранение ансамбля в памяти

Вы можете автоматически сохранить в памяти ансамбль с уверенным сигналом.

1 Выберите частотный диапазон, ансамбль из которого Вы хотите сохранить в памяти.



2 Выберите режим автоматического сохранения в памяти.



Если индикатор AME не отображается, прикоснитесь к «Next».

3 Включите режим автоматического сохранения в памяти.



Прикоснитесь к экранной кнопке |<< или >>|. Когда будут сохранены 6 ансамблей или настроены все ансамбли, процедура автоматического сохранения ансамблей в памяти будет прекращена.

Память хранения настройки сервисов

Текущий настроенный сервис может быть сохранен в памяти.

1 Выберите сервис, который Вы хотите сохранить в памяти.



2 Сохраните выбранный сервис в памяти.



Если индикаторы 1-6 не отображаются, прикоснитесь к «Next». Продолжайте прикасаться к «Next» до появления номера ячейки памяти.

Выбор сервиса

Для удобства выбора сервиса Вы можете отобразить список сервисов текущего принимаемого ансамбля.

1 Отобразите меню DAB-тюнера.



2 Отобразите меню выбора сервиса.

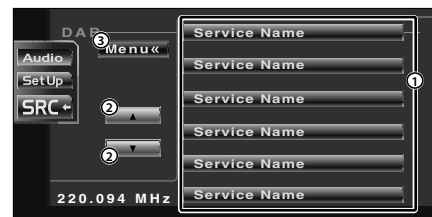

- (1) Выбор сервиса.
- (2) Прокручивание списка сервисов.
- (3) Возврат в меню DAB-тюнера.

3 Выберите сервис.



Фильтр языка

Вы можете отобразить список языков для выбора нужного языка.

1 Отобразите меню DAB-тюнера.



2 Вызовите меню фильтра языка.



- (1) Выбор языка.
- (2) Поиск выбранного языка.
- (3) Возврат в меню DAB-тюнера.

3 Выберите язык, который Вы хотите использовать.



4 Осуществите поиск выбранного языка.

