

KENWOOD

KDC-BT6544U
KDC-BT6544UY
KDC-BT6044
KDC-BT6144
KDC-W5544U
KDC-W5644U

CD-RECEIVER

BEDIENUNGSANLEITUNG

Kenwood Corporation



Inhalt

Vor der Inbetriebnahme	49	Audio-Einstellungen	66
Grundlegender Betrieb	50	Klangeinstellung	
Funktionssteuerung	52	Einstellung der Einzelheiten der Klangsteuerung	
 • Lesen Sie zuerst zur Einstellung jeder Funktion diese Seite.		Audio-Setup	
Anzeigeeinstellungen	56	Lautsprecher-Einstellung	
Auswahl des Text-Displays		Speicher für Audio-Voreinstellungen	
Einstellung des Zusatzeingangs-Displays		Abruf von Audio-Voreinstellungen	
Musik-Disc-/Audiodatei-Betrieb	57	Audio-Einstellungen (DSP)	69
Musiksuche		Fahrzeugtypauswahl	
Musiksuche für den iPod		Lautsprecher-Einstellung	
Zufallswiedergabe aller Titel		Einstellung DTA (Digitaler Zeitabgleich)	
iPod-Steuerung im manuellen Modus		Frequenzweicheneinstellung	
Direkte Musiksuche		Equalizer-Steuerung	
Direkte Disc-Suche		Positionsspeicher	
Grundlegende Bedienung des Disc-Wechslers (optional)		Speicher für Audio-Voreinstellungen	
Tuner-Betrieb	60	Abruf von Audio-Voreinstellungen	
Automatischer Senderspeicher		Favoritensteuerung	72
Auswahl der Programmart (PTY)		Voreinstellungsspeicher	
Speichern von Programmarten		Abruf von Voreinstellungen	
Ändern der Sprache für die PTY-Funktion		Löschen von Speicher-Voreinstellungen	
Abruf der Senderspeicher		Speicherplätze benennen	
Direkteingabe der Empfangsfrequenz		Bluetooth-Setup	74
Betrieb der Freisprecheinrichtung	62	Registrierung eines Bluetooth-Gerätes	
Vorbereitungen		Registrierung eines speziellen Bluetooth-Gerätes	
Eingehen eines Anrufs		Registrierung eines PIN-Codes	
Während eines Anrufs		Übertragen des Telefonbuchs	
Wartender Anruf		Wählen Sie das Bluetooth-Gerät, das Sie verbinden möchten	
Weitere Funktionen		Löschen eines registrierten Bluetooth-Gerätes	
Einen Anruf durchführen		Anzeige der Firmware-Version	
Wählen einer Nummer		Hinzufügen eines Sprachwahl-Befehls	
Kurzwahl (Voreingestellte Wahl)		Einstellung eines Sprachbefehls für eine Kategorie	
Anrufen einer Nummer aus dem Telefonbuch		SMS (Short Message Service)	
Anrufen einer Nummer aus dem Anrufprotokoll		Download einer SMS	
Führen Sie einen Sprachwahl-Anruf durch		Grundlegende Fernbedienungsfunktionen	79
Eintragung im Kurzwahlnummern-Verzeichnis		Anhang	81
Anzeige des Telefonnummern-Typs (Kategorie)		Zubehör/Hinweise zum Einbau	85
Andere Funktionen	65	Anschlussdiagramm	86
Aktivierung des Sicherheitscodes		Einbau/Entfernen des Geräts	88
Deaktivierung des Sicherheitscodes		Fehlersuche	89
Manuelle Einstellung der Uhrzeit		Technische Daten	91
Demonstrationsmodus			

Vor der Inbetriebnahme

▲ WARNUNG

Zur Vermeidung von Bränden und Verletzungen beachten Sie bitte die folgenden Hinweise:

- Stellen Sie sicher, dass keine Metallgegenstände (Münzen, Nadeln, Werkzeuge usw.) ins Innere des Geräts gelangen und Kurzschlüsse verursachen.

Vor der ersten Verwendung des Geräts

Das Gerät ist anfänglich auf den Demonstrationsmodus eingestellt.

Schalten Sie die <Demonstrationsmodus> bei der ersten Verwendung dieses Geräts aus (Seite 66).

Wissenswertes über die Rückstellung Ihres Gerätes

- Falls dieses Gerät oder das daran angeschlossene Gerät (automatischer Disc-Wechsler o. Ä.) nicht ordnungsgemäß funktioniert, drücken Sie bitte die Rückstelltaste. Die Rückstelltaste löscht alle individuellen Eingaben und stellt das Gerät auf die werkseitige Grundeinstellung zurück.

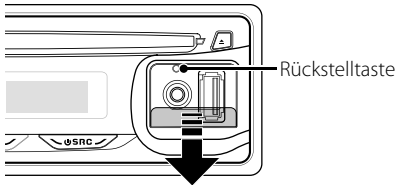

Reinigung des Geräts

Falls die Frontblende dieses Gerätes verschmutzt sein sollte, wischen Sie sie bitte mit einem trockenen und sauberen Tuch wie beispielsweise einem Silikon Tuch ab. Falls die Frontblende extrem verschmutzt sein sollte, wischen Sie sie bitte mit einem mit Neutralreiniger befeuchteten Tuch ab und anschließend mit einem sauberen und trockenen Tuch trocken.



- Das Auftragen von Spray direkt auf dem Gerät kann zu einer Beeinträchtigung der mechanischen Teile führen. Das Abwischen der Frontblende mit einem rauen Tuch oder die Verwendung flüchtiger Flüssigkeiten wie beispielsweise Verdünnern oder Alkohol kann zu einem Verkratzen der Oberfläche oder zu einem Auslöschen der Beschriftung führen.

Reinigung der Kontakte an der Frontblende

Reinigen Sie die Kontakte an der Rückseite der Frontblende und an der Front des Einschubs mit einem trockenen, weichen Tuch.

Beschlagen der Laserlinse

Bei kaltem Wetter kann die Laserlinse des CD-Players nach dem Einschalten der Fahrzeugheizung beschlagen. In einem solchen Fall von Kondensation lässt sich keine CD wiedergeben. Nehmen Sie die CD aus dem Gerät und warten Sie eine Zeit lang, bis die Kondensation getrocknet ist. Funktioniert der CD-Player nach einer

bestimmten Zeit noch nicht richtig, wenden Sie sich bitte an Ihren Kenwood-Fachhändler.

- Sollten Sie Probleme bei der Installation des Geräts haben, lassen Sie sich bitte von Ihrem Kenwood-Fachhändler beraten.
- Lassen Sie sich beim Kauf von optionalem Zubehör von Ihrem Kenwood-Händler beraten um sicherzustellen, dass das Zubehör von Ihrem Modell und in Ihrem Bereich unterstützt wird.
- Auf diesem Gerät können folgende Zeichen angezeigt werden: A-Z 0-9 @ " ' ' % & * + - = , . / \ < > [] () ; : ^ - { } | ~ .
- Die RDS-Funktion funktioniert nicht, wenn der Dienst von keiner Sendestation unterstützt wird.
- Die in dieser Bedienungsanleitung dargestellten Abbildungen des Displays und der Frontblende dienen der Veranschaulichung der Bedienung Ihres Geräts. Daher können die Abbildungen der Anzeige von der tatsächlichen Anzeige am Gerät abweichen. Eventuell sind sogar manche Abbildungen der Anzeige nicht zutreffend.

Handhabung von CDs

- Berühren Sie nicht die Aufnahme-Oberfläche der CD.
- Kleben Sie keine Aufkleber oder ähnliches auf eine CD. Verwenden Sie dem entsprechend auch keine CDs, auf denen sich bereits ein Aufkleber befindet.
- Verwenden Sie kein Zubehör für Ihre Discs.
- Reinigen Sie CDs stets von der Mitte einer Disc nach außen hin.
- Ziehen Sie CDs beim Entfernen aus dem Gerät horizontal heraus.
- Wenn CDs am Loch in der Mitte oder am Rand Grate aufweisen, entfernen Sie diese vor dem Gebrauch mit einem Kugelschreiber oder dergleichen.

CDs, die nicht verwendet werden können

- CDs mit nicht runder Form können nicht verwendet werden.

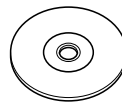

- CDs, die auf der Aufnahme-Oberfläche eingefärbt oder verschmutzt sind, können nicht verwendet werden.
- Dieses Gerät kann nur CDs mit der Kennung  wiedergeben.

- Discs ohne diese Kennung werden u. U. nicht ordnungsgemäß wiedergegeben.
- Eine CD-R oder CD-RW, die nicht abgeschlossen (finalisiert) wurde, kann nicht wiedergegeben werden. (Einzelheiten hinsichtlich der Finalisierung finden Sie in den Bedienungsanleitungen Ihrer Brennsoftware sowie Ihres CD-R/CD-RW-Recorders.)

Grundlegender Betrieb

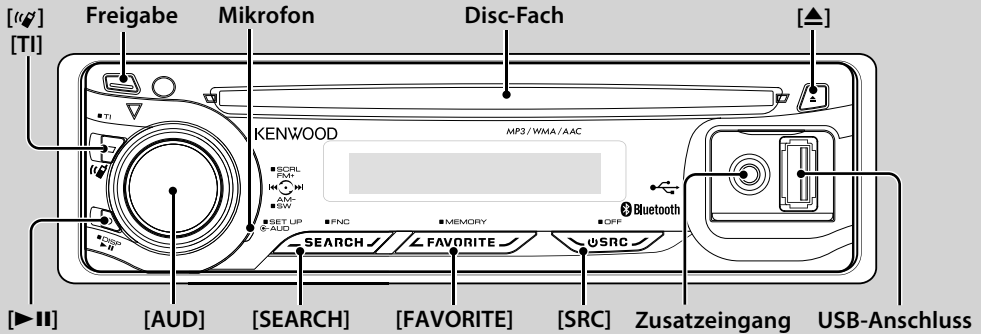

Allgemeine Funktionen

Netz-/Quellen-Auswahltaste: [SRC]

Schaltet das Gerät ein.

Bei eingeschaltetem Gerät wird die Quelle bei jedem Druck auf die Taste zwischen Tuner ("TUNER"), USB oder iPod* ("USB" oder "iPod"), CD ("CD"), Zusatzzugang ("AUX") und Standby ("STANDBY") umgeschaltet.

Drücken Sie diese Taste mindestens 1 Sekunde, um die Stromversorgung auszuschalten.



- Wenn optionales Zubehör angeschlossen wird, wird der Name der Quelle für jedes Gerät angezeigt.
- Wenn der angeschlossene iPod erkannt wird, ändert sich die Quellenanzeige von "USB" zu "iPod".

* Funktion von KDC-BT6544U/ BT6544UY/ W5544U/ W5644U.

Lautstärke-Regelung: [AUD]-Knopf

Drehen Sie den Knopf, um die Lautstärke einzustellen.

Subwoofer-Ausgang: [AUD]-Knopf

Schaltet bei jedem Druck nach unten auf die Taste von mindestens 2 Sekunden Dauer zwischen ON ("SUBWOOFER ON") und OFF ("SUBWOOFER OFF") um.

- Diese Funktion ist verfügbar „wenn "SWPRE" unter <Funktionssteuerung> (Seite 52) auf "SW" eingestellt wurde.

Zusatzzugang

Schließen Sie hier mit einem Ministecker-Kabel (3,5 Ø) ein tragbares Audiogerät an.



- Verwenden Sie ein Ministecker-Kabel. Es überträgt Stereosignale und weist keinerlei Impedanz auf.
- Der Zusatzzugang erfordert, dass im "MENU" > bei <Funktionssteuerung> (Seite 52) "AUX" eingestellt wurde.

Freigabe der Frontblende: Freigabe

Hiermit wird die Frontblende freigegeben, damit Sie sie abnehmen können.

Sehen Sie sich zum erneuten Anbringen der Frontblende das folgende Diagramm an.

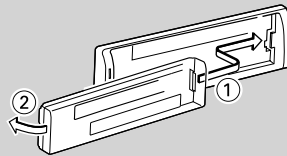

- Bei der Frontblende handelt es sich um ein Präzisionsbauteil, das durch Erschütterungen oder Stöße beschädigt werden kann.
- Bewahren Sie die Frontblende in ihrem Etui auf, wenn sie abgenommen wurde.
- Setzen Sie die Frontblende (und das Frontblenden-Etui) keinerlei direktem Sonnenlicht oder übermäßiger Hitze oder Feuchtigkeit aus. Schützen Sie beides darüber hinaus vor Staub und Spritzwasser.
- Berühren Sie auf keinen Fall die Metallkontakte am Gerät oder an der abnehmbaren Frontblende, um eine Beeinträchtigung des Geräts zu vermeiden.

Text-/Titel-Scrollen: [AUD]-Knopf

Spult durch die CD, die Audiodatei und die Radiotextanzeige, wenn die Taste mindestens 2 Sekunden nach oben gedrückt wird.

Die Lautstärke wird beim Eingang eines Telefonanrufs stumm geschaltet

(Funktion von KDC-W5544U/ W5644U)

Wenn ein Telefonanruf eingeht, wird "CALL" angezeigt und das Audiosystem wird stummgeschaltet.

Nach Abschluss des Telefonanrufs wird "CALL" ausgeblendet und das Audiosystem schaltet sich wieder ein.

Wenn Sie während des Telefonanrufs [SRC] drücken, wird das Audiosystem auch bei einem Telefonanruf wieder eingeschaltet.



- Für die Verwendung der Telefon-Stummschaltungsfunktion müssen Sie die MUTE-Leitung unter Verwendung des im Handel erhältlichen Telefonzubehörs an Ihr Telefon anschließen. Lesen Sie dazu den Abschnitt <Anschlussdiagramm> (Seite 86).

Funktionssteuerung: [SEARCH]

Halten Sie diese Taste für mindestens 1 Sekunde gedrückt, um verschiedene Funktionen über den [AUD]-Knopf einzustellen. Weitere Informationen finden Sie im Abschnitt <Funktionssteuerung> (Seite 52).

Kategorie	Funktion des Setup-Elements
AUTO MEMORY	Im automatischen Senderspeicher können gut empfangbare Sender abgelegt werden.
iPodCTRL* ¹	Einrichtung der manuellen iPod-Steuerung.
PLAY MODE	Einrichtung des Wiedergabemodus.
DSP* ²	Einrichtung der Klangumgebung.
MENU	Einrichtung der Umgebung.
RETURN	Verlassen des Funktionssteuerungsmodus.

*¹ Funktion von KDC-BT6544U/ BT6544UY/ W5544U/ W5644U.

*² Funktion von KDC-BT6544U/ BT6544UY.

Favoritensteuerung: [FAVORITE]

Zum Abspeichern oder Aufrufen Ihrer bevorzugten Sendestationen oder iPod-Playlists, Interpreten, usw. ohne Rücksicht auf die gewählte Quelle. Weitere Informationen finden Sie im Abschnitt <Favoritensteuerung> (Seite 72).

Tuner-Funktionen

UKW-Wellenbereich: [AUD]-Knopf

Hiermit wird bei jedem Drücken nach oben zwischen UKW1, UKW2 und UKW3 umgeschaltet.

MW-Wellenbereich: [AUD]-Knopf

Hiermit wird durch Drücken nach oben zu MW umgeschaltet.

Senderabstimmung: [AUD]-Knopf

Hiermit wird die Frequenz durch Drücken nach links oder rechts umgeschaltet.



- Wählen Sie "MENU" > "SEEK" unter <Funktionssteuerung> (Seite 52), um die Frequenzumschaltung zu ändern.
- Während des Empfangs von Stereo-Sendern leuchtet das "ST"-Symbol.

Verkehrsmeldungen: [TI]

- Für KDC-BT6544U/ BT6544UY/ BT6044/ BT6144: Wenn diese Taste mindestens 2 Sekunden lang gedrückt wird, wird die Verkehrsinformationen-Funktion ein- bzw. ausgeschaltet.
- Für KDC-W5544U/ W5644U: Schaltet bei Knopfdruck die Verkehrsinformationen-Funktion EIN oder AUS. Wenn die Funktion eingeschaltet ist, wird "TI" angezeigt. Wenn die Verkehrsnachrichten beginnen, wird bei eingeschalteter Funktion "TRAFFIC" angezeigt und die Nachrichten werden empfangen.



- Wenn die Lautstärke während des Empfangs von Verkehrsinformationen eingestellt wird, wird die eingestellte Lautstärke automatisch gespeichert. Die gespeicherte Lautstärke wird anschließend bei jedem Einschalten der Verkehrsinformationen-Funktion wieder eingestellt.

Disc- und Audiodatei-Wiedergabefunktionen

Disc-Wiedergabe: Disc-Fach

Hiermit wird die Wiedergabe beim Einlegen einer Disc gestartet.

Wenn eine CD eingelegt ist, wird "IN" angezeigt.



- 3-Zoll (8 cm)-CDs können nicht verwendet werden. Falls Sie dennoch versuchen, eine solche CD mit einem Adapter zu verwenden, kann es zu einer Fehlfunktion kommen.

Disc-Auswurf: [▲]



- Die Disc kann nach dem Abstellen des Motors 10 Minuten lang ausgeworfen werden.

USB-Gerät/iPod-Wiedergabe: USB-Anschluss

(Funktion von KDC-BT6544U/ BT6544UY/ W5544U/ W5644U)

Der Anschluss eines USB-Geräts startet die Wiedergabe.



- Hinsichtlich der wiederzugebenden Audiodateien, -Medien und -Geräte lesen Sie bitte den Abschnitt <Über Audiodateien> (Seite 81).

Pause und Wiedergabe: [▶ II]

Hiermit wird bei jedem Drücken zwischen Pause und Wiedergabe umgeschaltet.

USB-Gerätabtrennung: [▲]

Drücken Sie diese Taste für mindestens 2 Sekunden, um den Abtrennungsmodus auszuwählen, und trennen Sie das USB-Gerät ab.

Während des Abtrennungsmodus wird "USB REMOVE" angezeigt.

Musiksuche: [AUD]-Knopf

Hiermit wird die Musik durch Drücken nach links oder rechts umgeschaltet.

Beim Gedrückthalten nach links oder rechts wird der Schnellrück- oder Schnellvorlauf eingestellt. (Während der Wiedergabe einer Audiodatei wird kein Ton ausgegeben.)

Ordnersuche: [AUD]-Knopf

Hiermit wird der Ordner, der die Audiodatei enthält, durch Drücken nach oben oder unten umgeschaltet.

- Für den Betrieb mit iPod rufen Sie die <Musiksuche für den iPod> (Seite 57) auf, um in den Suchmodus zu wechseln.

Suchmodus: [SEARCH]

Nachdem Sie die Taste [SEARCH] gedrückt haben, können Sie mit dem Knopf [AUD] schnell nach Titeln suchen. Lesen Sie hinsichtlich weiterer Einzelheiten den Abschnitt <Musiksuche> (Seite 57).











Freisprech-Telefon

Mikrofon:

(Funktion von KDC-BT6544U/ BT6544UY/ BT6044/ BT6144)
Das Mikrofon für die Freisprecheinrichtung ist eingebaut. Wenn Ihre Stimme durch zu niedrige Mikrofonlautstärke oder durch die Fahrgeräusche nicht erkannt werden kann, passen Sie die Mikrofoneinstellungen über "MENU" > "MIC GAIN" unter <Funktionssteuerung> und "MENU" > "NR LEVEL" unter <Funktionssteuerung> an (Seite 52).

Funktionssteuerung

Mit der Funktionssteuerung können die unten in der Tabelle aufgeführten Funktionen eingestellt werden.

Kategorie	Element	Einstellung	Eingabe	Einstellungsübersicht	Zustand	Seite	
AUTO MEMORY	"AUTO MEMORY"			Speichert 6 gut empfangbare Sender automatisch.	Tuner	60	
iPodCTRL *1,3	"iPodCTRL"	"ON"/"OFF"*		Bei der Einstellung "ON" können Sie den iPod über die Steuerelemente am iPod bedienen.	iPod	58	
PLAY MODE*5	"FILE SCN"	"ON"/"OFF"*		Wenn diese Option aktiviert ist, wird die Musik im Ordner der Reihenfolge nach abgespielt.	AF2	—	
	"FOLD RDM"	"ON"/"OFF"*		Wenn diese Option aktiviert ist, wird die Musik im Ordner in einer Zufallsreihenfolge abgespielt.	AF1	—	
	"ALL RDM"	"ON"/"OFF"*		Bei der Einstellung "ON" werden alle Titel auf dem iPod in einer Zufallsreihenfolge abgespielt.	iPod	58	
	"FILE REP"	"ON"/"OFF"*		Wenn diese Option aktiviert ist, wird die Musik wiederholt abgespielt.	AF1	—	
	"FOLD REP"	"ON"/"OFF"*		Wenn diese Option aktiviert ist, wird die Musik im Ordner wiederholt abgespielt.	AF2	—	
	"TRAC SCN"	"ON"/"OFF"*		Wenn diese Option aktiviert ist, wird die Musik auf dem Datenträger der Reihenfolge nach abgespielt.	DISC	—	
	"DISC RDM"	"ON"/"OFF"*		Wenn diese Option aktiviert ist, wird die Musik auf dem Datenträger in einer Zufallsreihenfolge abgespielt.	DISC	—	
	"MGZN RDM"	"ON"/"OFF"*		Wenn diese Option aktiviert ist, wird die Musik im Disc-Wechsler in einer Zufallsreihenfolge abgespielt.	CH	—	
	"TRAC REP"	"ON"/"OFF"*		Wenn diese Option aktiviert ist, wird die Musik wiederholt abgespielt.	DISC	—	
	"DISC REP"	"ON"/"OFF"*		Wenn diese Option aktiviert ist, wird die Musik auf dem Datenträger wiederholt abgespielt.	CH	—	
DSP*1	"CONTROL" "EQ"			Hiermit wird die Klangqualität festgelegt.	SB	70	
	"BASS BOOST"	"OFF"/ "STEP1"/"2"		Hiermit wird Bass Boost in zwei Stufen eingestellt.	SB	—	
	"HIGHWAY-SND"	"OFF"/ "STEP1"/"2"/ "3"		Gleicht den Klangverlust durch Fahrgeräusche bei im leisen Bereich und bei Bässen aus, um den Klang von Gesang zu verbessern.	SB	*6	
	"SUPREME"	"ON"/"OFF"*		Hiermit wird die Funktion Supreme plus ein- oder ausgeschaltet.	AF1	*6	
	"POSITION"			Hiermit wird die Klangumgebung in Abhängigkeit von der Position des Zuhörers synchronisiert.	SB	70	
	"SETUP"	"CABIN"	"COMPACT" usw.		Hiermit wird der Fahrzeugtyp ausgewählt, um den Entfernungsunterschied zwischen den einzelnen Lautsprechern auszugleichen.	SB	69
		"SPEAKER"			Hiermit werden angeschlossene Lautsprecher, Lautsprechergröße und Einbauposition eingestellt.	SB	69
		"DTA"			Hiermit wird der Ausgleichswert feineingestellt, der unter "Cabin" angegeben wurde.	SB	69
		"X'OVER"			Nimmt die Feineinstellung der Frequenzweiche, die unter "Speaker" angegeben wurde, vor.	SB	70
	"PRESET"	"RECALL"			Speichern der Klangeinstellung. Aufrufen der unter <Speicher für Audio-Voreinstellungen> gespeicherten Einstellungen.	SB	71
"MEMORY"				Hier ist die Speicherung einer voreingestellten Klangabstimmung möglich.	SB	71	
	"DSP BYPASS"/ "DSP THROUGH"*			Durch "BYPASS" wird die DSP-Funktion umgangen. Durch "THROUGH" wird die DSP-Funktion aktiviert.	SB	—	

*werkseitige Einstellung

*1 Funktion von KDC-BT6544U/ BT6544UY.











































*2 Funktion von KDC-BT6044/ BT6144.

*3 Funktion von KDC-W5544U/ W5644U.

*4 Funktion von KDC-BT6544UY/ BT6144/ W5644U.

*5 iPod-Wiedergabemodus kann nicht gewählt werden, wenn <iPodCTRL> auf "OFF" eingestellt ist.

*6 Weitere Informationen finden Sie im Abschnitt <Menü-Glossar> (Seite 82).

Kategorie	Element	Einstellung	Eingabe	Einstellungsübersicht	Zustand	Seite
MENU	"SECURITY SET"/"SECURITY CLR"		 1s	Hiermit wird der Sicherheitscode festgelegt/ zurückgesetzt.		65
	"SKIP SRCH"*1,3	"0.5%"/"1%"/"5%"/"10%"		Hiermit wird die Sprunggröße eingestellt, die bei <Musiksuche für den iPod> verwendet wird.		57
	"DVC REGIST"*1,2		 1s	Registrieren Sie ein Bluetooth-Gerät (Paarung).		74
	"S-DVC SELECT"*1,2		 1s	Hiermit ist die Registrierung eines speziellen Gerätes möglich, das normalerweise nicht registriert werden könnte.		74
	"PHONE SEL"*1,2		 1s	Wählen Sie ein Mobiltelefon aus, mit dem der Freisprechanschluss genutzt werden soll.		76
	"SMS DOWNLOAD"*1,2		 1s	Laden Sie eine SMS herunter.		78
	"SMS INBOX"*1,2		 1s	Lassen Sie sich die empfangene SMS anzeigen.		78
	"VOICE TAG"*1,2		 1s	Speichert die Sprache für die Spracherkennung und zur Auswahl der Telefonnummern-Kategorie im Telefonbuch.		77, 78
	"VOICE RECOG"*1,2		 1s	Führt Telefonanrufe durch Erkennen der gespeicherten Sprache durch.		64
	"DEVICE DEL"*1,2		 1s	Bricht die Registrierung des Bluetooth-Geräts ab.		76
	"DVC STATUS"*1,2		 1s	Zeigt den Status des Bluetooth-Geräts an.	—	*6
	"PIN EDIT"*1,2		 1s	Geben Sie den erforderlichen PIN-Code an, wenn Sie dieses Gerät über das Bluetooth-Gerät registrieren.		75
	"AUTO ANS"*1,2	"OFF"/"OS" – "8S"* – "99S"		Nehmen Sie den Anruf automatisch entgegen, nachdem die voreingestellte Zeit für das automatische Annehmen verstrichen ist.		*6
	"MIC GAIN"*1,2	"–2" – "0"* – "+2"		Passt die Empfindlichkeit des eingebauten Mikrofons für Telefonanrufe an.	—	*6
	"NR LEVEL"*1,2	"–2" – "0"* – "+2"		Verringert die durch die Umgebung hervorgerufenen Geräusche ohne Ändern der Mikrofonlautstärke.	—	*6
	"SP SEL"*1,2	"FRONT"/"F-R"/"F-L"		Bestimmen Sie den Lautsprecher für die Sprachausgabe.		*6
	"CALL BEEP"*1,2	"ON"/"OFF"		Hiermit wird ein Piepton über den Lautsprecher ausgegeben, sobald ein Anruf eingeht.		*6
	"BT F/W UPDATE"*1,2		 1s	Hiermit wird die Firmware-Version angezeigt und die Firmware aktualisiert.		76
	"BEEP"*1,2	"OFF"/"ON"		Ein-/Ausschalten des Tastentons (Piepton).		—
	"CLOCK ADJUST"		 1s	Hiermit wird die Uhrzeit eingestellt.	—	66
	"SYNC"	"OFF"/"ON"		So synchronisieren Sie die Uhrzeit-Anzeige des Geräts mit den RDS-Senderzeitdaten.		66
	"DISPLAY"	"OFF"/"ON"		Hiermit wird das Display ausgeschaltet, wenn kein Betrieb durchgeführt wird.	—	*6
	"DIMMER"	"OFF"/"AUTO"		Hiermit wird der Displaybereich in Abhängigkeit vom Lichthebel des Fahrzeugs abgedunkelt.		—
	"IL EFFECT"	"OFF"/"ON"		Hiermit wird festgelegt, ob sich die Helligkeit der Tastenbeleuchtung ändert, wenn eine Taste betätigt wird.		—

Nächste Seite ►

Funktionssteuerung

Kategorie	Element	Einstellung	Eingabe	Einstellungsübersicht	Zustand	Seite
MENU	"DOT LINE"	"OFF"/"ON"		Gibt an, ob die rote gepunktete Linie auf dem Display angezeigt werden soll.	SB	—
	"SWPRE"*2, 3	"REAR"/ "SUB-W"		Hiermit wird der Vorverstärkerausgang festgelegt.	SB	*6
	"AMP"*1, 2	"OFF"/"ON"		Hiermit wird der integrierte Verstärker ein-/ausgeschaltet.	SB	*6
	"ZONE2"	"REAR"/ "FRONT"		Hiermit wird bei aktivierter Dual Zone-Funktion das Ziel des AUX-Eingangs bestimmt.	2ZONE	*6
	"SUPREME"*2, 3	"OFF"/"ON"		Hiermit wird die Supreme-Funktion ein- und ausgeschaltet.	AF2	*6
	"NEWS"	"OFF"/"00" —"90"		Hiermit wird die automatische Empfangsfunktion für Nachrichtensendungen ein- und ausgeschaltet und die Deaktivierungszeit zur Unterbrechung für Nachrichtensendungen eingestellt.	SB	*6
	"LOCAL S"	"OFF"/"ON"		Bei der automatischen Senderabstimmung wird nur nach Sendern gesucht, die sehr gut empfangen werden können.	FM	—
	"SEEK"	"AUTO1"/ "AUTO2"/ "MANUAL"		Hiermit wird der Abstimmmodus des Radios ausgewählt.	Tuner	51, *6
	"AF"	"OFF"/"ON"		Bei schlechtem Empfang eines bestimmten Radiosenders wird automatisch zu einem Sender umgeschaltet, der dasselbe Programm über dasselbe RDS-Netzwerk sendet.	FM	*6
	"REGIONAL"	"OFF"/"ON"		Einstellung, ob zum Sender nur in der speziellen Region über die "AF"-Steuerung umgeschaltet werden soll.	FM	—
	"ATPS"	"OFF"/"ON"		Bei schlechtem Empfang eines Verkehrsinformationensenders wird automatisch nach einem Radiosender gesucht, der besser empfangen werden kann.	FM	—
	"MONO"	"OFF"/"ON"		Nebengeräusche können reduziert werden, wenn Stereo-Rundfunksendungen nur in Mono empfangen werden.	FM	—
	"NAME SET"		1 s	Hiermit wird das Display bei Umschaltung zur AUX-Quelle eingestellt.	AUX	56
	"RUSSIAN"*4	"OFF"/"ON"		Hiermit wird Russisch als Display-Sprache ausgewählt.	SB	*6
	"SCROLL"	"AUTO"/ "MANUAL"		Bei Einstellung "AUTO" wird der Bildschirminhalt einmal durchgerollt, wenn sich der angezeigte Text ändert.	—	50
	"FAV DELETE"		1 s	Löscht den Favoriten-Speicher.	SB	72
	"AUX"	"OFF"/"ON1"/ "ON2"		Hiermit wird eingestellt, ob während der Quellenauswahl AUX angezeigt werden soll.	SB	*6
	"POWER OFF"	"-----"/ "20M"/ "40M"/"60M"		Hiermit wird die Stromversorgung nach Verstreichen einer voreingestellten Zeit im Standby-Modus ausgeschaltet.	SB	*6
	"CD READ"	"1"/"2"		Hiermit wird der CD-Lesemodus eingestellt.	SB	*6
	"AUDIO PRESET"*2, 3		1 s	Hiermit wird der Wert der Klangeinstellung eingestellt. Nach einem Zurücksetzen wird der eingestellte Wert beibehalten.	SB	68
	"DEMO MODE"	"OFF"/"ON"	2 s	Hiermit wird der Demonstrationsmodus aktiviert.	—	66

*werkseitige Einstellung

*1 Funktion von KDC-BT6544U/ BT6544UY.

*2 Funktion von KDC-BT6044/ BT6144.

*3 Funktion von KDC-W5544U/ W5644U.

*4 Funktion von KDC-BT6544UY/ BT6144/ W5644U.

*5 iPod-Wiedergabemodus kann nicht gewählt werden, wenn <iPodCTRL> auf "OFF" eingestellt ist.

*6 Weitere Informationen finden Sie im Abschnitt <Menü-Glossar> (Seite 82).

Die angezeigte Funktion hängt von der ausgewählten Quelle oder dem ausgewählten Modus ab. Die Marke in der Spalte Bedingung zeigt die Bedingung, bei der das Element angezeigt wird.

SB : Kann in jedem Modus außer im Standby-Modus eingestellt werden.

SB : Kann im Standby-Modus eingestellt werden.

AF1 : Kann bei CD/USB/iPod als Audiodateiquelle eingestellt werden.

AF2 : Kann bei CD/USB (außer iPod) als Audiodateiquelle eingestellt werden.

DISC : Kann während der Quelle CD-/ Disc-Wechsler eingestellt werden.

CH : Kann während der Quelle Disc-Wechsler eingestellt werden.

Tuner : Kann während der Quelle Tuner eingestellt werden.

FM : Kann beim UKW-Empfang eingestellt werden.

AUX : Kann beim Zugriff auf eine AUX-Quelle eingestellt werden.

iPod : Kann nur während der Wiedergabe der Quelle iPod eingestellt werden. (USB-Quelle wird verwendet, wenn iPod angeschlossen ist)

2ZONE : Kann für alle Quellen (außer Bereitschaft) verwendet werden, indem "2 ZONE" unter <Audio-Setup> (Seite 67) aktiviert wird.

Phone : Kann beim Anschluss eines Mobiltelefons eingestellt werden.

→ : Weitere Informationen finden Sie auf der angegebenen Seite.

— : Kann während aller Quellen eingestellt werden.



• Lesen Sie hinsichtlich weiterer Informationen über die Einstellung der einzelnen Punkte die jeweils angegebene Seite in der Bedienungsanleitung.

• Es werden nur die Funktionen, die für die ausgewählte Quelle zur Verfügung stehen, ausgewählt.

1 Aktivieren Sie den Funktionssteuerungsmodus

Drücken Sie den [SEARCH]-Knopf für mindestens 1 Sekunde.

"FUNCTION" wird angezeigt.

2 Wählen Sie das gewünschte Setup-Element

Operation	Funktion
Bewegung zwischen Elementen	Drehen Sie den [AUD]-Knopf.
Auswahl eines Elements	Drücken Sie den [AUD]-Knopf.
Rückkehr zum vorherigen Element	Drücken Sie die [SEARCH]-Taste.

Bestätigen Sie die jeweiligen Auswahlpunkte, bis das gewünschte Setup-Element ausgewählt wurde.

Beispiel:

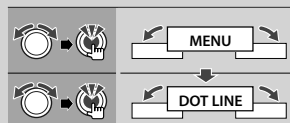



In diesem Handbuch wird die Auswahl oben so bezeichnet

Wählen Sie "MENU" > "DOT LINE".

3 Nehmen Sie die Einstellung vor

Drücken Sie die [AUD]-Taste oder drehen Sie die [AUD]-Taste, um eine Einstellung zu wählen, und drücken Sie dann die [AUD]-Taste.

- Der Wert von Elementen mit der Marke  kann durch Drücken auf den [AUD]-Knopf eingestellt werden.
- Der Wert von Elementen mit der Marke  kann durch Schieben des [AUD]-Knopfes nach rechts oder links eingestellt werden.
- Bei manchen Elementen müssen Sie den [AUD]-Knopf für 1 oder 2 Sekunden gedrückt halten, damit die Einstellung erfolgen kann. Für diese Elemente wird die Zeit, die Sie den [AUD]-Knopf gedrückt halten müssen, in der Spalte Eingabe in Sekunden angezeigt.
- Bei Funktionen, für die die Einstellung genauer beschrieben wird, ist die entsprechende Seitenzahl angegeben.

4 Verlassen Sie den Funktionssteuerungsmodus

Drücken Sie den [SEARCH]-Knopf für mindestens 1 Sekunde.

Anzeigeeinstellungen

Auswahl des Text-Displays

Hiermit werden die angezeigten Informationen für die einzelnen Quellen wie folgt umgeschaltet;

Im Tuner-Betrieb

Informationen	Anzeige
Programmnamenname oder Frequenz	"FREQUENCY/PS"
Radiotext, Programmnamenname oder Frequenz	"RADIO TEXT"
Uhr	"CLOCK"

Im CD- und externen Disc-Betrieb

Informationen	Anzeige
Disc-Titel	"DISC TITLE"
Spurtitel	"TRACK TITLE"
Wiedergabezeit und Spurnummer	"P-TIME"
Uhr	"CLOCK"

Bei Quelle Audiodatei/iPod

Informationen	Anzeige
Musiktitel und Interpret	"TITLE/ARTIST"
Albumname und Interpret	"ALBUM/ARTIST"
Ordnername	"FOLDER NAME"
Dateiname	"FILE NAME"
Wiedergabezeit und Musiknummer	"P-TIME"
Uhr	"CLOCK"

Standby/Zusatz-Eingangsquelle

Informationen	Anzeige
Quellenname	"SOURCE NAME"
Uhr	"CLOCK"

1 Aktivieren Sie den Umschaltanzeige-Modus Drücken Sie die [▶ II]-Taste mindestens 1 Sekunde lang.

"DISPLAY SEL" wird angezeigt.

2 Wählen Sie das Anzeigeelement aus Drehen Sie den [AUD]-Knopf.

3 Beenden Sie den Umschaltanzeige-Modus Drücken Sie die [▶ II]-Taste.



- Wenn die Uhrzeitanzeige ausgewählt wurde, wechselt die Anzeigeeinstellung bei jeder Programmquelle zur Uhrzeit-Anzeige.
- Wenn für das ausgewählte Display-Element keine Informationen vorliegen, werden Alternativinformationen angezeigt.
- Während der Wiedergabe über einen iPod erscheinen bei der Anzeige von "FOLDER NAME" Namen in Abhängigkeit von den aktuell gewählten Suchelementen.
- Falls bei der Wiedergabe über einen iPod die iPod-Steuerung über den manuellen Modus aktiviert ist, wird "iPod BY HAND" angezeigt.

- Falls während der Wiedergabe über einen iPod nicht alle Zeichen angezeigt werden können, wird die Dateinummer innerhalb des Verzeichnisses angezeigt.

Informationen	Anzeige
Musiktitel	"TITLE****"
Ordnername	"FLD****"
Dateiname	"FILE****"

Einstellung des Zusatzeingangs-Displays

Wählt die Anzeige beim Wechseln auf den Zusatzeingang.

1 Wählen Sie das Zusatzeingangs-Display im Menü-Modus aus. (Im AUX-Modus)

Wählen Sie die "NAME SET"-Anzeige aus.

Wie Sie ein Funktionssteuerungs-Element auswählen, erfahren Sie unter <Funktionssteuerung> (Seite 52).

2 Aktivieren Sie den Einstellungsmodus für das Zusatzeingangs-Display Drücken Sie den [AUD]-Knopf für mindestens 1 Sekunde.

Der derzeit ausgewählte Zusatzeingang wird angezeigt.

3 Wählen Sie die Anzeige des Zusatzeingangs aus Drehen Sie den [AUD]-Knopf.

"AUX"/"DVD"/"PORTABLE"/"GAME"/"VIDEO"/"TV"

4 Beenden Sie den Einstellungsmodus für das Zusatzeingangs-Display Drücken Sie die [SEARCH]-Taste.



- Wenn 10 Sekunden lang keine Eingabe gemacht wurde, wird der zu diesem Zeitpunkt eingegebene Name registriert und der Namenseingabe-Modus automatisch verlassen.
- Die Anzeige des Zusatzeingangs lässt sich nur einstellen, wenn der interne Zusatzeingang oder der Zusatzeingang des optionalen KCA-S220A verwendet wird. Beim KCA-S220A wird standardmäßig "AUX EXT" angezeigt.

Musik-Disc-/Audiodatei-Betrieb

Funktionen der Audiodatei-/ Internen CD-Quelle

Musiksuche

Auswählen der gewünschten Musik vom aktuell wiedergegebenen Gerät oder Medium.

1 Aktivieren Sie die Musiksuche

Drücken Sie die [SEARCH]-Taste.

"SEARCH" wird angezeigt.

Hiermit wird der Name der gegenwärtigen Audio-Datei angezeigt.

2 Führen Sie die Musiksuche durch

Audiodatei

Operation	Funktion
Navigation zwischen den Ordnern/Dateien	Drehen Sie den [AUD]-Knopf oder schieben Sie ihn nach oben oder unten.
Auswahl des Ordner/der Datei	Drücken Sie den [AUD]-Knopf oder schieben Sie ihn nach rechts.
Rückkehr zum vorherigen Ordner	Schieben Sie den [AUD]-Knopf nach links.
Rückkehr zur obersten Ordner Ebene	Schieben Sie den [AUD]-Knopf für mindestens 1 Sekunde nach links.

"<" oder ">" neben dem angezeigten Ordner zeigt an, dass dieser Ordner ein Unterordner ist oder selbst Unterordner besitzt.

Bei der Anzeige eines Dateinamens wird "*" am Ende angefügt.

Interne CD-Quelle

Operation	Funktion
Bewegung zwischen Titeln	Drehen Sie den [AUD]-Knopf oder schieben Sie ihn nach oben oder unten.
Auswahl eines Titels	Drücken Sie den [AUD]-Knopf.
Rückkehr zum ersten Titel	Schieben Sie den [AUD]-Knopf für mindestens 1 Sekunde nach links.

Beenden der Musiksuche

Drücken Sie die [SEARCH]-Taste.



- Die Musiksuche kann nicht während der Zufallswiedergabe oder der Scan-Wiedergabe durchgeführt werden.

Funktion des iPod

Musiksuche für den iPod

Hiermit wird nach dem Musiktitel (auf dem iPod) gesucht, den Sie wiedergeben lassen möchten.

1 Aktivieren Sie die Musiksuche

Drücken Sie die [SEARCH]-Taste.

"SEARCH" wird angezeigt.

2 Führen Sie die Musiksuche durch

Operation	Funktion
Bewegung zwischen Elementen	Drehen Sie den [AUD]-Knopf.
Überspringen-Suche *1	Schieben Sie den [AUD]-Knopf nach rechts oder links.
Auswahl eines Elements	Drücken Sie den [AUD]-Knopf.
Rückkehr zum vorherigen Element	Schieben Sie den [AUD]-Knopf nach oben.
Rückkehr zum Hauptmenü	Schieben Sie den [AUD]-Knopf für mindestens 1 Sekunde nach oben.
Suche nach Anfangsbuchstaben	Drücken Sie den [SEARCH]-Knopf für mindestens 1 Sekunde.

Die Position innerhalb des aktuell wiedergegebenen Elements wird über die Symbolleiste in 13 Schritten angezeigt.

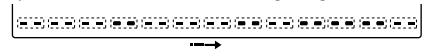

Beenden der Musiksuche

Drücken Sie die [SEARCH]-Taste.

Musiksuche nach Anfangsbuchstaben

Sie können einen Buchstaben aus dem derzeit ausgewählten Verzeichnis der Anzeigepunkte (Interpret, Album usw.) auswählen.

1 Aktivieren Sie den Alphabet-Suchmodus.

Drücken Sie den [SEARCH]-Knopf für mindestens 1 Sekunde.

"A B C ..." wird angezeigt.

- Die Anzeige ändert sich nicht, falls ein Musiktitel im gegenwärtig ausgewählten Anzeigepunkt nicht nach seinem Anfangsbuchstaben gesucht werden kann.

2 Wählen Sie den zu suchenden

Anfangsbuchstaben

Operation	Funktion
Weiter zum nächsten Zeichen.	Drehen Sie den [AUD]-Knopf oder schieben Sie ihn nach rechts oder links.
Weiter zur nächsten Zeile.	Schieben Sie den [AUD]-Knopf nach oben oder unten.
Beenden des Alphabet-Suchmodus	Drücken Sie die [SEARCH]-Taste.

3 Legen Sie den gewählten Anfangsbuchstaben fest

Drücken Sie den [AUD]-Knopf.

Starten der Musiksuche Nach dem Abschluss der Suche wird der Modus zur Musiksuche erneut an dem Punkt gestartet, an dem sich der ausgewählte Buchstabe befindet.

Nächste Seite ►

Musik-Disc-/Audiodatei-Betrieb

Abbrechen der Funktion Musiksuche nach Anfangsbuchstaben

Drücken Sie den [SEARCH]-Knopf für mindestens 1 Sekunde.



- ^{*1} Überspringen-Suche: Die Anzahl der zu überspringenden Musiktitel wird durch das Verhältnis der Gesamtanzahl der Musiktitel innerhalb des derzeit ausgewählten Verzeichnisses bestimmt. Stellen Sie das Verhältnis über "SKIP SRCH" unter <Funktionssteuerung> ein (Seite 52). Halten Sie den [AUD]-Knopf mindestens 3 Sekunden lang gedrückt, um in Schritten von 10 % innerhalb der Titel zu springen, ohne Rücksicht auf die jeweilige Einstellung.
- Die Dauer, die die Suche nach dem Alphabet in Anspruch nimmt, kann je nach Anzahl der Musiktitel auf dem iPod oder je nach Ordnerstruktur länger ausfallen.
- Bei Auswahl eines Anfangsbuchstaben im Alphabet-Suchmodus wird durch Eingabe von "*" nach Symbolen und durch Eingabe von "1" nach Ziffern gesucht.
- Wenn die erste Zeichenkette mit einem der Artikel "a", "an" oder "the" im alphabetischen Suchmodus beginnt, wird ohne Rücksicht auf den Artikel weitergesucht.
- Die in einem Musiktitel enthaltenen Buchstaben, die nicht angezeigt werden können, werden als Leerstelle angezeigt. Wenn ein in einem Titelnamen enthaltenes Zeichen nicht angezeigt werden kann, werden der Name des Suchelements und die Stellen angezeigt.

Punkte	Anzeige	Punkte	Anzeige
Wiedergabelisten	"PLIST****"	Podcasts	"PDCI****"
Interpreten	"ART****"	Genres	"GEN****"
Albums	"ALB****"	Komponisten	"COM****"
Suche nach Anfangsbuchstaben	"PRGM****"		

Funktion des iPod

Zufallswiedergabe aller Titel

Sämtliche auf dem iPod befindlichen Musiktitel werden in zufälliger Reihenfolge wiedergegeben.

Aktivieren Sie den Modus Zufallswiedergabe aller Titel

Wählen Sie "PLAY MODE" > "ALL RDM".

Wie Sie ein Funktionssteuerungs-Element auswählen, erfahren Sie unter <Funktionssteuerung> (Seite 52).



- Die Dauer, die das Einschalten der Zufallswiedergabe aller Titel in Anspruch nimmt, kann je nach Anzahl der Musiktitel auf dem iPod oder je nach Ordnerstruktur länger ausfallen.
- Durch Aktivieren der Funktion Zufallswiedergabe aller Titel ändert sich der Anzeigepunkt am iPod zu "SONGS". Dieser Anzeigepunkt ändert sich selbst dann nicht, wenn die Zufallswiedergabe aller Titel ausgeschaltet ist.

- Falls der Anzeigepunkt zur Musiksuche geändert wird, während die Zufallswiedergabe aller Titel aktiviert ist, wird diese Funktion deaktiviert und die Titel im Anzeigepunkt werden in zufälliger Reihenfolge abgespielt.

Funktion des iPod

iPod-Steuerung im manuellen Modus

Hiermit können Sie Ihren iPod über die iPod-Regler bedienen.

Aktivieren Sie die iPod-Steuerung im manuellen Modus

Wählen Sie "iPodCTRL".

Wie Sie ein Funktionssteuerungs-Element auswählen, erfahren Sie unter <Funktionssteuerung> (Seite 52).



- Bei der iPod-Steuerung im manuellen Modus kann der iPod nicht über dieses Gerät gesteuert werden.
- Dieser Modus ist nicht mit der Anzeige der Musikinformationen kompatibel. Die Anzeige "iPod BY HAND" erscheint.
- Der iPod lässt sich bedienen, wenn er der iPod-Steuerfunktion entspricht.

Funktion der Fernbedienung

Direkte Musiksuche

Hiermit werden die Musiktitel durch Eingabe einer Spurnummer durchsucht.

1 Geben Sie die Musiknummer ein
Drücken Sie die entsprechenden Zifferntasten auf der Fernbedienung.

2 Suchen Sie nach Musik
Drücken Sie die [◀◀] oder [▶▶]-Taste.

Abbruch der direkten Musiksuche

Drücken Sie die [▶II]-Taste.



- Während der Wiedergabe über einen iPod, während der Zufallswiedergabe oder Scan-Wiedergabe kann keine Direkt-Musiksuche durchgeführt werden.

Funktion eines Disc-Wechslers mit Fernbedienung

Direkte Disc-Suche

Hiermit wird die Disc durch Eingabe einer Disc-Nummer gesucht.

1 Geben Sie die Disc-Nummer ein

Drücken Sie die entsprechenden Zifferntasten auf der Fernbedienung.

2 Suchen Sie nach der Disc.

Drücken Sie die [FM+]- oder [AM-]-Taste.

Abbruch der direkten Disc-Suche

Drücken Sie die [▶II]-Taste.



- Während der Zufallswiedergabe oder Scan-Wiedergabe kann keine Direkt-Discsuche durchgeführt werden.
- Geben Sie "0" ein, um die 10. Disc auszuwählen.

Grundlegende Bedienung des Disc-Wechslers (optional)

Auswahl einer CD-Wechsler-Quelle

Drücken Sie die [SRC]-Taste.

Wählen Sie die "CD CH"-Anzeige aus.

Musiksuche

Schieben Sie den [AUD]-Knopf nach rechts oder links.

Discsuche

Schieben Sie den [AUD]-Knopf nach oben oder unten.

Tuner-Betrieb

Automatischer Senderspeicher

Im automatischen Senderspeicher können gut empfangbare Sender abgelegt werden.

1 Aktivieren Sie den Modus Automatischer Senderspeicher

Wählen Sie "AUTO MEMORY".

Wie Sie ein Funktionssteuerungs-Element auswählen, erfahren Sie unter <Funktionssteuerung> (Seite 52).

2 Starten Sie den automatischen Senderspeicher

Drehen Sie den [AUD]-Knopf zur Auswahl von "YES", und drücken Sie dann den [AUD]-Knopf.

Wenn 6 Sender im Speicher abgelegt worden sind, ist die automatische Speicherung der Sender beendet.



- Wenn die Funktion "AF" in der <Funktionssteuerung> (Seite 52) aktiviert ist, werden nur RDS-Sender in den Speicher aufgenommen.

Auswahl der Programmart (PTY)

Auswahl der Programmart und Suche nach einem Sender;

Programmart	Anzeige	Programmart	Anzeige
Sprache	"SPEECH"	Andere Musik	"OTHER M"
Musik	"MUSIC"	Wetter	"WEATHER"
Nachrichten	"NEWS"	Finanzen	"FINANCE"
Aktuelles	"AFFAIRS"	Kinderprogramme	"CHILDREN"
Informationen	"INFO"	Gesellschaftliches	"SOCIAL"
Sport	"SPORT"	Religion	"RELIGION"
Bildung	"EDUCATE"	Phone In	"PHONE IN"
Drama	"DRAMA"	Reisen	"TRAVEL"
Kultur	"CULTURE"	Freizeit	"LEISURE"
Wissenschaft	"SCIENCE"	Jazz	"JAZZ"
Verschiedenes	"VARIED"	Country-Musik	"COUNTRY"
Popmusik	"POP M"	Nationale Musik	"NATION M"
Rockmusik	"ROCK M"	Oldies	"OLDIES"
Easy-Listening-Musik	"EASY M"	Volksmusik	"FOLK M"
Leichte Klassik	"LIGHT M"	Dokumentationen	"DOCUMENT"
Anspruchsvolle Klassik	"CLASSICS"		

- Sprache und Musik beinhalten die folgenden Programmarten:
Musik: Elemente in schwarzer Schrift.
Sprache: Elemente in weißer Schrift.

1 Aktivieren Sie den PTY-Modus Drücken Sie die [SEARCH]-Taste.

Drehen Sie den [AUD]-Knopf zur Auswahl von "PTY SEARCH", und drücken Sie dann den [AUD]-Knopf.

2 Wählen Sie die Programmart aus

Drehen Sie den [AUD]-Knopf oder schieben Sie ihn nach oben oder unten.

3 Suchen Sie nach dem ausgewählten Programmart-Sender

Schieben Sie den [AUD]-Knopf nach rechts oder links.

4 Verlassen Sie den PTY-Modus

Drücken Sie den [AUD]-Knopf.



- Diese Funktion steht während des Empfangs einer Verkehrsmeldung oder während des MW-Empfangs nicht zur Verfügung.
- Wenn die ausgewählte Programmart nicht gefunden werden konnte, wird "NO PTY" angezeigt. Wählen Sie in einem solchen Fall eine andere Programmart aus.

Speichern von Programmarten

Aufnahme der Programmart in den Senderspeicher und Schnellabruf.

Speichern der Programmart

1 Wählen Sie die Programmart aus, die Sie speichern möchten

Lesen Sie dazu den Abschnitt <Auswahl der Programmart (PTY)> (Seite 60).

2 Aktivieren Sie den Voreinstellungsmodus für Programmtypen

Drücken Sie die [SEARCH]-Taste.

3 Wählen Sie die Zahl aus, die im Speicher abgelegt werden soll

Drehen Sie den [AUD]-Knopf oder schieben Sie ihn nach oben oder unten.

4 Speichern Sie die Programmart

Drücken Sie den [AUD]-Knopf mindestens 2 Sekunden lang.

5 Beenden Sie den Voreinstellungsmodus für Programmtypen

Drücken Sie die [SEARCH]-Taste.

Abrufen der gespeicherten Programmart

1 Aktivieren Sie den PTY-Modus

Lesen Sie dazu den Abschnitt <Auswahl der Programmart (PTY)> (Seite 60).

2 Aktivieren Sie den Voreinstellungsmodus für Programmtypen

Drücken Sie die [SEARCH]-Taste.

3 Wählen Sie die Zahl aus, die aus dem Speicher abgerufen werden soll

Drehen Sie den [AUD]-Knopf oder schieben Sie ihn nach oben oder unten.

4 Rufen Sie die Programmart ab

Drücken Sie den [AUD]-Knopf.

5 Beenden Sie den Voreinstellungsmodus für Programmtypen

Drücken Sie die [SEARCH]-Taste.

Ändern der Sprache für die PTY-Funktion

Auswahl der Programmart-Anzeigesprache:

Sprache	Anzeige
Englisch	"ENGLISH"
Französisch	"FRENCH"
Deutsch	"GERMAN"

1 Aktivieren Sie den PTY-Modus

Lesen Sie dazu den Abschnitt <Auswahl der Programmart (PTY)> (Seite 60).

2 Aktivieren Sie den Modus zur Sprachänderung

Drücken Sie die [►II]-Taste.

3 Wählen Sie die Sprache aus

Drehen Sie den [AUD]-Knopf oder schieben Sie ihn nach oben oder unten.

4 Verlassen Sie den Modus zur Sprachänderung

Drücken Sie die [►II]-Taste.

Abruf der Senderspeicher

Hier können Sie die im Speicher abgelegten Sender abrufen.

1 Aktivieren Sie den Auswahlmodus für die gespeicherten Senderplätze

Drücken Sie die [SEARCH]-Taste.

2 Wählen Sie den gewünschten Sender im Senderspeicher

Drehen Sie den [AUD]-Knopf oder schieben Sie ihn nach oben oder unten.

3 Rufen Sie den Sender ab

Drücken Sie den [AUD]-Knopf.

Abbrechen des Speicherns von Sendern

Drücken Sie die [SEARCH]-Taste.

Funktion der Fernbedienung

Direkteingabe der Empfangsfrequenz

Über die Fernbedienung lässt sich die Empfangsfrequenz direkt eingeben.

1 Aktivieren Sie den Modus zur direkten Frequenzeingabe.

Drücken Sie die [DIRECT]-Taste auf der Fernbedienung.

"- - -" wird angezeigt.

2 Geben Sie die Frequenz ein

Drücken Sie die entsprechenden Zifferntasten auf der Fernbedienung.

Beispiel:

Gewünschte Frequenz	Drücken Sie die Taste.
92,1 MHz (UKW)	[0], [9], [2], [1]
810 kHz (MW)	[0], [8], [1], [0]

Abbruch der direkten Frequenzeingabe

Drücken Sie die [DIRECT]-Taste auf der Fernbedienung.



- Sie können die Frequenzen im UKW-Bereich in Schritten von mindestens 0,1 MHz eingeben.

Betrieb der Freisprecheinrichtung

Vorbereitungen

- Lesen Sie hinsichtlich weiterer Einzelheiten über Bluetooth-Mobiltelefone mit Freisprechfunktion den Abschnitt <Wissenswertes über das Mobiltelefon> (Seite 81).
- Bevor Sie Ihr Mobiltelefon mit diesem Gerät verwenden, müssen Sie es anmelden. Lesen Sie hinsichtlich weiterer Einzelheiten den Abschnitt <Registrierung eines Bluetooth-Gerätes> (Seite 74).
- Wenn Sie zwei oder mehr Mobiltelefone angemeldet haben, müssen Sie eines auswählen. Lesen Sie hinsichtlich weiterer Einzelheiten den Abschnitt <Wählen Sie das Bluetooth-Gerät, das Sie verbinden möchten> (Seite 76).
- Um das Telefonbuch zu verwenden, muss es zuvor in das Gerät übertragen werden. Lesen Sie hinsichtlich weiterer Einzelheiten den Abschnitt <Übertragen des Telefonbuchs> (Seite 75).
- Beim Anschluss eines Mobiltelefons an dieses Gerät leuchtet die "BT"-Anzeige.

Eingehen eines Anrufs

Annehmen eines Anrufs

Drücken Sie den [AUD]-Knopf.



- Durch die folgenden Verfahren wird das Gespräch abgebrochen:
 - Einlegen einer CD.
 - Anschluss eines USB-Gerätes.
- Falls der Name des Anrufers bereits im Telefonbuch gespeichert wurde, wird er auf dem Display angezeigt.

Abweisen eines eingehenden Anrufs

Drücken Sie den [SRC]-Knopf oder drücken Sie den [[📞]]-Knopf für mindestens 1 Sekunde.

Während eines Anrufs

Trennen eines Gesprächs

Drücken Sie den [SRC]-Knopf oder drücken Sie den [[📞]]-Knopf für mindestens 1 Sekunde.

Umschalten in den privaten Modus

Drücken Sie die [▶II]-Taste.

Schaltet um zwischen privatem Gespräch ("PRIVATE TALK") und Freisprechen ("HANDS FREE") bei jedem Druck auf diese Taste.



- Je nach dem Typ Ihres Mobiltelefons kann durch Umschalten in den privaten Gesprächsmodus die Quelle ausgewählt werden, die vor dem Beginn der Freisprechverbindung verwendet wurde. In diesem Fall kann die Quelle über dieses Gerät nicht zurück auf

den Freisprech-Gesprächsmodus geschaltet werden. Verwenden Sie die Bedienelemente Ihres Mobiltelefons, um in den Freisprech-Gesprächsmodus zurück zu gelangen.

Anpassen der Sprachlautstärke während eines Anrufs

Drehen Sie den [AUD]-Knopf.

Wartender Anruf

Entgegennehmen eines weiteren Anrufs und Halten des gegenwärtigen Anrufs

- 1 Drücken Sie den [AUD]-Knopf.
- 2 Drehen Sie den [AUD]-Knopf oder schieben Sie ihn nach oben oder unten. Wählen Sie die "ANSWER"-Anzeige aus.
- 3 Drücken Sie den [AUD]-Knopf.

Entgegennehmen eines weiteren Anrufs nach Beenden des gegenwärtigen Anrufs

Drücken Sie den [SRC]-Knopf oder drücken Sie den [[📞]]-Knopf für mindestens 1 Sekunde.

Fortsetzen des gegenwärtigen Anrufs

- 1 Drücken Sie den [AUD]-Knopf.
- 2 Drehen Sie den [AUD]-Knopf oder schieben Sie ihn nach oben oder unten. Wählen Sie die "REJECT"-Anzeige aus.
- 3 Drücken Sie den [AUD]-Knopf.

Entgegennehmen eines wartenden Anrufs nach Beenden des gegenwärtigen Anrufs

Drücken Sie den [SRC]-Knopf oder drücken Sie den [[📞]]-Knopf für mindestens 1 Sekunde.

Umschalten zwischen dem gegenwärtigen und wartenden Anruf

Drücken Sie den [AUD]-Knopf.

Bei jedem Drücken dieses Knopfes wird der Gesprächspartner umgeschaltet.

Weitere Funktionen

Löschen der Verbindungsende-Nachricht

Drücken Sie die [[📞]]-Taste.

Die Anzeige "HF DISCONNECT" verschwindet.

Umschalten zwischen den Anzeigemodi

Drücken Sie die [▶II]-Taste mindestens 1 Sekunde lang.

Hiermit wird bei jedem Drücken zwischen Name und Telefonnummer umgeschaltet.

Einen Anruf durchführen

- 1 Geben Sie den Modus für das Wählenverfahren ein**
Drücken Sie die []-Taste.
- 2 Wählen Sie ein Wählenverfahren**
Drücken Sie den [AUD]-Knopf.
"NUMBER DIAL" » "PHONE BOOK1" » "PHONE BOOK2"
» "OUT-CALL" » "IN-CALL" » "MISSED CALLS"
Die Betriebsverfahren in den oben aufgeführten Modi werden nachfolgend beschrieben.
- 3 Verlassen Sie den Modus für das Wählenverfahren**
Drücken Sie die []-Taste.

Wählen einer Nummer

- 1 Geben Sie den Modus für das Wählenverfahren ein**
Drücken Sie die []-Taste.
- 2 Wählen Sie den Nummern-Wahlmodus aus**
Drücken Sie den [AUD]-Knopf.
Wählen Sie die Anzeige "NUMBER DIAL".
- 3 Geben Sie eine Telefonnummer ein**
Drücken Sie die Tasten ([1] – [0]), #[[FM]], *[[AM]] oder +([▶▶]) auf der Fernbedienung.
- 4 Anrufen**
Drücken Sie die [DIRECT]-Taste auf der Fernbedienung.

Löschen der eingegebenen Telefonnummer Ziffer für Ziffer:

Drücken Sie die []-Taste auf der Fernbedienung.



- Sie können maximal 32 Ziffern eingeben.

Kurzwahl (Voreingestellte Wahl)

- 1 Geben Sie den Modus für das Wählenverfahren ein**
Drücken Sie die []-Taste.
- 2 Drücken Sie den [AUD]-Knopf.**
Wählen Sie die Anzeige "NUMBER DIAL".
- 3 Aktivieren Sie den voreingestellten Wahlmodus.**
Drücken Sie die [SEARCH]-Taste.
- 4 Wählen Sie die Zahl aus, die aus dem Speicher abgerufen werden soll**
Drehen Sie den [AUD]-Knopf oder schieben Sie ihn nach oben oder unten.

- 5 Drücken Sie den [AUD]-Knopf.**
Die Telefonnummer wird angezeigt.

- 6 Anrufen**
Drücken Sie den [AUD]-Knopf für mindestens 1 Sekunde.



- Sie müssen eine voreingestellte Nummer registrieren lassen. (Seite 64)

Anrufen einer Nummer aus dem Telefonbuch

- 1 Geben Sie den Modus für das Wählenverfahren ein**
Drücken Sie die []-Taste.
- 2 Aktivieren Sie den Telefonbuch-Modus.**
Drücken Sie den [AUD]-Knopf.
Wählen Sie die Anzeige "PHONE BOOK1" und fahren Sie fort mit Schritt 3.
Wählen Sie die Anzeige "PHONE BOOK2" und fahren Sie fort mit Schritt 4.
- 3 Wählen Sie den zu suchenden Anfangsbuchstaben**

Operation	Funktion
Weiter zum nächsten Zeichen.	Drehen Sie den [AUD]-Knopf oder schieben Sie ihn nach rechts oder links.
Weiter zur nächsten Zeile.	Schieben Sie den [AUD]-Knopf nach oben oder unten.
Legen Sie den gewählten Anfangsbuchstaben fest.	Drücken Sie den [AUD]-Knopf für mindestens 1 Sekunde.

- 4 Wählen Sie den Namen**

Operation	Funktion
Gehen Sie zur nächsten Telefonnummer.	Drehen Sie den [AUD]-Knopf oder schieben Sie ihn nach oben oder unten.
Gehen Sie zum nächsten Namen.	Schieben Sie den [AUD]-Knopf nach rechts oder links.

- 5 Anrufen**
Drücken Sie den [AUD]-Knopf für mindestens 1 Sekunde.



- Während der Suche wird ein Zeichen ohne diakritische Zeichen (z.B. "u") anstelle eines Zeichens wie "ü" gesucht.

Betrieb der Freisprecheinrichtung

Anrufen einer Nummer aus dem Anrufprotokoll

1 Geben Sie den Modus für das Wählverfahren ein

Drücken Sie die [☎]-Taste.

2 Aktivieren Sie den Anrufprotokoll-Modus. Drücken Sie den [AUD]-Knopf.

Wählen Sie die Anzeige "OUT-CALL" (ausgehender Anruf), "IN-CALL" (eingehender Anruf) oder "MISSED CALLS" (verpasster Anruf).

3 Wählen Sie einen Namen oder eine Telefonnummer

Drehen Sie den [AUD]-Knopf oder schieben Sie ihn nach oben oder unten.

4 Anrufen

Drücken Sie den [AUD]-Knopf für mindestens 1 Sekunde.



- Das Wahlwiederholungs-Verzeichnis, das Verzeichnis eingehender Anrufe sowie das Verzeichnis versäumter Anrufe enthalten die ausgehenden und eingehenden Anrufe auf diesem Gerät. Es handelt sich nicht um die auf dem Mobiltelefon gespeicherten Einträge.

Führen Sie einen Sprachwahl-Anruf durch

1 Aktivieren Sie den Spracherkennungs-Modus. Wählen Sie "MENU" > "VOICE RECOG".

Wie Sie ein Funktionssteuerungs-Element auswählen, erfahren Sie unter <Funktionssteuerung> (Seite 52). "V-RECOG READY" wird angezeigt.

2 Drücken Sie den [AUD]-Knopf.

"PB NAME" wird angezeigt.

Wenn ein Piepton ertönt, sagen Sie den Namen innerhalb von 1 Sekunde.

3 "PN TYPE" wird angezeigt.

Wenn ein Piepton ertönt, sagen Sie die Kategorie innerhalb von 1 Sekunde.

4 Anrufen

Drücken Sie den [AUD]-Knopf für mindestens 1 Sekunde.

- Dieser Schritt entspricht Schritt 3 des Verfahrens unter <Anrufen einer Nummer aus dem Telefonbuch>. Sie können einen Anruf durchführen oder eine Kategorie auswählen.



- Falls Ihre Stimme nicht erkannt wird, wird eine entsprechende Meldung angezeigt. Durch Drücken des [AUD]-Knopfes können Sie die Spracheingabe wiederholen. (Seite 89)
- Sowohl der Name als auch die Kategorie erfordern die Registrierung einer Sprachmarkierung. (Seite 76)
- Während der Spracherkennung wird kein Ton ausgegeben.

Eintragung im Kurzwahlnummern-Verzeichnis

1 Geben Sie die gewünschte Telefonnummer ein

Geben Sie die Telefonnummer mit einem der folgenden Verfahren ein:

Wählen einer Nummer/ Aufrufen einer Nummer aus dem Anrufprotokoll/ Aufrufen einer Nummer aus dem Telefonbuch

2 Aktivieren Sie den

Voreinstellungsspeichermodus

Drücken Sie die [SEARCH]-Taste.

3 Wählen Sie die Zahl aus, die im Speicher abgelegt werden soll

Drehen Sie den [AUD]-Knopf oder schieben Sie ihn nach oben oder unten.

4 Legen Sie die Zahl fest, die im Speicher abgelegt werden soll

Drücken Sie den [AUD]-Knopf für mindestens 1 Sekunde.

Abbruch des voreingestellten Speichermodus

Drücken Sie die [SEARCH]-Taste.

Anzeige des Telefonnummern-Typs (Kategorie)

Die Kategoriepunkte im Telefonbuch werden wie folgt angezeigt:

Anzeige	Informationen
"GENERAL"	Allgemeines
"HOME"	Zu Hause
"OFFICE"	Büro
"MOBILE"	Mobiltelefon
"OTHER"	Andere

Andere Funktionen

Aktivierung des Sicherheitscodes



- Sie können den Sicherheitscode mit einer 4-stelligen Zahl Ihrer Wahl einstellen.
- Der Sicherheitscode kann nicht angezeigt lassen werden, um darauf zugreifen zu können. Notieren Sie sich den Sicherheitscode und bewahren Sie ihn an einem sicheren Ort auf.

1 Wählen Sie den Sicherheitscode im Menü-Modus aus (Im Standby-Modus)

“SECURITY SET” wird angezeigt.

Wie Sie ein Funktionssteuerungs-Element auswählen, erfahren Sie unter <Funktionssteuerung> (Seite 52).

2 Aktivieren Sie den Sicherheitscode-Modus Drücken Sie den [AUD]-Knopf für mindestens 1 Sekunde.

Nach der Anzeige von “ENTER” wird “CODE” auf dem Display eingeblendet.

3 Geben Sie den Sicherheitscode ein

Operation	Funktion
Wählen Sie die Ziffern aus, die Sie eingeben möchten.	Schieben Sie den [AUD]-Knopf nach rechts oder links.
Wählen Sie die Sicherheitscode-Zahlen aus	Drehen Sie den [AUD]-Knopf oder schieben Sie ihn nach oben oder unten.

4 Bestätigen Sie den Sicherheitscode

Drücken Sie den [AUD]-Knopf mindestens 3 Sekunden lang.

Nach der Anzeige von “RE-ENTER” wird “CODE” auf dem Display eingeblendet.

5 Führen Sie die Schritte 3 bis 4 durch und geben Sie den Sicherheitscode erneut ein.

“APPROVED” wird angezeigt.

Nun ist die Sicherheitscode-Funktion aktiviert.



- Beginnen Sie noch einmal mit Schritt 3, wenn bei den Schritten 3 bis 4 ein falscher Code eingegeben worden ist.

6 Verlassen Sie den Sicherheitscode-Modus Drücken Sie die [SEARCH]-Taste.

Eingabe des Sicherheitscodes

Zur Verwendung des Audiogeräts ist die Eingabe des Sicherheitscodes erforderlich, wenn das Audiogerät nach dem Abtrennen von der Batterie-Stromversorgung oder nach dem Drücken der Rückstelltaste wieder verwendet wird

1 Schalten Sie die Stromversorgung ein.

2 Führen Sie die Schritte 3 bis 4 durch und geben Sie den Sicherheitscode ein.

“APPROVED” wird angezeigt.

Nun können Sie das Gerät verwenden.

Deaktivierung des Sicherheitscodes

Deaktivierung der Sicherheitscode-Funktion:

1 Wählen Sie den Sicherheitscode im Menü-Modus aus (Im Standby-Modus)

Wählen Sie die Anzeige “SECURITY CLR” aus.

Wie Sie ein Funktionssteuerungs-Element auswählen, erfahren Sie unter <Funktionssteuerung> (Seite 52).

2 Aktivieren Sie den Sicherheitscode-Modus Drücken Sie den [AUD]-Knopf für mindestens 1 Sekunde.

Nach der Anzeige von “ENTER” wird “CODE” auf dem Display eingeblendet.

3 Geben Sie den Sicherheitscode ein

Operation	Funktion
Wählen Sie die Ziffern aus, die Sie eingeben möchten.	Schieben Sie den [AUD]-Knopf nach rechts oder links.
Wählen Sie die Sicherheitscode-Zahlen aus	Drehen Sie den [AUD]-Knopf oder schieben Sie ihn nach oben oder unten.

4 Drücken Sie den [AUD]-Knopf mindestens 3 Sekunden lang.

“CLEAR” wird angezeigt.

Nun ist die Sicherheitscode-Funktion deaktiviert.

5 Verlassen Sie den Sicherheitscode-Modus Drücken Sie die [SEARCH]-Taste.



- Falls ein falscher Sicherheitscode eingegeben wird, wird “ERROR” angezeigt. Geben Sie in einem solchen Fall den ordnungsgemäßen Sicherheitscode ein.

Andere Funktionen

Manuelle Einstellung der Uhrzeit

1 Wählen Sie die Uhreinstellung im Menü-Modus aus

Wählen Sie die Anzeige "CLOCK ADJUST" aus. Wie Sie ein Funktionssteuerungs-Element auswählen, erfahren Sie unter <Funktionssteuerung> (Seite 52).

2 Aktivieren Sie den Uhr-Einstellmodus Drücken Sie den [AUD]-Knopf für mindestens 1 Sekunde.

Das Uhr-Display blinkt.

3 Einstellung der Uhrzeit

Einstellbereich	Funktion
Stunden	Schieben Sie den [AUD]-Knopf nach oben oder unten.
Minuten	Schieben Sie den [AUD]-Knopf nach rechts oder links.

4 Verlassen Sie den Uhrzeit-Einstellmodus Drücken Sie die [SEARCH]-Taste.



- Sie können diese Einstellung vornehmen, wenn "MENU" > "SYNC" in der <Funktionssteuerung> (Seite 52) auf "OFF" gestellt ist.

Demonstrationsmodus

Ein- und Ausschaltung des Demonstrationsmodus

1 Wählen Sie den Demonstrationspunkt im Menü-Modus aus

Wählen Sie die Anzeige "DEMO MODE". Wie Sie ein Funktionssteuerungs-Element auswählen, erfahren Sie unter <Funktionssteuerung> (Seite 52).

2 Aktivieren Sie den Demonstrationsmodus Drücken Sie den [AUD]-Knopf mindestens 2 Sekunden lang.

Beim Drücken dieser Taste für mindestens 2 Sekunden wird die Einstellung zwischen "ON" und "OFF" umgeschaltet.

Audio-Einstellungen

Klangeinstellung

Sie können die folgenden Klangeinstellungspunkte justieren:

Einstellbereich	Anzeige	Bereich
Hinterere Lautstärke	"R-VOLUME"	0 — 35
Subwoofer-Pegel	"SUB-W L"	-15 — +15
Bass Boost*	"B.BOOST"	"STEP1"/"STEP2"/"OFF" (Die Anzeige leuchtet je nach Einstellung.)
System Q*	"NATURAL"/"USER"/ "ROCK"/"POPS"/ "EASY"/"TOP40"/ "JAZZ"/"GAME"	Natural/ Benutzereinstellung/ Rock/Pops/Easy/Top 40/ Jazz/Game
Basspegel*	"BASS L"	-8 — +8
Mittenpegel*	"MID L"	-8 — +8
Höhenpegel*	"TRE L"	-8 — +8
Balance	"BALANCE"	links 15 — rechts 15
Fader	"FADER"	hinten 15 — vorne 15

Klangfeineinstellung beenden (Lautstärkeinstellungsmodus)

*Funktion von KDC-BT6044/BT6144/W5544U/W5644U.



- Klangspeicher: Sie können die Bässe, Mittelöne und Höhen für jede Quelle einstellen.
- "USER": Die schließlich für Basspegel, Mittenpegel und Höhenpegel eingestellten Bereiche werden automatisch aufgerufen.

1 Wählen Sie die Quelle aus, für die Sie den Klang einstellen möchten Drücken Sie die [SRC]-Taste.

2 Aktivieren Sie die Klangeinstellung Drücken Sie den [AUD]-Knopf.

3 Wählen Sie die gewünschte Klangeinstellung aus Drücken Sie den [AUD]-Knopf.

4 Stellen Sie den gewünschten Wert ein Drehen Sie den [AUD]-Knopf.

5 Verlassen Sie die Klangeinstellung Drücken Sie eine beliebige Taste.

Drücken Sie eine andere Taste als den [AUD]-Knopf oder die [▲]-Taste.

Einstellung der Einzelheiten der Klangsteuerung

Sie können die folgenden grundlegenden Klangeinstellungspunkte justieren: Sie können die Bässe, Mitteltöne und Höhen einstellen.

Basspegel

Einstellbereich	Anzeige	Bereich
Bass-Scheitelfrequenz	"BASS F"	40/50/60/70/80/100/120/150 Hz
Bass Q-Faktor	"BASS Q"	1,00/1,25/1,50/2,00
Bassanhebung	"BASS EXT"	ein/aus

Mittenpegel

Einstellbereich	Anzeige	Bereich
Scheitelfrequenz Mitten	"MID F"	0,5/1,0/1,5/2,0 kHz
Q-Faktor Mitteltöner	"MID Q"	1,0/2,0

Höhenpegel

Einstellbereich	Anzeige	Bereich
Scheitelfrequenz Höhen	"TRE F"	10,0/12,5/15,0/17,5 kHz

1 Wählen Sie den grundlegenden Klangeinstellungspunkt aus

Lesen Sie den Abschnitt <Klangeinstellung> (Seite 66) hinsichtlich der Auswahl der grundlegenden Klangeinstellungspunkte.

2 Aufrufen der Klangfeineinstellung

Drücken Sie den [AUD]-Knopf für mindestens 1 Sekunde.

3 Wählen Sie die gewünschte Klangfeineinstellung aus

Drücken Sie den [AUD]-Knopf.

4 Stellen Sie den gewünschten Wert ein

Drehen Sie den [AUD]-Knopf.

5 Beenden der Klangfeineinstellung

Drücken Sie den [AUD]-Knopf für mindestens 1 Sekunde.



- Wenn die Bassanhebung eingeschaltet ist, wird der Pegel der tiefen Frequenzen um 20 % angehoben.
- Sie können die Klangeinstellung jederzeit beenden, indem Sie eine andere Taste als den [AUD]-Knopf oder die [▲]-Taste drücken.

Audio-Setup

Sie können das Klangsystem wie folgt einstellen:

Einstellbereich	Anzeige	Bereich
Hochpass-Filter vorne*	"HPF" F	Durchgang/40/60/80/100/120/150/180/220 Hz
Hochpass-Filter hinten*	"HPF" R	Durchgang/40/60/80/100/120/150/180/220 Hz
Tiefpass-Filter*	"LPF SW"	50/60/80/100/120/ Durchgang Hz
Subwoofer-Phase*	"SW PHASE"	Rückwärts (180°)/Normal (0°)
Lautstärke-Anpassung	"V-OFFSET"	-8 — ±0 (AUX: -8 — +8)
Dual Zone-System	"2ZONE"	ein/aus

*Funktion von KDC-BT6044/BT6144/W5544U/W5644U.



- Lautstärke-Anpassung: Der Lautstärkepegel lässt sich für jede Quelle individuell einstellen, damit beim Umschalten keine Lautstärkesprünge auftreten.
- Dual Zone-System
Die Haupt- und Nebenquellen (Zusatzeingang) werden getrennt über die vorderen bzw. hinteren Kanäle wiedergegeben.
- Wählen Sie den Kanal der Nebenquelle über "ZONE2" der <Funktionssteuerung> (Seite 52).
- Wählen Sie die Hauptquelle mit der [SRC]-Taste aus.
- Stellen Sie die Lautstärke für die vorderen Kanäle mit dem [AUD]-Knopf ein.
- Stellen Sie die Lautstärke der hinteren Kanäle in der <Klangeinstellung> (Seite 66) oder mit den Tasten [▲]/[▼] auf der Fernbedienung (Seite 79) ein.
- Die Klangeinstellung hat keinerlei Auswirkung auf die Nebenquelle.

1 Wählen Sie die Quelle aus, für die Sie den Klang einstellen möchten

Drücken Sie die [SRC]-Taste.

2 Aktivieren Sie das Audio-Setup

Drücken Sie den [AUD]-Knopf für mindestens 1 Sekunde.

3 Wählen Sie die gewünschte Einstellung aus

Drücken Sie den [AUD]-Knopf.

4 Stellen Sie den gewünschten Wert ein

Drehen Sie den [AUD]-Knopf.

5 Verlassen Sie das Audio-Setup

Drücken Sie den [AUD]-Knopf für mindestens 1 Sekunde.

Audio-Einstellungen

Funktion von KDC-BT6044/BT6144/W5544U/W5644U

Lautsprecher-Einstellung

Nehmen Sie die Feineinstellung so vor, dass der Wert für System Q optimal ist, wenn Sie den Lautsprecher-Typ wie folgt einstellen;

Lautsprecher-Typ	Anzeige
aus	"SP SEL OFF"
Für 5- und 4-Zoll-Lautsprecher	"SP SEL 5/4"
Für 6- und 6x9-Zoll-Lautsprecher	"SP SEL 6x9/6"
Für OEM-Lautsprecher	"SP SEL OEM"

1 Aktivieren Sie den Standby-Modus.

Drücken Sie die [SRC]-Taste.

Wählen Sie die Anzeige "STANDBY".

2 Aktivieren Sie die Lautsprecher-Einstellung

Drücken Sie den [AUD]-Knopf.

3 Wählen Sie den Lautsprecher-Typ aus

Drehen Sie den [AUD]-Knopf.

4 Verlassen Sie die Lautsprecher-Einstellung

Drücken Sie den [AUD]-Knopf.

Funktion von KDC-BT6044/BT6144/W5544U/W5644U

Speicher für Audio-Voreinstellungen

Hier ist die Speicherung einer voreingestellten Klangabstimmung möglich. Der Speicher kann nicht durch das Drücken der Rücksteltaste gelöscht werden.

1 Einstellung der Klangeinstellung

Lesen Sie bitte die folgenden Abschnitte der Bedienungsanleitung, um die gewünschten Klangeinstellungen durchzuführen:

- <Klangeinstellung> (Seite 66)

- <Audio-Setup> (Seite 67)

2 Aktivieren Sie den Modus zum Speichern Audio-Voreinstellungen. (Außer Standby-Modus)

Wählen Sie "MENU" > "AUDIO PRESET".

Drücken Sie den [AUD]-Knopf für mindestens 1 Sekunde.

Wie Sie ein Funktionssteuerungs-Element auswählen, erfahren Sie unter <Funktionssteuerung> (Seite 52).

3 Wählen Sie die Speicherfunktion für die Audio-Voreinstellungen aus

Drehen Sie den [AUD]-Knopf.

Wählen Sie die Anzeige "MEMORY".

4 Legen Sie fest, ob die Audio-Voreinstellungen im Speicher abgelegt werden sollen

Drücken Sie den [AUD]-Knopf.

5 Legen Sie die gewünschten

Klangvoreinstellungen im Speicher ab

Drehen Sie den [AUD]-Knopf zur Auswahl von "YES", und drücken Sie dann den [AUD]-Knopf.

"COMPLETE" wird angezeigt.

6 Verlassen Sie den Voreinstellungsmodus.

Drücken Sie die [SEARCH]-Taste zweimal.



- Speichern Sie die Klangabstimmung paarweise ab. Sie können keine Speicherung über die Quelle durchführen.
- Beim Drücken der Rücksteltaste wird für sämtliche Quellen der registrierte Einstellwert eingestellt.
- Die folgenden Punkte können nicht registriert werden. Lautstärke, Balance, Fader, Lautstärke-Anpassung, Dual Zone-System, Lautstärke hinten

Funktion von KDC-BT6044/BT6144/W5544U/W5644U

Abruf von Audio-Voreinstellungen

Aufrufen der Klangeinstellungen, die unter <Speicher für Audio-Voreinstellungen> (Seite 68) abgelegt wurden.

1 Wählen Sie die Quelle aus

2 Aktivieren Sie Sie den Modus zum Abrufen der Audio-Voreinstellungen (Außer Standby-Modus)

Wählen Sie "MENU" > "AUDIO PRESET".

Drücken Sie den [AUD]-Knopf für mindestens 1 Sekunde.

Wie Sie ein Funktionssteuerungs-Element auswählen, erfahren Sie unter <Funktionssteuerung> (Seite 52).

3 Wählen Sie die gewünschte Einstellung aus

Drehen Sie den [AUD]-Knopf.

Wählen Sie die Anzeige "RECALL".

4 Legen Sie fest, ob die Audio-Voreinstellungen aus dem Speicher abgerufen werden sollen

Drücken Sie den [AUD]-Knopf.

5 Rufen Sie die Audio-Voreinstellung auf.

Drehen Sie den [AUD]-Knopf zur Auswahl von "YES", und drücken Sie dann den [AUD]-Knopf.

"COMPLETE" wird angezeigt.

6 Verlassen Sie den Voreinstellungsmodus.

Drücken Sie die [SEARCH]-Taste zweimal.



- Der Benutzerspeicher für "SYSTEM Q" unter <Klangeinstellung> (Seite 66) wird auf den abgerufenen Wert geändert.
- Die Klangeinstellungen für die Quelle unter <Klangeinstellung> (Seite 66) werden auf die Werte geändert, die für die ausgewählte Quelle eingegeben wurden.

Audio-Einstellungen (DSP)

Fahrzeugtypauswahl

Sie können die Klangverzögerungszeit kompensieren, indem Sie Ihre Umgebung aus den folgenden Fahrzeugtypen auswählen:

Fahrzeugtyp	Anzeige
Keine Synchronisierung.	"OFF"
Kleinwagen	"COMPACT"
Limousine	"SEDAN"
Kombi	"WAGON"
Minivan	"MINIVAN"
Geländewagen (SUV)	"SUV"
Kleinbus für Personentransport	"PAS-VAN"

1 Aktivieren Sie den Auswahlmodus für den Fahrzeugtyp

Wählen Sie "DSP" > "SETUP" > "CABIN".

Wie Sie ein Funktionssteuerungs-Element auswählen, erfahren Sie unter <Funktionssteuerung> (Seite 52).

2 Wählen Sie den Fahrzeugtyp aus

Drehen Sie den [AUD]-Knopf und drücken Sie dann darauf, sobald das gewünschte Element angezeigt wird.

3 Verlassen Sie den Auswahlmodus für den Fahrzeugtyp

Drücken Sie die [SEARCH]-Taste.



- Mit der Funktion <DTA> (Seite 69) können Sie die Entfernungen noch genauer einstellen.

Lautsprecher-Einstellung

Hiermit werden anzuschließende Lautsprecher, Lautsprechergröße und Einbauposition eingestellt.

Einzustellender Lautsprecher	Anzeige	Bereich
Front "FRONT"	Einbauposition	"LOCATION" "DOOR"/"ON DASH"/ "UND DASH"
	Lautsprechergröße	"SIZE" "SMALL"/"MEDIUM"/ "LARGE"
Hinter "REAR"	Hochtöner	"TWEETER" "NONE"/"USE"
	Einbauposition	"LOCATION" "DOOR"/"R-DECK" "2ND ROW"/"3RD ROW" (Minivan/Kleinbus für Personentransport)
Lautsprechergröße	"SIZE" "NONE"/"SMALL"/ "MEDIUM"/"LARGE"	
Subwoofer "SUB-W"	Lautsprechergröße	"SIZE" "NONE"/"SMALL"/ "LARGE"

1 Aktivieren Sie die Lautsprecher-Einstellung

Wählen Sie "DSP" > "SETUP" > "SPEAKER".

Wie Sie ein Funktionssteuerungs-Element auswählen, erfahren Sie unter <Funktionssteuerung> (Seite 52).

2 Wählen Sie die Option aus, die Sie einstellen möchten

Drehen Sie den [AUD]-Knopf und drücken Sie dann darauf, sobald das gewünschte Element angezeigt wird.

3 Stellen Sie den Wert ein

Drehen Sie den [AUD]-Knopf und drücken Sie dann darauf, sobald das gewünschte Element angezeigt wird.

4 Lautsprecher-Einstellung verlassen

Drücken Sie die [SEARCH]-Taste.

Einstellung DTA (Digitaler Zeitabgleich)

Genaue Einstellung des Synchronisierungswerts für die Lautsprecherposition, der unter <Fahrzeugtypauswahl> (Seite 69) angegeben ist.

1 Aktivieren Sie die DTA-Einstellung

Wählen Sie "DSP" > "SETUP" > "DTA".

Wie Sie ein Funktionssteuerungs-Element auswählen, erfahren Sie unter <Funktionssteuerung> (Seite 52).

2 Wählen Sie den Lautsprecher aus, den Sie einstellen möchten

Einzustellender Lautsprecher	Anzeige
Lautsprecher vorn	"FRONT"
Lautsprecher hinten	"REAR"
Subwoofer	"SUB-W"

Drehen Sie den [AUD]-Knopf und drücken Sie dann darauf, sobald das gewünschte Element angezeigt wird.

3 Stellen Sie den Synchronisierungswert für die Lautsprecherposition ein

Drehen Sie den [AUD]-Knopf und drücken Sie darauf, sobald der gewünschte Wert angezeigt wird.

Es kann eine Entfernung von 0 bis 440 cm eingestellt werden.

Weitere Informationen zur Einstellung des Synchronisierungswerts finden Sie im <Anhang> (Seite 82).

4 Verlassen Sie die DTA-Einstellung

Drücken Sie die [SEARCH]-Taste.

Audio-Einstellungen (DSP)

Frequenzweicheinstellung

Sie können den Wert für die Frequenzweiche der Lautsprecher einstellen;

Einstellender Lautsprecher	Anzeige	Bereich
Front "FRONT"	Hochpass-Filter "FC"/ "HPF F"	THRU (Durchgang)/ 40/ 60/ 70/ 80/ 100/ 120/ 150/ 180/ 220 Hz
Hinten "REAR"	Hochpass-Filter "FC"/ "HPF R"	THRU (Durchgang)/ 40/ 60/ 70/ 80/ 100/ 120/ 150/ 180/ 220 Hz
Subwoofer "SUB-W"	Lautsprechergröße "FC"/ "LPF SW"	40/ 60/ 70/ 80/ 100/ 120/ 150/ 180/ 220/ THRU (Durchgang) Hz
	Phase "FC"/ "SW PHASE"	Rückwärts (180°)/ Normal (0°)

1 Aktivieren Sie die

Frequenzweicheinstellung

Wählen Sie "DSP" > "SETUP" > "X'OVER".

Wie Sie ein Funktionssteuerungs-Element auswählen, erfahren Sie unter <Funktionssteuerung> (Seite 52).

2 Wählen Sie die Option aus, die Sie einstellen möchten

Drehen Sie den [AUD]-Knopf und drücken Sie dann darauf, sobald das gewünschte Element angezeigt wird.

3 Stellen Sie den Wert für die Frequenzweiche ein

Drehen Sie den [AUD]-Knopf und drücken Sie darauf, sobald der gewünschte Wert angezeigt wird.

4 Verlassen Sie die Frequenzweicheinstellung

Drücken Sie die [SEARCH]-Taste.

Equalizer-Steuerung

Sie können die folgenden Equalizer-Steurelemente justieren. Der iPod-Equalizer kann nach dem Anschließen eines iPod und der Auswahl von "iPod" unter <System Q> eingestellt werden. Sie können einen der 22 Equalizer-Typen auswählen;

Einstellbereich	Anzeige	Bereich
Speicherplatz System Q "PRESET"	"EQ"	"NATURAL" (Natürlich)/ "USER"/"ROCK" (Rock)/ "POPS" (Pop)/ "EASY" (Easy)/"TOP40" (Top 40)/ "JAZZ" (Jazz)/"GAME" (Game)/"iPod"

Equalizer-Anpassung "MANUAL"/ "BAND"	Scheitelfrequenz	"F0"	Weitere Informationen finden Sie weiter unten.
	Qualität	"Q"	0.25/0.50/1.00/2.00
	Pegel	"GAIN"	-9/ -7/ -5/ -3/ -2/ -1/ 0/ +1/ +2/ +3/ +5/ +7/ +9

- Die für jeden Frequenzbereich wählbaren Frequenzen sind unten aufgeführt.

Frequenzbereich	Frequenz
"BAND1"	60/ 100/ 160/ 250/ 400 Hz
"BAND2"	630/ 1k/ 1,6 kHz/ 2,5 kHz
"BAND3"	4/ 6,3/ 10/ 16 kHz

1 Aktivieren Sie den Equalizer-Steuermodus

Wählen Sie "DSP" > "CONTROL" > "EQ".

Wie Sie ein Funktionssteuerungs-Element auswählen, erfahren Sie unter <Funktionssteuerung> (Seite 52).

2 Wählen Sie die Option aus, die Sie einstellen möchten

Drehen Sie den [AUD]-Knopf und drücken Sie dann darauf, sobald das gewünschte Element angezeigt wird.

3 Stellen Sie den Wert ein

Drehen Sie den [AUD]-Knopf und drücken Sie dann darauf, sobald das gewünschte Element angezeigt wird.

iPod-Equalizer

1. Aktivieren Sie den iPod-Equalizermodus

Drücken Sie den [AUD]-Knopf.

2. Stellen Sie den Wert ein

Drehen Sie den [AUD]-Knopf und drücken Sie dann darauf, sobald das gewünschte Element angezeigt wird.

4 Beenden Sie die Equalizer-Steuerung

Drücken Sie die [SEARCH]-Taste.

Positionsspeicher

Je nach Position des Zuhörers können Sie die Position aus den folgenden Einstellungen auswählen, so dass die normale Position der Klangumgebung mit der ausgewählten Position synchronisiert werden kann;

Sitz für die Synchronisierung	Bereich
Keine Synchronisierung.	"ALL"
Fahrersitz	"F-L"
Beifahrersitz	"F-R"
Vordersitze	"F-ALL"

1 Aktivieren Sie die Positionseinstellung

Wählen Sie "DSP" > "CONTROL" > "POSITION" > "PRESET".

Wie Sie ein Funktionssteuerungs-Element auswählen, erfahren Sie unter <Funktionssteuerung> (Seite 52).

2 Wählen Sie den Sitz aus, für den Sie die Synchronisierung vornehmen möchten

Drehen Sie den [AUD]-Knopf und drücken Sie dann darauf, sobald das gewünschte Element angezeigt wird.

3 Beenden Sie die Positionseinstellung

Drücken Sie die [SEARCH]-Taste.

Speicher für Audio-Voreinstellungen

Hier ist die Speicherung einer voreingestellten Klangabstimmung möglich.

1 Einstellung der Klangeinstellung

Lesen Sie bitte die folgenden Abschnitte der Bedienungsanleitung, um die gewünschten Klangeinstellungen durchzuführen:

- Fahrzeugtypauswahl (Seite 69)
- Lautsprecher-Einstellung (Seite 69)
- Einstellung DTA (Digitaler Zeitabgleich) (Seite 69)
- Frequenzweicheneinstellung (Seite 70)
- Equalizer-Steuerung (Seite 70)
- Positionsspeicher (Seite 70)

2 Aktivieren Sie den Modus zum Speichern Audio-Voreinstellungen. (Außer Standby-Modus)

Wählen Sie "DSP" > "PRESET" > "MEMORY".

Drücken Sie den [AUD]-Knopf für mindestens 1 Sekunde.

Wie Sie ein Funktionssteuerungs-Element auswählen, erfahren Sie unter <Funktionssteuerung> (Seite 52).

3 Wählen Sie die Zahl aus, die im Speicher abgelegt werden soll

Drehen Sie den [AUD]-Knopf zur Auswahl der Zahl, und drücken Sie dann den [AUD]-Knopf.

4 Legen Sie die gewünschten Klangvoreinstellungen im Speicher ab

Drehen Sie den [AUD]-Knopf zur Auswahl von "YES", und drücken Sie dann den [AUD]-Knopf.

"COMPLETE" wird angezeigt.

5 Beenden Sie den Modus Speicher für Audio-Voreinstellungen

Drücken Sie die [SEARCH]-Taste.



- Speichern Sie 6 Paare von Audio-Voreinstellungen.
- "USER 1": Beim Drücken der Rückstelltaste wird für sämtliche Quellen der registrierte Einstellwert eingestellt.
- "USER 1", "USER 2":
 - Der Speicher kann nicht durch das Drücken der Rückstelltaste gelöscht werden.
- Diese Funktion kann nicht verwendet werden, wenn der iPod-Equalizer in der <Equalizer-Steuerung> aktiviert ist (Seite 70).

Abruf von Audio-Voreinstellungen

Aufrufen der Klangeinstellungen, die unter <Speicher für Audio-Voreinstellungen> (Seite 71) abgelegt wurden.

1 Wählen Sie die Quelle aus

Drücken Sie die [SRC]-Taste.

2 Aktivieren Sie den Modus zum Abrufen der Audio-Voreinstellungen (Außer Standby-Modus)

Wählen Sie "DSP" > "PRESET" > "RECALL".

Drücken Sie den [AUD]-Knopf für mindestens 1 Sekunde.

Wie Sie ein Funktionssteuerungs-Element auswählen, erfahren Sie unter <Funktionssteuerung> (Seite 52).

3 Wählen Sie die Nummer des Speicherplatzes

Drehen Sie den [AUD]-Knopf zur Auswahl der Zahl, und drücken Sie dann den [AUD]-Knopf.

4 Rufen Sie die Audio-Voreinstellung auf.

Drehen Sie den [AUD]-Knopf zur Auswahl von "YES", und drücken Sie dann den [AUD]-Knopf. "COMPLETE" wird angezeigt.

5 Beenden Sie den Modus zum Abrufen der Audio-Voreinstellungen.

Drücken Sie die [SEARCH]-Taste.



- Der Benutzerspeicher für "SYSTEM Q" unter <Equalizer-Steuerung> (Seite 70) wird auf den abgerufenen Wert geändert.
- Die Klangeinstellungen für die Quelle unter <Equalizer-Steuerung> (Seite 70) werden auf die Werte geändert, die für die ausgewählte Quelle eingegeben wurden.

Favoritensteuerung

Voreinstellungsspeicher

Speichern der Betriebsart zur Auswahl Ihrer Lieblingssender oder iPod-Playlisten/Interpreten usw.

1 Wählen Sie die gewünschte Quelle zum Speichern der Einstellungen

Quelle	Einstellung
TUNER	Voreinstellungsspeicher
iPod	Listenauswahlbildschirm für Playlisten/Interpreten/Alben usw.
Freisprechttelefon	Aufrufen von Telefonnummern.



„“ wird angezeigt, wenn die Betriebsart gespeichert werden kann.

iPod-Einstellung

Die gewünschte Liste in der ersten Hierarchie kann gespeichert werden.

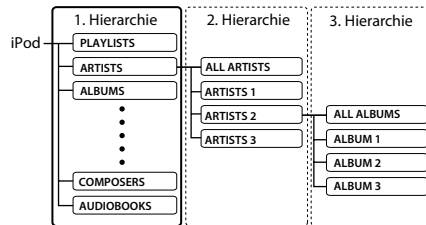

2 Aktivieren Sie den Voreinstellungs-Speichermodus

Drücken Sie die [FAVORITE]-Taste mindestens 1 Sekunde lang.

3 Wählen Sie die Zahl aus, die im Speicher abgelegt werden soll

Drehen Sie den [AUD]-Knopf.

4 Legen Sie die gewünschten Voreinstellungen im Speicher ab

Drücken Sie den [AUD]-Knopf.

Abbruch des Voreinstellungsspeichermodus

Drücken Sie die [FAVORITE]-Taste.



- Durch Speichern der Betriebsart auf einen bereits vorhandenen Speicherplatz wird die zuvor gespeicherte Einstellung überschrieben.
- Speichern Sie 6 Paare von Favoriten-Voreinstellungen. Der Speicher kann nicht durch das Drücken der Rückstelltaste gelöscht werden.
- Wenn die Elemente in der zweiten oder einer tieferen Hierarchieebene geändert werden, wird die Liste im iPod geändert, indem nach den Speicherung der

FAVORITEN Titel hinzugefügt oder gelöscht werden. Aus diesem Grund unterscheidet sich die in diesem Gerät gespeicherte Liste von der Liste im iPod. Die FAVORITE-Speicherung sollte nach dem Bearbeiten der Elemente im iPod wiederholt werden.

Abruf von Voreinstellungen

Abrufen von als Favoriten gespeicherten Elementen.

1 Aktivieren Sie den Voreinstellungsabrufmodus Drücken Sie die [FAVORITE]-Taste.

2 Wählen Sie die Nummer des Speicherplatzes Drehen Sie den [AUD]-Knopf.

3 Rufen Sie die Audio-Voreinstellung auf. Drücken Sie den [AUD]-Knopf.

Abbruch des Voreinstellungsabrufmodus

Drücken Sie die [FAVORITE]-Taste.



- Wenn iPod als Quelle ausgewählt ist, wird der Listenauswahlbildschirm für Playlisten/ Interpreten/ Alben usw. angezeigt. Titel werden nicht automatisch abgespielt.

Löschen von Speicher-Voreinstellungen

Löschen von als Favoriten gespeicherten Elementen.

1 Aktivieren Sie den Voreinstellungslöschmodus Wählen Sie "MENU" > "FAV DELETE".

Wie Sie ein Funktionssteuerungs-Element auswählen, erfahren Sie unter <Funktionssteuerung> (Seite 52).

2 Wählen Sie die Nummer der zu löschenden Voreinstellung oder "ALL" zum Löschen aller Voreinstellungs-Speicherplätze

Drehen Sie den [AUD]-Knopf und drücken Sie dann den [AUD]-Knopf.

"DELETE" wird angezeigt.

3 Löschen Sie das ausgewählte, als Favorit gespeicherte Element

Drehen Sie den [AUD]-Knopf zur Auswahl von "YES", und drücken Sie dann den [AUD]-Knopf. "COMPLETE" wird angezeigt.

4 Beenden Sie den Voreinstellungslöschmodus Drücken Sie die [SEARCH]-Taste.

Speicherplätze benennen

Benennen Sie die Speicherplätze von Favoriten.

1 Aktivieren Sie den Voreinstellungsabrufmodus
Drücken Sie die [FAVORITE]-Taste.

2 Rufen Sie den zu ändernden Speicherplatz auf
Drehen Sie den [AUD]-Knopf.

3 Aktivieren Sie den Namenseingabe-Modus
Drücken Sie den [AUD]-Knopf für mindestens 1 Sekunde.

Wählen Sie die "NAME SET"-Anzeige aus.

4 Geben Sie den Namen ein

Operation	Funktion
Setzen Sie den Cursor an die Zeichen-Eingabeposition	Schieben Sie den [AUD]-Knopf nach rechts oder links.
Wählen Sie die Zeichen aus	Drehen Sie den [AUD]-Knopf oder schieben Sie ihn nach oben oder unten.

5 Beenden Sie den Namenseingabe-Modus
Drücken Sie den [AUD]-Knopf.

Abbruch des Voreinstellungsabrufmodus
Drücken Sie die [FAVORITE]-Taste.

Bluetooth-Setup

Registrierung eines Bluetooth-Gerätes

Damit Sie ihr Bluetooth-Gerät (Mobiltelefon) zusammen mit diesem Gerät verwenden können, müssen Sie es registrieren (Paarung). Auf diesem Gerät können bis zu fünf Bluetooth-Geräte registriert werden.

Registrierung von Bluetooth-Geräten

1 Schalten Sie das Steuergerät ein.

2 Starten Sie die Registrierung eines Gerätes, indem Sie das betreffende Bluetooth-Gerät in Betrieb nehmen

Nehmen Sie das Bluetooth-Gerät in Betrieb, um die Freisprecheinrichtung zu registrieren (Paarung). Wählen Sie in der Liste der verbundenen Geräte den Eintrag "KENWOOD BT CD/R-3P2".

3 Eingabe eines PIN-Codes

Geben Sie den wie unter <Registrierung eines PIN-Codes> (Seite 75) beschrieben registrierten PIN-Code ein.

Stellen Sie sicher, dass die Registrierung am Bluetooth-Gerät abgeschlossen wurde.

4 Nehmen Sie das Bluetooth-Gerät in Betrieb, um eine Freisprechverbindung zu starten.

Registrierung über dieses Gerät

1 Aktivieren Sie den Bluetooth-Geräteregistrierungsmodus

Wählen Sie "MENU" > "DVC REGIST".

Drücken Sie den [AUD]-Knopf für mindestens 1 Sekunde.

Wie Sie ein Funktionssteuerungs-Element auswählen, erfahren Sie unter <Funktionssteuerung> (Seite 52).

Suchen Sie nach dem Bluetooth-Gerät.

Nach dem Abschluss der Suche wird "FINISHED" angezeigt.

2 Wählen Sie das Bluetooth-Gerät aus

Drehen Sie den [AUD]-Knopf oder schieben Sie ihn nach oben oder unten, um das Bluetooth-Gerät auszuwählen.

Drücken Sie den [AUD]-Knopf zur Bestätigung der Auswahl.

3 Eingabe des PIN-Codes

Operation	Funktion
Auswahl der Nummern	Drehen Sie den [AUD]-Knopf oder schieben Sie ihn nach oben oder unten.
Weiter zum nächsten Zeichen	Schieben Sie den [AUD]-Knopf nach rechts.
Löschen des letzten Zeichens	Schieben Sie den [AUD]-Knopf nach links.

4 Übertragung des PIN-Codes

Drücken Sie den [AUD]-Knopf für mindestens 1 Sekunde.

Wenn die Anzeige "PAIRING OK" erscheint, ist die Registrierung abgeschlossen.

5 Rückkehr zum Geräteverzeichnis

Drücken Sie den [AUD]-Knopf.

6 Verlassen Sie die Bluetooth-Geräteregistrierung.

Drücken Sie die [SEARCH]-Taste.



- Dieses Gerät akzeptiert die Eingabe eines bis zu acht Stellen umfassenden PIN-Codes. Falls ein PIN-Code nicht über dieses Gerät eingegeben werden, kann er über das betreffende Bluetooth-Gerät eingegeben werden.
- Falls 5 oder mehr Bluetooth-Geräte registriert wurden, kann kein weiteres Bluetooth-Gerät registriert werden.
- Falls eine Fehlermeldung angezeigt wird, obwohl der PIN-Code ordnungsgemäß eingegeben wurde, versuchen Sie es bitte mit dem unter <Registrierung eines speziellen Bluetooth-Gerätes> (Seite 74) beschriebenen Verfahren.

Registrierung eines speziellen Bluetooth-Gerätes

Hiermit ist die Registrierung eines speziellen Gerätes möglich, das normalerweise nicht registriert werden könnte (Paarung).

1 Aktivieren Sie den Spezialgerät-Registrierungsmodus.

Wählen Sie "MENU" > "S-DVC SELECT".

Drücken Sie den [AUD]-Knopf für mindestens 1 Sekunde.

Wie Sie ein Funktionssteuerungs-Element auswählen, erfahren Sie unter <Funktionssteuerung> (Seite 52).

Es wird eine Liste angezeigt.

2 Wählen Sie den Gerätenamen aus

Drehen Sie den [AUD]-Knopf oder schieben Sie ihn nach oben oder unten, um einen Gerätenamen auszuwählen.

Drücken Sie den [AUD]-Knopf zur Bestätigung der Auswahl.

Wenn die Anzeige "COMPLETE" erscheint, ist die Registrierung abgeschlossen.

3 Verfahren Sie entsprechend dem Abschnitt <Registrierung eines Bluetooth-Gerätes>

(Seite 74) und schließend Sie die Registrierung (Paarung) ab.

Verlassen Sie den Spezialgerät-Registrierungsmodus

Drücken Sie die [SEARCH]-Taste.



- Wenn der Gerätename nicht in der Liste erscheint, wählen Sie "OTHER PHONE".

Registrierung eines PIN-Codes

Durch Inbetriebnahme des Bluetooth-Gerätes bestimmen Sie den für die Registrierung dieses Gerätes erforderlichen PIN-Code.

1 Aktivieren Sie den PIN-Code-Bearbeitungsmodus

Wählen Sie "MENU" > "PIN EDIT".

Drücken Sie den [AUD]-Knopf für mindestens 1 Sekunde.

Wie Sie ein Funktionssteuerungs-Element auswählen, erfahren Sie unter <Funktionssteuerung> (Seite 52). Nun wird die gegenwärtige PIN-Code-Einstellung angezeigt.

2 Eingabe des PIN-Codes

Operation	Funktion
Auswahl der Nummern	Drehen Sie den [AUD]-Knopf oder schieben Sie ihn nach oben oder unten.
Weiter zum nächsten Zeichen	Schieben Sie den [AUD]-Knopf nach rechts.
Löschen des letzten Zeichens	Schieben Sie den [AUD]-Knopf nach links.

3 Registrierung eines PIN-Codes

Drücken Sie den [AUD]-Knopf für mindestens 1 Sekunde.

Wenn die Anzeige "COMPLETE" erscheint, ist die Registrierung abgeschlossen.

4 Beenden Sie den PIN-Code-Bearbeitungsmodus

Drücken Sie die [SEARCH]-Taste.



- Werkseitig wurde "0000" eingestellt.
- Sie können einen PIN-Code mit bis zu acht Stellen eingeben.

Übertragen des Telefonbuchs

Übertragen Sie die Daten des Telefonbuchs aus dem Mobiltelefon in das Gerät, damit Sie das Telefonbuch im Gerät verwenden können.

Automatischer Download

Falls Ihr Mobiltelefon die Telefonbuch-Synchronisationsfunktion unterstützt, wird das

Telefonbuch nach Durchführung des Bluetooth-Anschlusses automatisch heruntergeladen.



- U. U. ist eine gesonderte Einstellung Ihres Mobiltelefons erforderlich.
- Falls selbst nach der Abschlussmeldung keine Telefonbuchdaten im Gerät gefunden werden, unterstützt Ihr Mobiltelefon u. U. kein automatisches Herunterladen der Telefonbuch-Daten. In einem solchen Fall können Sie versuchen, die Daten manuell herunterzuladen.

Manueller Download der Mobiltelefon-Daten

1 Verwenden Sie die Bedienelemente des Mobiltelefons, um die Verbindung zur Freisprecheinrichtung zu beenden.

2 Verwenden Sie die Bedienelemente des Mobiltelefons, um die Telefonbuchdaten an das Gerät zu senden

Verwenden Sie die Bedienelemente des Mobiltelefons, um die Telefonbuchdaten an das Gerät zu übertragen.

- Während der Übertragung: "DOWNLOADING" wird angezeigt.
- Nach Abschluss des Herunterladens: "COMPLETE" wird angezeigt.

3 Verwenden Sie die Bedienelemente des Mobiltelefons, um die Verbindung zur Freisprecheinrichtung zu starten.

Löschen der Meldung über den Abschluss des Downloads

Drücken Sie eine beliebige Taste.



- Für jedes angemeldete Mobiltelefon können bis zu 1000 Telefonnummern gespeichert werden.
- Für jede Telefonnummer können bis zu 32 Ziffern und bis zu 50* Zeichen für den Namen gespeichert werden. (* 50: Anzahl der alphabetischen Zeichen Je nach Art der eingegebenen Zeichen kann die einzugebende Anzahl variieren.)
- Verwenden Sie die Bedienelemente des Mobiltelefons, um die Übertragung der Telefonbuchdaten abzubrechen.

Bluetooth-Setup

Wählen Sie das Bluetooth-Gerät, das Sie verbinden möchten

Wenn bereits zwei oder mehr Bluetooth-Geräte registriert wurden, müssen Sie das zu verwendende Bluetooth-Gerät auswählen.

1 Aktivieren Sie den Bluetooth-Geräteauswahlmodus

Wählen Sie "MENU" > "PHONE SEL".

Drücken Sie den [AUD]-Knopf für mindestens 1 Sekunde.

Wie Sie ein Funktionssteuerungs-Element auswählen, erfahren Sie unter <Funktionssteuerung> (Seite 52). '(name)' wird angezeigt.

2 Wählen Sie das Bluetooth-Gerät aus

Drehen Sie den [AUD]-Knopf oder schieben Sie ihn nach oben oder unten.

3 Stellen Sie das Bluetooth-Gerät ein

Schieben Sie den [AUD]-Knopf nach rechts oder links.

*'(name)' oder '-(name)' wird angezeigt.

*": Das ausgewählte Bluetooth-Mobiltelefon ist besetzt.

": Das ausgewählte Bluetooth-Mobiltelefon befindet sich im Standby-Betrieb.

" " (leer): Die Auswahl des Bluetooth-Mobiltelefons wurde deaktiviert.

4 Verlassen Sie den Bluetooth-Geräteauswahlmodus

Drücken Sie die [SEARCH]-Taste.



- Falls bereits ein Mobiltelefon ausgewählt wurde, machen Sie diese Auswahl bitte rückgängig und wählen Sie anschließend ein anderes Mobiltelefon aus.

Löschen eines registrierten Bluetooth-Geräts

Sie können ein registriertes Bluetooth-Gerät jederzeit löschen.

1 Aktivieren Sie den Bluetooth-Gerätelöschmodus

Wählen Sie "MENU" > "DEVICE DEL".

Drücken Sie den [AUD]-Knopf für mindestens 1 Sekunde.

Wie Sie ein Funktionssteuerungs-Element auswählen, erfahren Sie unter <Funktionssteuerung> (Seite 52). '(name)' wird angezeigt.

2 Wählen Sie das Bluetooth-Gerät aus

Drehen Sie den [AUD]-Knopf oder schieben Sie ihn nach oben oder unten.

3 Löschen Sie das ausgewählte Bluetooth-Gerät

Drücken Sie den [AUD]-Knopf für mindestens 1 Sekunde.

4 Verlassen Sie den Bluetooth-Gerätelöschmodus

Drücken Sie die [SEARCH]-Taste.



- Beim Löschen eines registrierten Mobiltelefons werden darüber hinaus das betreffende Telefonbuch, das Protokoll, sämtliche SMS sowie die zugehörige Sprachmarkierung gelöscht.

Anzeige der Firmware-Version

Hiermit wird die Firmware-Version im Gerät angezeigt.

1 Aktivieren Sie den Bluetooth-Firmware-Aktualisierungsmodus

Wählen Sie "MENU" > "BT F/W UPDATE".

Drücken Sie den [AUD]-Knopf für mindestens 1 Sekunde.

Wie Sie ein Funktionssteuerungs-Element auswählen, erfahren Sie unter <Funktionssteuerung> (Seite 52). Nun wird die Firmware-Version angezeigt.

2 Beenden Sie den Bluetooth-Firmware-Aktualisierungsmodus

Drücken Sie die [SEARCH]-Taste.



- Hinsichtlich weiterer Einzelheiten über die Aktualisierung der Firmware besuchen Sie bitte unsere Website. <http://www.kenwood.com/bt/information/>

Hinzufügen eines Sprachwahl-Befehls

Fügen Sie dem Telefonbuch für die Sprachwahl eine Sprachmarkierung hinzu. Sie können bis zu 35 Sprachmarkierungen registrieren.

1 Aktivieren Sie den Sprachmarkierungs-Modus

Wählen Sie "MENU" > "VOICE TAG".

Drücken Sie den [AUD]-Knopf für mindestens 1 Sekunde. Wie Sie ein Funktionssteuerungs-Element auswählen, erfahren Sie unter <Funktionssteuerung> (Seite 52).

2 Wählen Sie den Modus "PB NAME EDIT"

Drücken Sie den [AUD]-Knopf zur Auswahl von "PB NAME EDIT", und drücken Sie dann den [AUD]-Knopf für mindestens 1 Sekunde.

3 Suchen Sie nach einem zu registrierenden Namen

Wählen Sie den zu registrierenden Namen mit dem Verfahren unter 4 im Abschnitt <Anrufen einer Nummer aus dem Telefonbuch> (Seite 63) aus. Falls für einen bestimmten Namen bereits eine Sprachmarkierung registriert wurde, wird "*" vor dem betreffenden Namen angezeigt.

4 Wählen Sie einen Modus aus

Drehen Sie den [AUD]-Knopf oder schieben Sie ihn nach oben oder unten.

Anzeige	Funktion
"PB NAME REG"	Registrierung einer Sprachmarkierung
"PB NAME CHK"*	Wiedergabe einer Sprachmarkierung
"PB NAME DEL"*	Löschen einer Sprachmarkierung
"RETURN"	Rückkehr zu Schritt 2

* Wird nur angezeigt, falls ein Name mit registrierter Sprachmarkierung ausgewählt wurde.

Wählen Sie "PB NAME REG" (Regist)

5 Registrierung einer Sprachmarkierung (erster Schritt)

Drücken Sie den [AUD]-Knopf.

"ENTER1" wird angezeigt.

Geben Sie die Sprachmarkierung innerhalb von 2 Sekunden nach Ertönen des Pieptons ein.

6 Bestätigung der Sprachmarkierung (zweiter Schritt)

Drücken Sie den [AUD]-Knopf.

"ENTER2" wird angezeigt.

Geben Sie innerhalb von 2 Sekunden nach Ertönen des Pieptons dieselbe Sprachmarkierung ein wie unter Schritt 4.

"COMPLETE" wird angezeigt.

7 Abschluss der Registrierung

Drücken Sie den [AUD]-Knopf.

Rückkehr zu Schritt 2 Sie können sofort eine weitere Sprachmarkierung registrieren lassen.



• Falls Ihre Stimme nicht erkannt wird, wird eine entsprechende Meldung angezeigt. Durch Drücken des [AUD]-Knopfes können Sie die Spracheingabe wiederholen. (Seite 89)

Wählen Sie "PB NAME CHK" (Play)

5 Drücken Sie den [AUD]-Knopf.

Lassen Sie die registrierte Stimme wiedergeben und kehren Sie zu Schritt 2 zurück.

Wählen Sie "PB NAME DEL" (Delete)

5 Löschen einer Sprachmarkierung

Drücken Sie den [AUD]-Knopf für mindestens 1 Sekunde.

Rückkehr zu Schritt 2

Verlassen des Sprachmarkierungsmodus

Drücken Sie die [SEARCH]-Taste.



• Während der Registrierung der Sprachmarkierung wird kein Ton ausgegeben.

Einstellung eines Sprachbefehls für eine Kategorie

Fügen Sie der Telefonnummern-Kategorie (Typ) eine Sprachmarkierung für Sprachanrufe hinzu.

1 Aktivieren Sie den Sprachmarkierungs-Modus Wählen Sie "MENU" > "VOICE TAG".

Drücken Sie den [AUD]-Knopf für mindestens 1 Sekunde.

Wie Sie ein Funktionssteuerungs-Element auswählen, erfahren Sie unter <Funktionssteuerung> (Seite 52).

2 Wählen Sie den Modus "PB TYPE EDIT"

Drücken Sie den [AUD]-Knopf zur Auswahl von "PB TYPE EDIT", und drücken Sie dann den [AUD]-Knopf für mindestens 1 Sekunde.

3 Wählen Sie die einzustellende Kategorie (Typ) aus

Drehen Sie den [AUD]-Knopf oder schieben Sie ihn nach oben oder unten.

"GENERAL"/"HOME"/"OFFICE"/"MOBILE"/"OTHER"

4 Drücken Sie den [AUD]-Knopf.

5 Wählen Sie einen Modus aus

Drehen Sie den [AUD]-Knopf oder schieben Sie ihn nach oben oder unten.

Anzeige	Funktion
"PB TYPE REG"	Registrierung einer Sprachmarkierung
"RETURN"	Rückkehr zu Schritt 2

6 Registrieren Sie die Kategorie (Typ), indem Sie die Schritte 5 bis 7 unter <Hinzufügen eines Sprachwahl-Befehls> (Seite 76) durchführen.

Verlassen des Sprachmarkierungsmodus

Drücken Sie die [SEARCH]-Taste.



• Stellen Sie die Sprachmarkierung für alle 5 Kategorien ein. Falls die Sprachmarkierung nicht für alle Kategorien eingestellt wird, kann das Telefonbuch durch keinen Sprachbefehl aufgerufen werden.

Bluetooth-Setup

SMS (Short Message Service)

Die auf dem Mobiltelefon eingegangenen SMS werden auf dem Empfangsgerät angezeigt. Eine neu eingegangene Nachricht wird angezeigt.



- Um mögliche Unfälle zu vermeiden, wird der Fahrer angehalten, während der Fahrt keinerlei SMS zu lesen.

Eingang einer neuen Nachricht

“SMS RECEIVED” wird angezeigt. Dies wird bei einem beliebigen Betrieb ausgeblendet.

Anzeige der SMS

1 Aktivieren Sie den SMS-Eingangsmodus

Wählen Sie “MENU” > “SMS INBOX”.

Drücken Sie den [AUD]-Knopf für mindestens 1 Sekunde.

Wie Sie ein Funktionssteuerungs-Element auswählen, erfahren Sie unter <Funktionssteuerung> (Seite 52). Nun wird ein Nachrichtenverzeichnis angezeigt.

2 Auswahl einer Nachricht

Drehen Sie den [AUD]-Knopf oder schieben Sie ihn nach oben oder unten.

- Bei jedem Drücken der [▶||] -Taste für mindestens 1 Sekunde erfolgt die Umschaltung zwischen Telefonnummer oder Name und Empfangsdatum der Nachricht.

3 Anzeige des Textes

Drücken Sie den [AUD]-Knopf.

Durch erneutes Drücken können Sie erneut eine Nachricht auswählen.

- Blättern in der Nachricht
Durch dauerhaftes Drücken des [AUD]-Knopfes nach rechts oder links wird durch die Nachricht geblättert.

4 Verlassen des SMS-Eingangsmodus

Drücken Sie die [SEARCH]-Taste.



- Noch nicht geöffnete Nachrichten werden am Anfang des Verzeichnisses angezeigt. Die übrigen Nachrichten werden in der Reihenfolge ihres Empfangs angezeigt.
- Eine SMS, die eingegangen ist, während das Mobiltelefon nicht über Bluetooth angeschlossen war, kann nicht angezeigt werden. Laden Sie eine solche SMS zuvor herunter.
- Während des Herunterladens der SMS kann die Kurznachricht nicht angezeigt werden.

Download einer SMS

Sie können eine auf dem Mobiltelefon eingegangene Kurznachricht (SMS) herunterladen, um Sie sich über dieses Gerät anzeigen zu lassen.

1 Aktivieren Sie den SMS-Download-Modus

Wählen Sie “MENU” > “SMS DOWNLOAD”.

Drücken Sie den [AUD]-Knopf für mindestens 1 Sekunde.

Wie Sie ein Funktionssteuerungs-Element auswählen, erfahren Sie unter <Funktionssteuerung> (Seite 52). Nun wird ein Nachrichtenverzeichnis angezeigt.

2 Starten Sie das Herunterladen.

Drücken Sie den [AUD]-Knopf.

“DOWNLOADING” wird angezeigt.

Nach dem Abschluss des Downloads wird “COMPLETE” angezeigt.

3 Verlassen Sie den SMS-Download-Modus

Drücken Sie die [SEARCH]-Taste.



- Das Mobiltelefon muss in der Lage sein, eine SMS via Bluetooth zu übertragen. U. U. ist eine gesonderte Einstellung Ihres Mobiltelefons erforderlich. Falls das Mobiltelefon die SMS-Funktion nicht unterstützt, wird der SMS-Download-Punkt nicht im Funktions-Steuermodus angezeigt.
- Beim Herunterladen einer SMS vom Mobiltelefon werden auch die noch nicht geöffneten Nachrichten auf dem Mobiltelefon geöffnet.
- Sie können jeweils bis zu 75 bereits gelesene und noch nicht gelesene Kurznachrichten herunterladen.

Grundlegende Fernbedienungsfunktionen

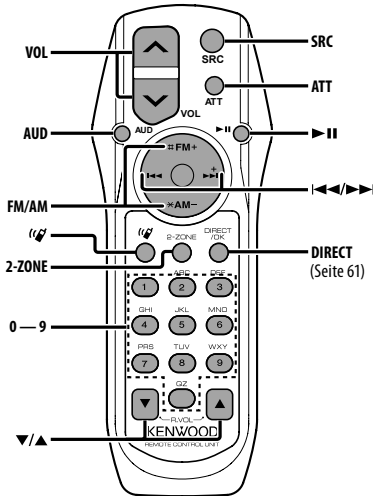

Allgemeine Steuerung

Lautstärke-Regelung [VOL]

Quellenauswahl [SRC]

Lautstärke-Absenkung [ATT]

Bei einem erneuten Drücken der Taste wird wieder der vorherige Lautstärkepegel eingestellt.

In der Klangeinstellung

Klangeinstellungspunkt wählen [AUD]

Klangeinstellungspunkt justieren [VOL]



- Lesen Sie hinsichtlich der Einstellungen für Audio-Funktionen und andere Klangeinstellungen den Abschnitt <Klangeinstellung> (Seite 66).

Dual Zone-Steuerung

Dual Zone-System ein- und ausschalten [2-ZONE]

Lautstärke-Regelung für hinteren Kanal [▲]/[▼]

Im Tuner-Betrieb

Frequenzbereichsauswahl [FM]/[AM]

Senderauswahl [◀◀]/[▶▶]

Aufruf von Senderspeichern [1] — [6]

Bei CD-/USB-Quelle

Musikauswahl [◀◀]/[▶▶]

Ordnerauswahl [FM]/[AM]

Pause/Wiedergabe [▶II]

Freisprechsteuerung

Einen Anruf durchführen

Aktivieren Sie den Modus zur Auswahl des Wählverfahrens [(☞)]

Wählen Sie ein Wählverfahren [AUD]

Nummerneingabe zur Wahl

Operation	Funktion
Eingabe einer Stelle.	[0]-[9]-Tasten
Eingabe von "+".	[▶▶]-Taste
Eingabe von "#".	[FM]-Taste
Eingabe von "**".	[AM]-Taste
Löscht die eingegebene Telefonnummer.	[◀◀]-Taste

Machen Sie einen Anruf [DIRECT]

Eingehen eines Anrufs

Beantworten Sie den Anruf [(☞)]

Umschalten zwischen privatem Sprechmodus und Freisprechmodus [▶II]

Wartender Anruf

Entgegennehmen eines weiteren Anrufs und Halten des gegenwärtigen Anrufs [(☞)]

Entgegennehmen eines weiteren Anrufs nach Beenden des gegenwärtigen Anrufs [SRC]

Fortsetzen des gegenwärtigen Anrufs [1]

Während eines Anrufs

Beenden des Anrufs [SRC]

Anpassen der Sprachlautstärke [VOL]

Grundlegende Fernbedienungsfunktionen

Einlegen und Austauschen der Batterien

Verwenden Sie zwei Batterien des Typs "AA"/"R6".

Drücken Sie auf die gekennzeichnete Stelle der Batteriefach-Abdeckung und schieben Sie sie gleichzeitig nach hinten, wie unten dargestellt.

Legen Sie die Batterien unter Berücksichtigung der Pole + und – entsprechend der Abbildung ins Batteriefach ein.

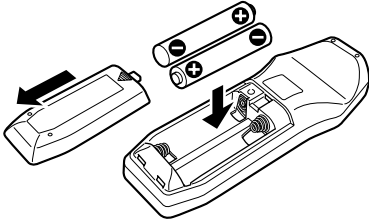

ACHTUNG

- Legen Sie die Batterie nicht in der Nähe von Feuer oder im direkten Sonnenlicht ab. Ein Brand, eine Explosion oder Überhitzung können verursacht werden.
- Bewahren Sie die Fernbedienung nicht an heißen Orten wie beispielsweise auf dem Armaturenbrett auf.

Anhang

Über Audiodateien

- **Wiedergabebare Audiodateien**
AAC-LC (.m4a), MP3 (.mp3), WMA (.wma)
- **Abspielbare Disc-Medien**
CD-R/RW/ROM
- **Abspielbare Disc-Dateiformate**
ISO 9660 Level 1/2, Joliet, Romeo, Lange Dateinamen.
- **Abspielbare USB-Geräte**
USB-Massenspeicher-Klasse
- **Mögliche Dateisysteme auf USB-Geräten**
FAT16, FAT32

Obwohl die Audiodateien den oben aufgeführten Standards entsprechen, kann das Abspielen unter Umständen auf Grund von Typ oder Zustand der Medien bzw. Geräte nicht möglich sein.

Wiedergabereihenfolge von Audiodateien

Beim in der folgenden Abbildung dargestellten Beispiel eines Ordner-/Dateibaums werden die Dateien in der Reihenfolge von ① nach ⑩ abgespielt.

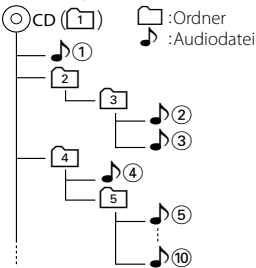

Ein Online-Handbuch zu Audiodateien finden Sie auf der Website unter www.kenwood.com/audiofile/. Dieses Online-Handbuch enthält ausführliche Informationen und Hinweise, die nicht in diesem Handbuch enthalten sind. Sie sollten dieses Online-Handbuch ebenfalls durchlesen.



- In diesem Handbuch wird der Begriff "USB-Gerät" für Flash-Speicher und digitale Audioplayer mit USB-Anschlüssen verwendet.
- Die in diesem Handbuch verwendete Bezeichnung "iPod" weist auf den über das iPod-Anschlusskabel* angeschlossenen iPod oder das iPhone hin (optionales Zubehör).
* Nicht beim Modell KCA-iP500.
Besuchen Sie hinsichtlich weiterer Einzelheiten über anzuschließende iPods und das jeweils zu verwendende iPod-Anschlusskabel unsere Website:
www.kenwood.com/ipod/kca_ip/

Wissenswertes über USB-Geräte

- Wenn Sie die Wiedergabe nach dem Anschließen des iPod starten, werden zuerst die bereits vom iPod abgespielten Musiktitel gespielt. In diesem Fall wird "RESUMING" angezeigt, ohne den Ordernamen usw. Durch Ändern des Anzeigeelements wird ein korrekter Titel usw. angezeigt.
- Sie können den iPod nicht bedienen, wenn "KENWOOD" oder "✓" auf dem iPod angezeigt wird.
- Wenn das USB-Gerät an dieses Gerät angeschlossen ist, kann es bei eingeschaltetem Gerät aufgeladen werden.
- Installieren Sie das USB-Gerät an einer Stelle, an der es Sie nicht beim sicheren Fahren Ihres Fahrzeuges behindert.
- Sie können kein USB-Gerät über einen USB-Hub und ein Multi Card Reader-Gerät anschließen.
- Fertigen Sie Sicherungskopien der Audiodateien auf diesem Gerät an. Die Dateien können je nach dem Betriebszustand des USB-Geräts gelöscht werden. Wir haften für keinerlei Schäden, die aus einem versehentlichen Löschen der gespeicherten Daten resultieren.
- Im Lieferumfang dieses Geräts ist kein USB-Gerät enthalten. Sie müssen separat ein im Handel erhältliches USB-Gerät erwerben.
- Zum Anschließen des USB-Geräts wird das (optionale) CA-U1EX empfohlen.
Eine normale Wiedergabe kann nicht gewährleistet werden, wenn ein anderes als ein USB-kompatibles Kabel verwendet wird. Der Anschluss eines Kabels mit einer Gesamtlänge von mehr als 5 m kann eine fehlerhafte Wiedergabe verursachen.

Wissenswertes über das Mobiltelefon

Dieses Gerät entspricht den folgenden Bluetooth-Spezifikationen:

Version	Bluetooth-Standard Ver. 2.0
Profil	HFP (Hands Free Profile) OPP (Object Push Profile) PBAP (Phonebook Access Profile) SYNC (Synchronization Profile)

Angaben zu Mobiltelefonen mit überprüfter Kompatibilität finden Sie unter der folgenden URL:

<http://www.kenwood.com/bt/information/>



- Die Geräte mit Bluetooth-Unterstützung wurden gemäß den Vorschriften der Bluetooth SIG auf Konformität mit dem Bluetooth-Standard zertifiziert. Je nach Typ Ihres Mobiltelefons kann es trotzdem sein, dass diese Geräte nicht mit diesem kommunizieren können.
- HFP ist ein Profil, das für Anrufe über Freisprecheinrichtungen verwendet wird.
- OPP ist ein Profil, das zur Übertragung von Daten wie z. B. Telefonbüchern zwischen Geräten verwendet wird.

Anhang

Betrieb des KCA-BT200 (optional)

Angaben zum Betrieb finden Sie beim Modell-B-2 in der Bedienungsanleitung zum KCA-BT200 sowie in der folgenden Tabelle.

Angabe in der Bedienungsanleitung des KCA-BT200	Funktion
► -Taste	[AUD]-Knopf
Steuerknopf	[AUD]-Knopf
Drücken Sie die [AUTO]/[TI]-Taste.	Drücken Sie die ► -Taste mindestens 1 Sekunde lang.
Schieben Sie den Steuerknopf nach oben oder unten	Drücken Sie den [AUD]-Knopf nach oben oder unten
Schieben Sie den Steuerknopf nach links oder rechts	Schieben Sie den [AUD]-Knopf nach links oder rechts

Betrieb des KCA-BT100 (optional)

Jedoch können sich die folgenden Steuermethoden der Funktionen dieses Geräts von dieser Bedienungsanleitung unterscheiden; lesen Sie daher bitte die folgenden ergänzenden Anweisungen durch.

<Wählen mit der Kurzwahlfunktion>

1. Drücken Sie den [AUD]-Knopf. Wählen Sie die Anzeige "NUMBER DIAL".
2. Drücken Sie die [SEARCH]-Taste.
3. Wählen Sie die aufzurufende Nummer durch Drehen des [AUD]-Knopfes.
4. Drücken Sie den [AUD]-Knopf.

<Speichern in der Liste der Speicherplätze>

1. Die Bedienung ist gleich. Lesen Sie hinsichtlich der Einzelheiten die Bedienungsanleitung des KCA-BT100.
2. Drücken Sie die [SEARCH]-Taste.
3. Wählen Sie die zu speichernde Nummer durch Drehen des [AUD]-Knopfes.
4. Drücken Sie den [AUD]-Knopf mindestens 2 Sekunden lang.

<Löschen eines angemeldeten Mobiltelefons>

1. – 3. Die Bedienung ist gleich. Lesen Sie hinsichtlich der Einzelheiten die Bedienungsanleitung des KCA-BT100.
4. Drücken Sie den [AUD]-Knopf für mindestens 1 Sekunde.
5. Drücken Sie die [SEARCH]-Taste.

<Menü-Steuerung>

Wie Sie das Menü bedienen, erfahren Sie unter <Funktionssteuerung> in dieser Bedienungsanleitung.

Über das Display

Der Mobiltelefon-Status erscheint in der Statusanzeige dieses Geräts.

Außerdem unterscheiden sich einige Anzeigen von denen in der Bedienungsanleitung des KCA-BT100.

In der Bedienungsanleitung des KCA-BT100 aufgeführte Anzeigen	Eigentliche Anzeigen dieses Geräts
"DISCONCT"	"HF DISCONCT"
"CONNECT"	"HF CONNECT"
"PHN-DEL"	"DEVICE DEL"
"P-STATUS"	"DVC STATUS"
"BT-CON Y"	"HF CONNECT Y"
"BT-CON N"	"HF CONNECT N"

Menü-Glossar

• AF (Alternativ-Frequenz)

Das Gerät schaltet automatisch auf eine andere Frequenz des eingestellten RDS-Senders um, wenn der Empfang schwächer wird.

• AMP

Mit "OFF" wird der integrierte Verstärker ausgeschaltet. Wenn der integrierte Verstärker ausgeschaltet wird, verbessert sich die Klangqualität vom Vorverstärker.

• AUTO ANS (Zeiteinstellung für eine automatische Antwort)

Diese Funktion beantwortet eingehende Anrufe nach einer voreingestellten Wartezeit automatisch.

"OFF": Anrufe werden nicht automatisch beantwortet.

"0": Anrufe werden sofort automatisch beantwortet.

"1s" – "99s": Nach dem Verstreichen einer Zeit zwischen 1 und 99 Sekunden wird der Anruf automatisch entgegengenommen.



- Wenn die auf dem Mobiltelefon eingestellte Wartezeit kürzer ist als die auf dem Gerät eingestellte, wird die erstere verwendet.
- Bei einem wartenden Anruf arbeitet diese Funktion nicht.

• AUX

Beim Einschalten dieser Funktion kann die AUX-Quelle ausgewählt werden.

ON1: Ermöglicht die Auswahl der AUX-Quelle.

Verwenden Sie diese Einstellung, wenn der eingebaute AUX-Anschluss immer mit dem externen Gerät verbunden ist.

ON2: Aktiviert die Dämpfungsfunktion beim Einschalten mit ausgewählter AUX-Quelle.

Brechen Sie die Dämpfungsfunktion durch Drehen des Lautstärkeknopfes im Uhrzeigersinn ab, wenn Sie Audio vom externen Gerät hören.

OFF: Deaktiviert die Auswahl der AUX-Quelle. Verwenden Sie diese Einstellung, wenn der eingebaute AUX-Anschluss nicht verwendet wird.

• CALL BEEP (Einstellung des Signaltons eingehender Anrufe)

Sie können bei eingehenden Anrufen ein Tonsignal über den Lautsprecher ausgeben.

"ON": Der Tastenton ertönt.

"OFF": Der Tastenton ertönt nicht.

• **CD READ**

Hiermit wird das Verfahren zum Lesen der CD eingestellt. Wenn eine CD mit speziellem Format nicht wiedergegeben werden kann, stellen Sie diese Funktion bitte auf "2", um die Wiedergabe zwangsweise durchzuführen. Beachten Sie bitte, dass einige Musik-CDs selbst bei der Einstellung auf "2" nicht wiedergegeben lassen werden können. Darüber hinaus können Audiodateien bei der Einstellung auf "2" nicht wiedergegeben lassen werden. In den meisten Fällen muss diese Funktion auf "1" gestellt werden.

- 1: Hiermit wird bei der Wiedergabe von CDs automatisch zwischen Discs mit Audiodateien und Musik-CDs unterschieden.
- 2: Hiermit wird die Wiedergabe zwangsweise als Musik-CD durchgeführt.

• **DISPLAY**

Falls dieses Gerät nicht innerhalb von mindestens 5 Sekunden nach der Auswahl von "OFF" bedient wird, schaltet sich das Display aus. Während eines Einstellungsmodus schaltet sich das Gerät allerdings auch nach dem Verstreichen von 5 Sekunden nicht aus.

• **DTA (Digitaler Zeitabgleich)**

Nehmen Sie Feineinstellungen für die Verzögerung der Lautsprecherausgabe vor, die unter <Fahrzeugtypauswahl> (Seite 69) gespeichert wurde, um eine geeignetere Umgebung für Ihr Fahrzeug zu erzielen.

Die Einstellungen der Verzögerungszeit werden automatisch berechnet und synchronisiert, indem der Abstand jedes Lautsprechers von der Mitte der Fahrgastzelle angegeben wird.

- 1 Stellen Sie die Positionen vorn und hinten sowie die Höhe des Bezugspunkts anhand der Position der Person ein, die im Vordersitz sitzt. Stellen Sie die Positionen rechts und links mit Bezug auf die Mitte der Fahrgastzelle ein.
- 2 Messen Sie den Abstand vom Bezugspunkt zu den Lautsprechern.
- 3 Berechnen Sie die Differenz in der Entfernung entsprechend des am weitesten entfernt liegenden Lautsprechers.

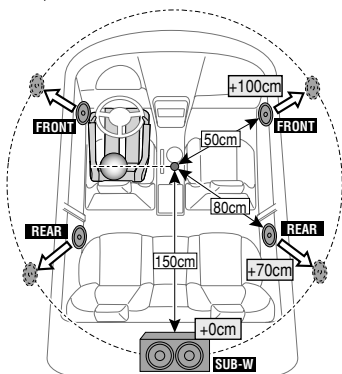

• **DVC STATUS (Anzeige des Bluetooth-Gerätestatus)**

Sie können Verbindungsstatus, Signalstärke und Batterie-Ladestatus anzeigen lassen.

: Batterie-Ladestatus des Mobiltelefons.

Voll Beinahe leer

: Signalstärke des Mobiltelefons.

Maximum Minimum



- Falls die betreffenden Informationen nicht über das Mobiltelefon bezogen werden können, werden die Symbole nicht angezeigt.
- Da sich die Anzahl der Schritte von Steuergerät und Mobiltelefon unterscheiden, können sich auch die auf dem Steuergerät angezeigten Statusinformationen von den auf dem Mobiltelefon angezeigten unterscheiden.
- **HIGHWAY-SND (Autobahngeräusche)**
Erhöht die Lautstärke für Töne geringer Lautstärke, die im Fahrgeräusch untergehen, um den Klang zu verbessern. Betont zusätzlich die Bässe, die im Fahrgeräusch untergehen, damit die Bässe dynamischer klingen.
- **MIC GAIN**
Passt die Empfindlichkeit des eingebauten Mikrofons für Telefonanrufe an. Passt die Sprachlautstärke des Anrufers an. Durch die Einstellung "+" wird die Sprachlautstärke erhöht.
- **NEWS (Nachrichtensendung mit Zeiteinstellung)**
Hiermit werden Nachrichtensendungen automatisch empfangen, sobald diese beginnen. Stellen Sie die Zeit ein, während derer eine Unterbrechung nach dem Beginn einer weiteren Nachrichtensendung deaktiviert werden soll.
Durch Umschaltung von "NEWS 00M" auf "NEWS 90M" wird diese Funktion eingeschaltet.
Beim Starten einer Nachrichtensendung bei eingeschalteter Funktion wird "TRAFFIC" angezeigt und die Nachrichten werden empfangen. Bei der Einstellung von "20M" wird für die Dauer von 20 Minuten keine weitere Nachrichtensendung empfangen.
Die Lautstärke der Nachrichtendurchsage entspricht der der Verkehrsinfos.
- **NR LEVEL**
Verringert die durch die Umgebung hervorgerufenen Geräusche ohne Ändern der Lautstärke des eingebauten Mikrofons. Passt die Stimme des Anrufers an, falls dieser nicht deutlich zu verstehen ist. Durch die Einstellung "+" wird die Geräuschunterdrückung verstärkt.
- **POWER OFF (Stromversorgungs-Aus-Timer)**
Wenn sich das Gerät längere Zeit im Standby-Modus befindet, lässt es sich mit dieser Funktion nach einer bestimmten Zeit automatisch ausschalten. Dadurch wird die Fahrzeug-Batterie geschont.

Anhang

- : Die automatische Ausschaltfunktion ist ausgeschaltet.
- 20min: Das Gerät wird nach 20 Minuten ausgeschaltet. (werkseitige Einstellung)
- 40min: Das Gerät wird nach 40 Minuten ausgeschaltet.
- 60min: Das Gerät wird nach 60 Minuten ausgeschaltet.

• RUSSIAN (Russische Spracheinstellung)

Bei Einschaltung dieser Funktion werden die folgenden Zeichenabfolgen in Russisch angezeigt:
 Ordnername/ Dateiname/ Titel des Musikstücks/ Name des Interpreten/ Albumname/ KCA-BT200/BT100 (optionales Zubehör)

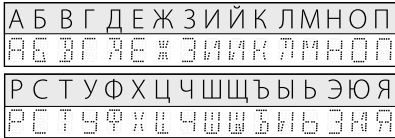

• SEEK (Wahl des Abstimmmodus)

Hiermit wird der Abstimmmodus des Radios ausgewählt.

Abstimmungsmodus	Anzeige	Funktion
Automatische Suche	"AUTO1"	Automatische Suche nach einem Sender
Suche nach einem voreingestellten Sender	"AUTO2"	Suche nach dem im Senderspeicher abgelegten Sendern.
Manuell	"MANUAL"	Normale manuelle Senderabstimmung.

• SP SEL (Einstellen der Lautsprecher für die Sprachausgabe)

Sie können die Lautsprecher für die Sprachausgabe einstellen.

- "FRONT": Sprachausgabe erfolgt auf den Lautsprechern vorne links und rechts.
- "F-R": Sprachausgabe erfolgt auf dem Lautsprecher vorne rechts.
- "F-L": Sprachausgabe erfolgt auf dem Lautsprecher vorne links.



- Wählen Sie den weiter vom Mikrofon entfernten Lautsprecher, um Rückkopplungen oder Echo zu vermeiden.
- ## • SUPREME
- Hierbei handelt es sich um eine Technologie mit firmeneigenen Algorithmen zur Hochrechnung und Ergänzung des Hochfrequenzbereichs, der bei Verschlüsselung mit niedriger Bitrate (unterhalb von 128 KBit/s, Abtastfrequenz 44,1 kHz) beschnitten wird. Die Ergänzung wird durch das Komprimierungsformat (AAC, MP3 oder WMA) optimiert und entsprechend der Bitrate verarbeitet.
- Bei mit hoher oder variabler Bitrate verschlüsselter Musik oder bei Musik mit minimalem Hochfrequenzbereich ist die Wirkung unerheblich.

• SUPREME PLUS

Verbesserte Version von SUPREME. Kompensiert die Klarheit und Transparenz der Stimme bei Musik in komprimierten Audiodateien und Audio-CDs, um einen realistischeren Stimmenklang zu erreichen.

• SWPRE (Vorverstärker-Umschaltung)

Schaltet den Vorverstärker um zwischen hinterem Ausgang ("REAR") und Subwoofer-Ausgang ("SUB-W").

• ZONE2 (Dual Zone)

Stellt das Ziel ein (vordere Lautsprecher "FRONT" oder hintere Lautsprecher "REAR") für die Nebenquelle (AUX IN), wenn die Funktion Dual Zone aktiviert ist.

Dieses Produkt wird weder vom Hersteller eines Fahrzeugs während der Produktion noch von einem professionellen Importeur eines Fahrzeugs in einen EU-Mitgliedsstaat eingebaut.

Entsorgung von gebrauchten elektrischen und elektronischen Geräten und Batterien (anzuwenden in den Ländern der Europäischen Union und anderen europäischen Ländern mit einem separaten Sammelsystem für solche Geräte)



Das Symbol (durchgestrichene Mülltonne) auf dem Produkt oder seiner Verpackung weist darauf hin, dass dieses Produkt nicht als normaler Haushaltsabfall behandelt werden darf, sondern an einer Annahmestelle für das Recycling von elektrischen und elektronischen Geräten und Batterien abgegeben werden muss. Durch Ihren Beitrag zur korrekten Entsorgung dieses Produktes schützen Sie die Umwelt und die Gesundheit Ihrer Mitmenschen. Unsachgemäße oder falsche Entsorgung gefährden Umwelt und Gesundheit. Weitere Informationen über das Recycling dieses Produktes erhalten Sie von Ihrer Gemeinde oder den kommunalen Entsorgungsbetrieben.



Pb

Achtung: Das Zeichen "Pb" unter dem Symbol für Batterien zeigt an, dass diese Batterie Blei enthält.

Kennzeichnung von Geräten mit Laser-Abtastern (gilt nicht für alle Gebiete)

**CLASS 1
LASER PRODUCT**

Das Etikett ist am Chassis/Gehäuse angebracht und besagt, dass sich die Komponente Laserstrahlen bedient, die als Laserstrahlen der Klasse 1 klassifiziert wurden. Dies weist darauf hin, dass sich das Gerät Laserstrahlen bedient, die einer schwächeren Klasse angehören. Das bedeutet, dass durch den sehr schwachen Laserstrahl keine Gefahr durch gefährliche Strahlungen außerhalb des Geräts besteht.

Zubehör/Hinweise zum Einbau

Zubehör

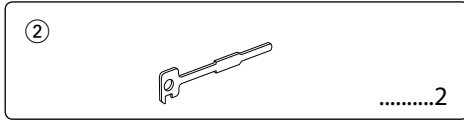
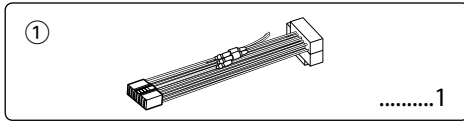

Hinweise zum Einbau

1. Ziehen Sie den Zündschlüssel ab und trennen Sie den Minuspol \ominus von der Batterie ab, um Kurzschlüsse zu vermeiden.
2. Schließen Sie die Eingangs- und Ausgangskabel jedes Gerätes richtig an.
3. Schließen Sie alle Kabel am Kabelbaum an.
4. Schließen Sie den Steckverbinder B des Kabelbaums am Lautsprecheranschluss Ihres Fahrzeugs an.
5. Schließen Sie den Steckverbinder A des Kabelbaums am externen Stromanschluss Ihres Fahrzeugs an.
6. Schließen Sie den Kabelbaumanschluss am Gerät an.
7. Bauen Sie das Autoradio in Ihrem Fahrzeug ein.
8. Schließen Sie den Minuspol \ominus der Batterie an.
9. Drücken Sie die Rückstelltaete.



- Die Montage sowie die Verkabelung dieses Gerätes macht besondere Fähigkeiten und Erfahrung erforderlich. Überlassen Sie die Arbeiten zur Montage und Verkabelung ausgewiesenen Fachpersonal.
- Betreiben Sie das Gerät ausschließlich mit 12-Volt-Gleichstrom und negativer Masseverbindung.
- Setzen Sie weder die Frontblende noch deren Etui direktem Sonnenlicht, extremer Wärme oder Luftfeuchtigkeit aus. Schützen Sie beides darüber hinaus vor Staub und Spritzwasser.
- Verwenden Sie für den Einbau ausschließlich die mitgelieferten Schrauben. Verwenden Sie ausschließlich die mitgelieferten Schrauben. Zu lange oder zu dicke Schrauben könnten das Gerät beschädigen.
- Wenn die Stromversorgung nicht eingeschaltet wird ("PROTECT" wird angezeigt), liegt möglicherweise ein Kurzschluss im Lautsprecherkabel vor oder das Kabel hat das Fahrzeugchassis berührt und die Schutzfunktion wurde deswegen aktiviert. Daher sollte das Lautsprecherkabel überprüft werden.
- Stellen Sie sicher, dass alle Kabelanschlüsse ordnungsgemäß durchgeführt wurden, indem Sie die Stecker bis zum vollkommenen Einrasten in die Buchsen einführen.

- Falls das Zündschloss Ihres Fahrzeugs über keine ACC-Stellung verfügt, oder falls das Zündkabel an eine Stromquelle mit Konstantspannung wie beispielsweise ein Batteriekabel angeschlossen ist, wird die Stromversorgung des Gerätes nicht mit der Zündung verbunden (d. h. das Gerät wird nicht zusammen mit der Zündung ein- und ausgeschaltet). Wenn Sie die Stromversorgung des Gerätes mit der Zündung verbinden wollen, schließen Sie das Zündkabel an eine Stromquelle an, die mit dem Zündschlüssel ein- und ausgeschaltet werden kann.
- Verwenden Sie einen handelsüblichen Übergangsadapter, wenn der Stecker nicht zum Anschluss im Fahrzeug passt.
- Isolieren Sie nicht angeschlossene Kabel mit Vinylband oder ähnlichem Material. Entfernen Sie die Schutzhülsen von den Enden nicht angeschlossener Kabel und Anschlüsse nicht, damit keine Kurzschlüsse entstehen.
- Wenn die Konsole über einen Deckel verfügt, stellen Sie sicher, dass die Frontblende beim Öffnen und Schließen nicht am Deckel stößt.
- Wenn die Sicherung durchbrennt, überprüfen Sie zuerst, dass die Drähte sich nicht berühren und einen Kurzschluss verursachen. Ersetzen Sie dann die durchgebrannte Sicherung durch eine neue Sicherung mit den gleichen Nenngrößen.
- Schließen Sie beide Pole der Lautsprecher an den Lautsprecherausgängen am Gerät an. Das Gerät kann beschädigt werden oder den Dienst versagen, wenn Sie die \ominus -Pole zusammenführen oder über Metallteile des Fahrzeugs erden.
- Überprüfen Sie nach der Montage des Gerätes, ob die Bremslichter, Blinker, Scheibenwischer usw. ordnungsgemäß funktionieren.
- Installieren Sie das Gerät so, dass der Montagewinkel 30° oder weniger beträgt.
- Die Empfangsqualität wird u. U. durch metallische Gegenstände in der Nähe der Bluetooth-Antenne beeinträchtigt.

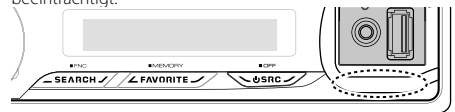

Bluetooth-Antenne

Guter Empfang

Um einen guten Empfang sicherzustellen, sollten Sie Folgendes beachten:

- Halten Sie einen Maximalabstand von 10 m zum Mobiltelefon ein. Die Reichweite kann in bestimmten Umgebungen weiter abnehmen. Die Reichweite wird ebenfalls kürzer, wenn sich zwischen dem Gerät und dem Mobiltelefon Hindernisse befinden. Die oben genannte maximale Reichweite (10 m) kann nicht immer garantiert werden.
- In der Nähe befindliche Sendestationen oder Funksprechgeräte können durch zu starke Signale die Kommunikation stören.

Anschlussdiagramm

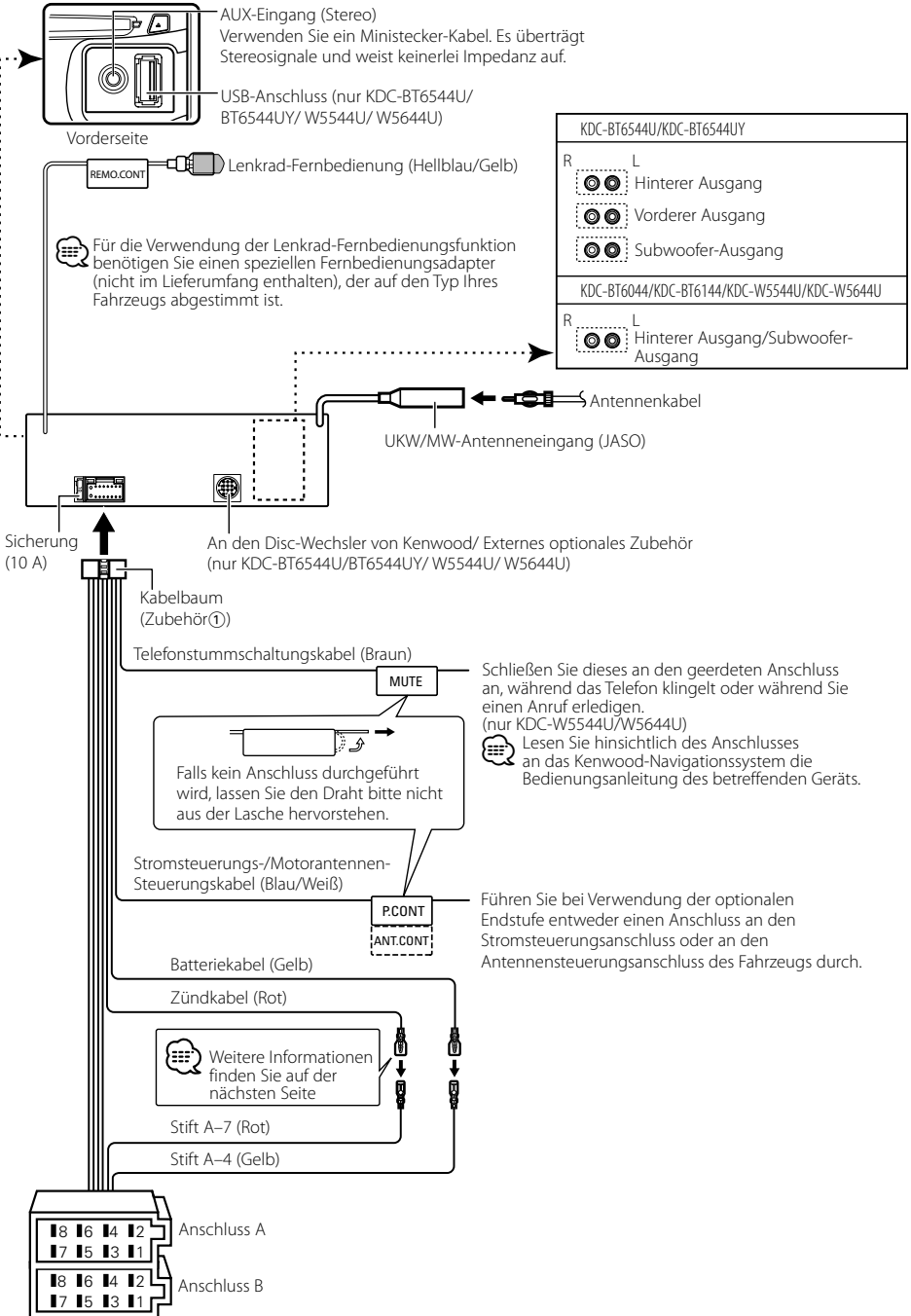

Anschlussfunktionsanleitung

Stiftnummern für ISO-Anschlüsse	Kabelfarbe	Funktionen
Externer Stromanschluss		
A-4	Gelb	Batterie
A-5	Blau/Weiß	Stromsteuerung
A-6	orange/weiß	Dimmer
A-7	Rot	Zündung (ACC)
A-8	Schwarz	Erdungsanschluss (Masse)
Lautsprecheranschluss		
B-1	Lila	Hinten rechts (+)
B-2	Lila/Schwarz	Hinten rechts (-)
B-3	Grau	Vorne rechts (+)
B-4	Grau/Schwarz	Vorne rechts (-)
B-5	Weiß	Vorne links (+)
B-6	Weiß/Schwarz	Vorne links (-)
B-7	Grün	Hinten links (+)
B-8	Grün/Schwarz	Hinten links (-)

▲ WARNUNG

Anschluss des ISO-Anschlusses

Die Stiftbelegung für die ISO-Anschlüsse hängt von der Art des von Ihnen verwendeten Fahrzeugs ab. Stellen Sie sicher, dass Sie die Anschlüsse zur Vermeidung einer Beschädigung des Geräts ordnungsgemäß durchführen.

Der Standardanschluss für den Kabelbaum wird unten unter [1] beschrieben. Falls die ISO-Anschlussstifte entsprechend [2] belegt sind, führen Sie den Anschluss bitte wie dargestellt durch.

Stellen Sie bitte unbedingt sicher, dass das Kabel wie unter [2] unten dargestellt wieder angeschlossen wird, um dieses Gerät in Fahrzeugen von **Volkswagen** zu installieren.

- [1] (Standard-Einstellung) Der Stift A-7 (Rot) des ISO-Anschlusses am Fahrzeug ist mit der Zündung verbunden, während der Stift A-4 (Gelb) mit der Konstantspannungsquelle verbunden ist.

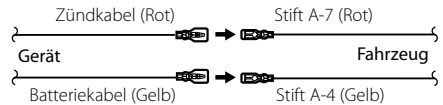

- [2] Der Stift A-7 (Rot) des ISO-Anschlusses am Fahrzeug ist mit der Konstantspannungsquelle verbunden, während der Stift A-4 (Gelb) mit der Zündung verbunden ist.

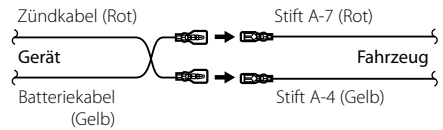

Einbau/Entfernen des Geräts

Einbau

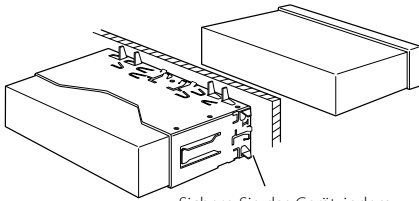

Sichern Sie das Gerät, indem Sie die Metallaschen mit einem Schraubendreher o. Ä. umbiegen.



- Achten Sie darauf, dass das Gerät fest eingebaut wird. Wenn das Gerät nicht fest sitzt, können Fehlfunktionen (beispielsweise Klangbeeinträchtigungen) auftreten.

Entfernen des Hartgummirahmens

- 1 Lassen Sie die Arretierstifte am Ausbauwerkzeug ineinander greifen und entfernen Sie die zwei Verriegelungen im oberen Bereich. Heben Sie den Rahmen an und ziehen Sie ihn wie in der Abbildung dargestellt nach vorne.

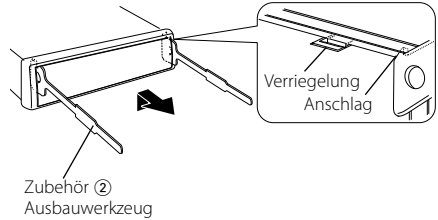

- 2 Entfernen Sie, wenn der obere Bereich entfernt ist, die unteren zwei Stellen.



- Der Rahmen kann auf die gleiche Art und Weise von der Unterseite abgenommen werden.

Entfernen des Geräts

- 1 Nehmen Sie den Hartgummirahmen entsprechend dem Abschnitt <Entfernen des Hartgummirahmens>.
- 2 Stecken Sie die beiden Ausbauwerkzeuge wie abgebildet tief in die Schlitzte auf beiden Seiten.
- 3 Drücken Sie das Ausbauwerkzeug hinunter, während Sie es hineindrücken, und ziehen Sie das Gerät halb heraus.

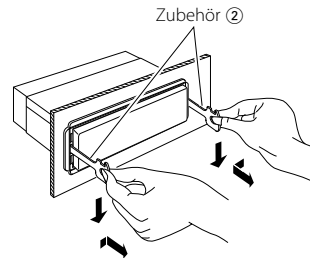

- Achten Sie darauf, dass Sie sich nicht an den Vorsprüngen des Ausbauwerkzeugs verletzen.

- 4 Umfassen Sie das Gerät mit beiden Händen und ziehen Sie es vorsichtig heraus, damit es nicht herunterfällt.

ACHTUNG

Montieren Sie dieses Gerät in der Konsole Ihres Fahrzeugs.

Berühren Sie die Metallteile des Geräts während oder kurz nach der Benutzung nicht. Metallteile wie der Kühlkörper und das Gehäuse werden heiß.

Fehlersuche

Einige Funktionen dieses Geräts können durch bestimmte Einstellungen am Gerät deaktiviert werden.

- 1** • **Subwoofer kann nicht eingerichtet werden.**
- **Der Tiefpassfilter kann nicht eingerichtet werden.**
- **Der Subwoofer gibt keinen Ton aus.**
 - ▶ Der <Subwoofer-Ausgang> unter <Grundlegender Betrieb> (Seite 50) wurde nicht eingeschaltet.
 - Vorverstärkerausgang ist nicht auf Subwoofer eingestellt.
 - ☞ "SWPRE" unter <Funktionssteuerung> (Seite 52)

- 1** • **Sicherheitscode kann nicht registriert werden.**
- **Die Anzeige kann nicht eingerichtet werden.**
 - ▶ <Demonstrationsmodus> (Seite 66) ist nicht ausgeschaltet.

Manchmal funktioniert das Gerät nicht richtig, weil möglicherweise ein Bedienungsfehler oder eine falsche Verdrahtung vorliegt. Sehen Sie sich deshalb bitte zuerst die nachfolgende Übersicht an, bevor Sie Ihr Gerät zur Reparatur geben.

Allgemeines

- ?** **Der Tastenton ist nicht zu hören.**
 - ✓ Der Vorverstärkerausgang wird verwendet.
 - ☞ Der Tastenton kann nicht über den Vorverstärkerausgang ausgegeben werden.

Tuner-Betrieb

- ?** **Der Radioempfang ist schlecht.**
 - ✓ Die Fahrzeugantenne ist nicht herausgezogen.
 - ☞ Ziehen Sie die Antenne vollständig heraus.

Disc-Quelle

- ?** **Statt der ausgewählten Disc wird eine andere wiedergegeben.**
 - ✓ Die ausgewählte CD ist sehr verschmutzt.
 - ☞ Reinigen Sie die CD entsprechend den Anweisungen zur CD-Reinigung im Abschnitt <Handhabung von CDs> (Seite 49).
 - ✓ Die Nummer des Disc-Fachs stimmt nicht mit der Nummer der ausgewählten Disc überein.
 - ☞ Nehmen Sie das Magazin heraus und überprüfen die Bestückung.
 - ✓ Die Disc ist beschädigt.
 - ☞ Tauschen Sie die Disc aus.

Audiodatei

- ?** **Der Ton setzt bei der Wiedergabe einer Audiodatei aus.**
 - ✓ Das Medium ist zerkratzt oder verschmutzt.
 - ☞ Reinigen Sie das Medium entsprechend den Anweisungen zur CD-Reinigung im Abschnitt <Handhabung von CDs> (Seite 49).
 - ✓ Die Aufnahme ist in einem schlechten Zustand.
 - ☞ Bespielen Sie das Medium erneut oder verwenden Sie ein anderes Medium.

Freisprechen

- ?** **Die Lautstärke beim Freisprechen ist gering.**
 - ✓ Die Lautstärke für das Freisprechen ist niedrig eingestellt.
 - ☞ Die Lautstärke für das Freisprechen kann getrennt eingestellt werden. Nehmen Sie die Anpassung während des Gebrauchs vor. "MENU" > "MIC GAIN" und "NR LEVEL" <Funktionssteuerung> (Seite 52).
- ?** **Die hinteren Lautsprecher bleiben stumm.**
 - ✓ Sie sprechen im Freisprechmodus.
 - ☞ Im Freisprechmodus werden die hinteren Lautsprecher stumm geschaltet.
- ?** **Bei eingehenden Anrufen ertönt kein Tonsignal.**
 - ✓ Das Tonsignal hängt vom Typ Ihres Mobiltelefons ab.
 - ☞ Die Einstellung "MENU" > "CALL BEEP" in der <Funktionssteuerung> (Seite 52) ist aktiviert.
- ?** **Die Stimme wird nicht erkannt.**
 - ✓ Ein Fenster des Fahrzeugs ist offen.
 - ☞ Falls die Umgebungsgeräusche zu laut sind, kann die Stimme nicht ordnungsgemäß erfasst werden. Schließen Sie bitte alle Fenster des Fahrzeugs, um die Umgebungsgeräusche zu reduzieren.
 - ✓ Leise Stimme.
 - ☞ Falls die Stimme zu leise ist, kann sie nicht ordnungsgemäß erfasst werden. Sprechen Sie bitte laut und deutlich und auf natürliche Art und Weise in das Mikrofon.
 - ✓ Bei der die Sprachmarkierung abrufenden Person handelt es sich nicht um die Person, die die Sprachmarkierung registriert hat.
 - ☞ Nur die Stimme der Person, die die Sprachmarkierung registriert hat, wird auch ordnungsgemäß erfasst.

Die unten aufgeführten Meldungen zeigen den Zustand Ihres Systems an.

- | | |
|---------------|---|
| TOC ERROR: | • Es befindet sich keine Disc im Magazin.
• Die CD ist sehr verschmutzt. Die CD ist verkehrt herum eingelegt. Die CD ist stark zerkratzt. |
| ERROR 05: | Die Disc ist nicht lesbar. |
| ERROR 77: | Das Gerät arbeitet aufgrund eines internen Fehlers nicht ordnungsgemäß.
⇨ Drücken Sie die Rückstelltaste am Gerät. Wenn der Fehlercode "ERROR 77" nicht verschwindet, wenden Sie sich an den Kundendienst. |
| ERROR 99: | Es liegt eine Fehlfunktion des Disc-Magazins vor oder das Gerät hat einen Defekt. Das Gerät arbeitet aufgrund eines internen Fehlers nicht ordnungsgemäß.
⇨ Überprüfen Sie das Disc-Magazin. Drücken Sie ggf. die Rückstelltaste am Gerät. Wenn der Fehlercode "ERROR 99" nicht verschwindet, wenden Sie sich an den Kundendienst. |
| IN (Blinken): | Der CD-Player funktioniert nicht ordnungsgemäß.
⇨ Legen Sie die CD erneut ein. Wenn die CD sich nicht auswerfen lässt oder die Anzeige weiterblinkt, selbst wenn die CD ordnungsgemäß eingelegt ist, schalten Sie das Gerät bitte aus und wenden Sie sich an den Kundendienst. |

Fehlersuche

PROTECT (Blinken):

Das Lautsprecherkabel weist einen Kurzschluss auf oder berührt das Fahrzeugchassis; aufgrund dessen wird die Schutzfunktion aktiviert.

- ➔ Verkabeln oder isolieren Sie das Lautsprecherkabel ordnungsgemäß und drücken Sie die Rückstelltaste. Erlischt die Anzeige "PROTECT" nicht, wenden Sie sich an den Kundendienst.

NA FILE:

Es wird eine Audiodatei wiedergegeben, deren Format von diesem Gerät nicht unterstützt wird.

COPY PRO:

Eine kopiergeschützte Datei wird wiedergegeben.

READ ERROR:

Das Dateisystem des angeschlossenen USB-Geräts ist unterbrochen.

- ➔ Kopieren Sie die Dateien und Ordner für das USB-Gerät erneut. Wenn die Fehlermeldung weiterhin angezeigt wird, initialisieren Sie das USB-Gerät oder verwenden Sie andere USB-Geräte.

NO DEVICE:

Das USB-Gerät wurde als Quelle ausgewählt, obwohl kein USB-Gerät angeschlossen wurde.

- ➔ Stellen Sie eine beliebige andere Quelle ein als USB. Schließen Sie ein USB-Gerät an und schalten Sie die Quelle erneut zu USB um.

N/A DEVICE:

- Es wurde ein USB-Gerät angeschlossen, das nicht unterstützt wird.
- Die Verbindung zum iPod ist fehlgeschlagen.
- ➔ Stellen Sie sicher, dass es sich beim angeschlossenen iPod um ein Gerät handelt, das unterstützt wird. Lesen Sie hinsichtlich weiterer Informationen über die unterstützten iPods den Abschnitt <Über Audiodateien> (Seite 81).

NO MUSIC DATA/ERROR 15:

- Auf dem angeschlossenen USB-Gerät befinden sich keine wiederzugebenden Audiodateien.
- Es wurden Medien wiedergegeben, auf die keine Daten aufgenommen worden sind, die von diesem Gerät wiedergegeben werden können.

USB ERROR:

Beim angeschlossenen USB-Gerät ist u. U. eine Fehlfunktion aufgetreten.

- ➔ Entfernen Sie das USB-Gerät und drehen Sie dann den Netzschalter auf EIN. Falls dieselbe Anzeige wieder eingeblendet wird, verwenden Sie bitte ein anderes USB-Gerät.

iPod ERROR:

Die Verbindung zum iPod ist fehlgeschlagen.

- ➔ Trennen Sie das USB-Gerät ab und schließen Sie es erneut an.
- ➔ Überprüfen Sie, dass Sie die neueste Software-Version für den iPod verwenden.

USB REMOVE (Blinken):

Für das USB-Gerät/iPod wurde der Modus Entfernen ausgewählt. Sie können das USB-Gerät/iPod sicher entfernen.

NO NUMBER:

- Der Anrufer sendet keine Anruferkennung.
- Es sind keine Telefonnummer-Daten vorhanden.

NO DATA:

- Es ist keine Wahlwiederholungsliste vorhanden.
- Es ist keine Anruferliste vorhanden.
- Es ist keine Liste mit versäumten Anrufen vorhanden.
- Es ist keine Telefonbuch-Liste vorhanden.

NO ENTRY:

Das Mobiltelefon wurde nicht registriert (Paarung).

HF DISCONNECT:

Das Gerät kann nicht mit dem Mobiltelefon kommunizieren.

HF ERROR 07:

Kein Speicherzugriff möglich.

- ➔ Schalten Sie das Gerät aus und wieder ein. Wenn die Meldung weiterhin erscheint, drücken Sie die Rückstelltaste auf dem Steuergerät.

HF ERROR 68:

Das Gerät kann nicht mit dem Mobiltelefon kommunizieren.

- ➔ Schalten Sie das Gerät aus und wieder ein. Wenn die Meldung weiterhin erscheint, drücken Sie die Rückstelltaste auf dem Steuergerät.

UNKNOWN:

Das Bluetooth-Gerät wird nicht erfasst.

DEVICE FULL:

Es wurden bereits 5 Bluetooth-Geräte registriert. Es können keine weiteren Bluetooth-Geräte registriert werden.

PIN CODE NG:

Der PIN-Code ist falsch.

CONNECT NG:

Das Steuergerät kann nicht an das Bluetooth-Gerät angeschlossen werden.

PAIRING NG:

Paarungsfehler

NO MATCHING:

Die Sprachmarkierung ist falsch. Aufgrund einer nicht registrierten Sprachmarkierung o. Ä. kann die Stimme nicht erfasst werden.

TOO SOFT:

Die Stimme ist zu leise und kann nicht erfasst werden.

TOO LOUD:

Die Stimme ist zu laut und kann nicht erfasst werden.

TOO LONG:

Die gewählten Worte oder die Eingabe ist zu lang und kann nicht erfasst werden.

NO PHONEBOOK:

Es befinden sich keinerlei Einträge im Telefonbuch.

NO MESSAGE:

Es befindet sich keinerlei SMS im Eingang.

NO RECORD:

Die Sprachmarkierung wird nicht im Telefonbuch registriert.

MEMORY FULL:

Die Anzahl der Sprachmarkierungen hat die maximal zu registrierende Anzahl im Telefonbuch überschritten.

FAV: NO MEMORY:

Der Vorgang ist nicht im Favoriten-Speicher gespeichert

NO ACCESS:

Der im Favoriten-Speicher gespeicherte Vorgang ist nicht verfügbar. Der Inhalt des Speicherplatzes kann je nach Modus oder gewählter Quelle eventuell nicht aufgerufen werden.

NO VOICE:

Kein Anruf.

NO PANEL:

Die Frontblende des mit diesem Gerät verbundenen Slave-Geräts wurde entfernt.

Technische Daten

UKW-Tuner

- Frequenzbereich (50 kHz-Abstimmsschritte)
 - : 87,5 MHz – 108,0 MHz
- Empfindlichkeit (Rauschabstand = 26 dB)
 - : 0,7 μ V/75 Ω
- Empfindlichkeitsschwelle (Rauschabstand = 46 dB)
 - : 1,6 μ V/75 Ω
- Frequenzgang ($\pm 3,0$ dB)
 - : 30 Hz – 15 kHz
- Rauschabstand (MONO)
 - : 65 dB
- Selektivität (DIN) (± 400 kHz)
 - : ≥ 80 dB
- Kanaltrennung (1 kHz)
 - : 35 dB

MW-Tuner

- Frequenzbereich (9 kHz-Abstimmsschritte)
 - : 531 kHz – 1611 kHz
- Empfindlichkeit (Rauschabstand = 20 dB)
 - : 25 μ V

LW-Tuner

- Frequenzbereich
 - : 153 kHz – 281 kHz
- Empfindlichkeit (Rauschabstand = 20 dB)
 - : 45 μ V

Bluetooth-Abschnitt (KDC-BT6544U/BT6544UY/BT6044/BT6144)

- Version
 - : Bluetooth Ver. 2.0 zertifiziert
- Frequenzbereich/Frequency
 - : 2,402 – 2,480 GHz
- Ausgangsleistung
 - : +4 dBm (max.), 0 dBm (Mittel) Leistungsklasse 2
- Maximaler Kommunikationsbereich
 - : Sichtlinie etwa 10 m (32,8 ft)
- Profile
 - : HFP (Hands Free Profile)
 - : HSP (Headset Profile)
 - : SPP (Serial Port Profile)
 - : PBAP (Phonebook Access Profile)
 - : OPP (Object Push Profile)
 - : SYNC (Synchronization Profile)

CD-Player

- Laserdiode
 - : GaAlAs
- Digitalfilter (D/A)
 - : 8-faches Oversampling
- D/A-Wandler
 - : 24 Bit
- Spindeldrehzahl
 - : 500 – 200 U/min (CLV)
- Tonhöhen schwankung
 - : Unterhalb des messbaren Bereichs
- Frequenzgang (± 1 dB)
 - : 20 Hz – 20 kHz
- Gesamtklirrfaktor (1 kHz)
 - : 0,01 %
- Rauschabstand (1 kHz)
 - : 110 dB
- Dynamikbereich
 - : 93 dB
- MP3-Decodierung
 - : Unterstützt MPEG-1/2 Audio Layer-3
- WMA-Decodierung
 - : Unterstützt Windows Media Audio
- AAC-Decodierung
 - : AAC-LC ".m4a"-Dateien

USB-Schnittstelle (KDC-BT6544U/BT6544UY/W5544U/ W5644U)

- USB Standard
 - : USB1.1/ 2.0 (Full Speed)
- Maximaler Versorgungsstrom
 - : 500 mA
- Dateisystem
 - : FAT16/ 32
- MP3-Decodierung
 - : Unterstützt MPEG-1/2 Audio Layer-3
- WMA-Decodierung
 - : Unterstützt Windows Media Audio
- AAC-Decodierung
 - : AAC-LC ".m4a"-Dateien

Technische Daten

Audio-Bereich

Maximale Ausgangsleistung
: 50 W x 4

Ausgangsleistung (DIN 45324, +B=14,4V)
: 22 W x 4

Lautsprecherimpedanz
: 4 – 8 Ω

Frequenzgang
(KDC-BT6044/BT6144/W5544U/W5644U)
Bass : 100 Hz \pm 8 dB
Mitten : 1 kHz \pm 8 dB
Höhen : 10 kHz \pm 8 dB

Frequenzgang (KDC-BT6544U/BT6544UY)
BAND1 : 60 Hz – 400 Hz \pm 9 dB
BAND2 : 630 Hz – 2,5 kHz \pm 9 dB
BAND3 : 4,0 kHz – 16 kHz \pm 9 dB

Vorverstärkerpegel/Impedanz (CD)
: 2500 mV/10 k Ω

Vorverstärker-Impedanz
: \leq 600 Ω

Zusatzeingang

Frequenzgang (\pm 1 dB)
: 20 Hz – 20 kHz

Maximaler Spannungseingang
: 1200 mV

Eingangsimpedanz
: 100 k Ω

Allgemeines

Betriebsspannung (10,5 – 16 V zulässig)
: 14,4 V

Maximale Stromaufnahme
: 10 A

Installationsabmessungen (B x H x T)
: 182 x 53 x 155 mm

Gewicht
: 1,2 kg

- The "AAC" logo is a trademark of Dolby Laboratories.
- The Bluetooth word mark and logos are owned by the Bluetooth SIG, Inc. and any use of such marks by Kenwood Corporation is under license. Other trademarks and trade names are those of their respective owners.
- iPod is a trademark of Apple Inc., registered in the U.S. and other countries.
- iPhone is a trademark of Apple Inc.
- "Made for iPod" means that an electronic accessory has been designed to connect specifically to iPod and has been certified by the developer to meet Apple performance standards.
- "Works with iPhone" means that an electronic accessory has been designed to connect specifically to iPhone and has been certified by the developer to meet Apple performance standards.

Apple is not responsible for the operation of this device or its compliance with safety and regulatory standards.

Die technischen Daten können ohne Vorankündigung geändert werden.

KENWOOD