

# KENWOOD

## KCA-BT300

---

Bluetooth-Gerät

### BEDIENUNGSANLEITUNG

Bluetooth-eenheid

### GEBRUIKSAANWIJZING

UNITÀ Bluetooth

### ISTRUZIONI PER L'USO

UNIDADE Bluetooth

### MANUAL DE INSTRUÇÕES

Kenwood Corporation



# Sommario

<b>Prima dell'uso</b>	<b>71</b>	<b>Funzionamento di base delle chiamate vivavoce (Modello G)</b>	<b>86</b>
<b>Elenco modelli</b>	<b>72</b>	Operazioni preliminari	
<b>Funzionamento di base delle chiamate vivavoce (Modello A)</b>	<b>74</b>	Effettuare una chiamata	
Operazioni preliminari		Ricevere una chiamata	
Effettuare una chiamata		Durante una chiamata	
Ricevere una chiamata		Altre funzioni	
Chiamata in attesa		<b>Funzioni</b>	<b>88</b>
Durante una chiamata		Tasti delle funzioni	
Altre funzioni		Registrazione di un dispositivo Bluetooth	
<b>Funzionamento di base delle chiamate vivavoce (Modello B)</b>	<b>76</b>	Registrazione di un dispositivo Bluetooth speciale	
Operazioni preliminari		Registrazione del codice PIN	
Effettuare una chiamata		Download della rubrica telefonica	
Ricevere una chiamata		Selezione del dispositivo Bluetooth da collegare	
Chiamata in attesa		Eliminazione di un dispositivo Bluetooth registrato	
Durante una chiamata		Aggiunta di un comando di chiamata vocale	
Altre funzioni		Impostazione di un comando vocale per categoria	
<b>Funzionamento di base delle chiamate vivavoce (Modello C)</b>	<b>78</b>	Download di messaggi SMS	
Operazioni preliminari		SMS (Short Message Service)	
Effettuare una chiamata		<b>Telecomando</b>	<b>93</b>
Ricevere una chiamata		Effettuare una chiamata	
Chiamata in attesa		Ricevere una chiamata	
Durante una chiamata		Chiamata in attesa	
Altre funzioni		(funzione del modello A, B, C, D, E, F)	
<b>Funzionamento di base delle chiamate vivavoce (Modello D)</b>	<b>80</b>	Durante una chiamata	
Operazioni preliminari		<b>Audio Bluetooth</b>	<b>93</b>
Effettuare una chiamata		Operazioni preliminari	
Ricevere una chiamata		Riproduzione audio Bluetooth	
Chiamata in attesa		<b>Funzionamento delle chiamate vivavoce (Modello H)</b>	<b>94</b>
Durante una chiamata		Registrazione di un dispositivo Bluetooth	
Altre funzioni		Download della rubrica telefonica	
<b>Funzionamento di base delle chiamate vivavoce (Modello E)</b>	<b>82</b>	Schermata di controllo vivavoce	
Operazioni preliminari		Funzionamento dei tasti	
Effettuare una chiamata		Effettuare una chiamata	
Ricevere una chiamata		Ricevere una chiamata	
Chiamata in attesa		Durante una chiamata	
Durante una chiamata		Altre funzioni	
Altre funzioni		<b>Appendice</b>	<b>98</b>
<b>Funzionamento di base delle chiamate vivavoce (Modello F)</b>	<b>84</b>	<b>Accessori/ Procedimento per l'installazione</b>	<b>100</b>
Operazioni preliminari		<b>Collegamenti</b>	<b>101</b>
Effettuare una chiamata		<b>Installazione</b>	<b>101</b>
Ricevere una chiamata		<b>Guida alla risoluzione di problemi</b>	<b>102</b>
Chiamata in attesa		<b>Specifiche</b>	<b>103</b>
Durante una chiamata			
Altre funzioni			

# Prima dell'uso

## ▲AVVERTENZA

### Per evitare lesioni e/o incendi, osservare le precauzioni:

- Per evitare cortocircuiti, non inserire mai oggetti di metallo (come monete o strumenti di metallo) all'interno dell'unità.
- Il montaggio e il cablaggio di questo prodotto richiedono conoscenze specifiche ed esperienza. Per motivi di sicurezza, affidare il montaggio e il cablaggio ai professionisti.

## ▲ATTENZIONE

- Non installare l'unità in un luogo esposto a luce solare diretta o a calore o umidità eccessivi. Evitare anche luoghi molto polverosi o soggetti a schizzi d'acqua.

## Note

- In caso di difficoltà durante l'installazione, rivolgersi al più vicino rivenditore Kenwood.
- Le lettere maiuscole e le lettere minuscole del display possono essere invertite.
- Le illustrazioni contenute in questo manuale e raffiguranti il display ed il pannello sono degli esempi usati per spiegare l'utilizzo dei comandi. Pertanto, le schermate del display presentate nelle illustrazioni potrebbero essere diverse da quanto visualizzato sul display dell'unità e alcune delle illustrazioni sul display potrebbero non essere applicabili.

## Ricevitori Kenwood disponibili per questa unità

I metodi di funzionamento sono classificati in gruppi a seconda del tipo di ricevitore (unità di controllo). Per prima cosa fare riferimento all'«Elenco modelli» (pagina 72) per confermare il gruppo dell'operazione che si desidera eseguire.

### Modello A, B, C, D, E, F, G

Fare riferimento alle relative pagine («Funzionamento di base delle chiamate vivavoce»). Per utilizzare un lettore audio Bluetooth con questa unità, fare riferimento a «Audio Bluetooth» (pagina 93).

### Modello H

Fare riferimento alle relative pagine («Funzionamento di base delle chiamate vivavoce»). Per utilizzare un lettore audio Bluetooth con questa unità, fare riferimento a «Audio Bluetooth» (pagina 93).

### Modello I

Dopo aver eseguito l'operazione indicata sotto «Registrazione di un dispositivo Bluetooth» (pagina 94) o sotto «Download della rubrica telefonica» (pagina 94), fare riferimento alle Istruzioni per l'uso dell'unità di controllo. Per utilizzare un lettore audio Bluetooth con questa unità, fare riferimento a «Audio Bluetooth» (pagina 93).

## Note sulla selezione ed eliminazione di un telefono vivavoce

- Se è già stato selezionato un telefono cellulare, deselezionarlo e poi selezionarne un altro.
- "BT300 FW\*\*\*" e la versione del firmware vengono visualizzati nell'elenco di selezione del telefono cellulare. Anche se gli stessi contenuti sono visualizzati nell'elenco di eliminazione, questi non possono essere eliminati.
- Dopo la registrazione il lettore audio viene visualizzato nell'elenco dei dispositivi. Tuttavia, il lettore audio nell'elenco non può essere selezionato.

### Modello J, L

Fare riferimento al Manuale d'istruzioni dell'unità di controllo.

### Modello K

Fare riferimento al Manuale d'istruzioni dell'unità di controllo.

Le funzioni che richiedono una procedura diversa sono descritte qui di seguito:

- Visualizzazione delle informazioni dei brani dei file della sorgente audio Bluetooth  
È possibile visualizzare le informazioni sul brano attualmente in riproduzione se il lettore audio Bluetooth supporta il profilo AVRCP 1.3.  
Titolo & artista ("Title/Artist"), album & artista ("Album/Artist")
- Visualizzazione del timestamp quando si effettua una chiamata dall'elenco della cronologia delle chiamate  
Nome, numero di telefono e timestamp possono essere selezionati commutando tra le voci della schermata.
- Registrazione di un dispositivo Bluetooth  
Se il dispositivo Bluetooth da collegare viene selezionato dall'elenco dei dispositivi, viene visualizzato "Pairing" e questa unità inizia automaticamente la procedura di accoppiamento con il dispositivo Bluetooth selezionato  
- La registrazione termina quando appare "Pairing Success". Eseguire l'operazione dopo aver inviato un codice PIN.  
- Inserire un codice PIN quando viene visualizzato "PIN Code NG".
- Impostazioni del Bluetooth

Display	Panoramica
"MIC Gain"	"-3" - "0" - "+3": regola la sensibilità del microfono per la telefonata. Regola la voce dell'utente chiamante.
"NR Level"	"-3" - "0" - "+3": Riduce i rumori dell'ambiente circostante senza cambiare il volume del microfono. Regola la voce dell'utente chiamante quando non è chiara.
"Echo Cancel"	"-2" - "0" - "+2": regola il livello di cancellazione dell'eco.

## Elenco modelli

Le unità ricevitore utilizzabili con il modello KCA-BT300 sono le seguenti: (aprile 2010)

Per dettagli sui ricevitori compatibili che verranno distribuiti in futuro, visitare il sito Internet:

<http://www.kenwood.com/cs/ce/bt/>

Nome modello	Gruppo	Impostazione interruttore tipo		
		1	2	3
DDX5022	J	OFF	ON	OFF
DDX5022Y	J	OFF	ON	OFF
DDX5024	J	OFF	ON	OFF
DDX5026	J	OFF	ON	OFF
DDX5032	J	OFF	ON	OFF
DDX5032M	J	OFF	ON	OFF
DDX5034	J	OFF	ON	OFF
DDX5034M	J	OFF	ON	OFF
DDX5036	J	OFF	ON	OFF
DDX5036M	J	OFF	ON	OFF
DDX5054	J	OFF	ON	OFF
DDX5056	J	OFF	ON	OFF
DDX512	J	OFF	ON	OFF
DDX514	J	OFF	ON	OFF
DDX516	J	OFF	ON	OFF
DDX52RY	J	OFF	ON	OFF
DDX54R	J	OFF	ON	OFF
DDX6019	H	OFF	OFF	ON
DDX6029	H	OFF	OFF	ON
DDX6029Y	H	OFF	OFF	ON
DDX6034	J	OFF	ON	OFF
DDX6034M	J	OFF	ON	OFF
DDX6036	J	OFF	ON	OFF
DDX6036	J	OFF	ON	OFF
DDX6036M	J	OFF	ON	OFF
DDX6039	H	OFF	OFF	ON
DDX6054	J	OFF	ON	OFF
DDX630BT	J	OFF	ON	OFF
DDX7019	I	OFF	OFF	ON
DDX7029	I	OFF	OFF	ON
DDX7029Y	I	OFF	OFF	ON
DDX7032	J	OFF	ON	OFF
DDX7032M	J	OFF	ON	OFF
DDX7039	I	OFF	OFF	ON
DDX7039M	I	OFF	OFF	ON
DDX712	J	OFF	ON	OFF
DDX8019	I	OFF	OFF	ON
DDX8029	I	OFF	OFF	ON
DDX8029Y	I	OFF	OFF	ON
DDX8039	I	OFF	OFF	ON
DNX210EX	G-1	OFF	OFF	ON
DNX5120	J	OFF	ON	OFF
DNX512EX	J	OFF	ON	OFF
DNX5140	J	OFF	ON	OFF

Nome modello	Gruppo	Impostazione interruttore tipo		
		1	2	3
DNX5160	J	OFF	ON	OFF
DNX5220	J	OFF	ON	OFF
DNX5240	J	OFF	ON	OFF
DNX5360	J	OFF	ON	OFF
DNX5360M	J	OFF	ON	OFF
DNX5560	J	OFF	ON	OFF
DNX7100	I	OFF	OFF	ON
DNX710EX	I	OFF	OFF	ON
DNX7120	J	OFF	ON	OFF
DNX7200	I	OFF	OFF	ON
DNX7220	J	OFF	ON	OFF
DNX7320	J	OFF	ON	OFF
DNX7320CN	J	OFF	ON	OFF
DPX-MP2090U	G-1	OFF	OFF	ON
DPX-MP2100	G-1	ON	OFF	ON
DPX-MP3110	F	ON	OFF	OFF
DPX-MP3110S	F	ON	OFF	OFF
DPX-MP4110	F	ON	OFF	OFF
DPX-MP4110S	F	ON	OFF	OFF
DPX-MP5100U	G-1	OFF	OFF	ON
DPX-MP5110U	F	ON	OFF	OFF
DPX-MP6110U	E-1	OFF	OFF	OFF
DPX-MP7090U	G-1	OFF	OFF	ON
DPX302	G-1	ON	OFF	ON
DPX303	E-1	OFF	OFF	OFF
DPX313Y	E-1	OFF	OFF	OFF
DPX501	G-1	ON	OFF	ON
DPX501U	G-1	ON	OFF	ON
DPX501UY	G-1	ON	OFF	ON
DPX502	G-1	OFF	OFF	ON
DPX502U	G-1	OFF	OFF	ON
DPX502UY	G-1	OFF	OFF	ON
DPX503	E-1	OFF	OFF	OFF
DPX503U	E-1	OFF	OFF	OFF
DPX503UY	E-1	OFF	OFF	OFF
DPX701	G-1	OFF	OFF	ON
DPX701U	G-1	OFF	OFF	ON
DPX701UY	G-1	OFF	OFF	ON
KDC-5047U	K	OFF	OFF	OFF
KDC-6047U	K	OFF	OFF	OFF
KDC-HD545U	J	OFF	OFF	OFF
KDC-HD942U	J	OFF	OFF	OFF
KDC-MP2035	G-1	OFF	OFF	ON
KDC-MP235	G-1	OFF	OFF	ON
KDC-MP238	G-4	OFF	OFF	ON
KDC-MP242	A	OFF	OFF	OFF
KDC-MP3035	G-1	OFF	OFF	ON
KDC-MP335	G-1	OFF	OFF	ON
KDC-MP338	D-1	ON	OFF	OFF
KDC-MP342U	A	OFF	OFF	OFF
KDC-MP4036AX	G-1	OFF	OFF	OFF
KDC-MP4036U	G-1	OFF	OFF	ON

Nome modello	Gruppo	Impostazione interruttore tipo		
		1	2	3
KDC-MP4039	D-1	ON	OFF	OFF
KDC-MP408U	D-1	ON	OFF	OFF
KDC-MP435U	G-1	OFF	OFF	ON
KDC-MP436U	G-1	OFF	OFF	ON
KDC-MP438U	D-1	ON	OFF	OFF
KDC-MP439	G-4	OFF	OFF	ON
KDC-MP442U	B	OFF	OFF	OFF
KDC-MP443	A	OFF	OFF	OFF
KDC-MP445U	K	OFF	OFF	OFF
KDC-MP5033U	G-1	ON	OFF	ON
KDC-MP5036U	G-1	OFF	OFF	ON
KDC-MP5039U	D-1	ON	OFF	OFF
KDC-MP5043U	A	OFF	OFF	OFF
KDC-MP532U	G-1	ON	OFF	ON
KDC-MP535U	G-1	OFF	OFF	ON
KDC-MP538U	E-2	OFF	OFF	OFF
KDC-MP543U	A	OFF	OFF	OFF
KDC-MP5539U	D-1	ON	OFF	OFF
KDC-MP6036	G-1	OFF	OFF	ON
KDC-MP6039	E-2	OFF	OFF	OFF
KDC-MP6043U	B	OFF	OFF	OFF
KDC-MP632U	G-1	ON	OFF	ON
KDC-MP635	G-3	OFF	OFF	ON
KDC-MP638U	E-1	OFF	OFF	OFF
KDC-MP642U	J	OFF	OFF	OFF
KDC-MP6539U	E-2	OFF	OFF	OFF
KDC-MP7090U	D-1	ON	OFF	OFF
KDC-MP735U	G-3	OFF	OFF	ON
KDC-MP738U	E-1	OFF	OFF	OFF
KDC-MP745U	K	OFF	OFF	OFF
KDC-MP8090U	E-1	OFF	OFF	OFF
KDC-MP832U	G-3	OFF	OFF	ON
KDC-MP9090U	E-1	OFF	OFF	OFF
KDC-U6046	K	OFF	OFF	OFF
KDC-U6046L	K	OFF	OFF	OFF
KDC-W3537	G-1	OFF	OFF	ON
KDC-W3537Y	G-1	OFF	OFF	ON
KDC-W3541	D-2	ON	OFF	OFF
KDC-W3541Y	D-2	ON	OFF	OFF
KDC-W3544W	A	OFF	OFF	OFF
KDC-W3544WY	A	OFF	OFF	OFF
KDC-W4037	G-1	OFF	OFF	ON
KDC-W4037Y	G-1	OFF	OFF	ON
KDC-W4041	D-1	ON	OFF	OFF
KDC-W4141Y	D-1	ON	OFF	OFF
KDC-W4537U	G-1	OFF	OFF	ON
KDC-W4537UY	G-1	OFF	OFF	ON
KDC-W4544U	A	OFF	OFF	OFF
KDC-W4644UY	A	OFF	OFF	OFF
KDC-W4737U	G-1	OFF	OFF	ON
KDC-W4737UY	G-1	OFF	OFF	ON
KDC-W5041U	D-1	ON	OFF	OFF

Nome modello	Gruppo	Impostazione interruttore tipo		
		1	2	3
KDC-W5137	G-1	OFF	OFF	ON
KDC-W5137Y	G-1	OFF	OFF	ON
KDC-W5141UY	D-1	ON	OFF	OFF
KDC-W5534U	G-1	ON	OFF	ON
KDC-W5534UY	G-1	ON	OFF	ON
KDC-W5541U	D-1	ON	OFF	OFF
KDC-W5544U	B	OFF	OFF	OFF
KDC-W5641UY	D-1	ON	OFF	OFF
KDC-W5644UY	B	OFF	OFF	OFF
KDC-W6041U	E-2	OFF	OFF	OFF
KDC-W6141UY	E-2	OFF	OFF	OFF
KDC-W6534U	G-1	ON	OFF	ON
KDC-W6537U	G-1	OFF	OFF	ON
KDC-W6537UY	G-1	OFF	OFF	ON
KDC-W6541U	E-2	OFF	OFF	OFF
KDC-W6641UY	E-2	OFF	OFF	OFF
KDC-W7037	G-3	OFF	OFF	ON
KDC-W7037Y	G-3	OFF	OFF	ON
KDC-W7041U	E-1	OFF	OFF	OFF
KDC-W7044U	J	OFF	OFF	OFF
KDC-W7141UY	E-1	OFF	OFF	OFF
KDC-W7144UY	J	OFF	OFF	OFF
KDC-W7534U	G-3	OFF	OFF	ON
KDC-W7534UY	G-3	OFF	OFF	ON
KDC-W7537U	G-3	OFF	OFF	ON
KDC-W7537UY	G-3	OFF	OFF	ON
KDC-W7541U	E-1	OFF	OFF	OFF
KDC-W7541UY	E-1	OFF	OFF	OFF
KDC-W7544U	J	OFF	OFF	OFF
KDC-W7644UY	J	OFF	OFF	OFF
KDC-W9537U	G-2	OFF	OFF	ON
KDC-W9537UY	G-2	OFF	OFF	ON
KDC-X491	G-1	OFF	OFF	ON
KDC-X492	D-1	ON	OFF	OFF
KDC-X493	B	OFF	OFF	OFF
KDC-X494	K	OFF	OFF	OFF
KDC-X590	G-1	ON	OFF	ON
KDC-X591	G-1	OFF	OFF	ON
KDC-X592	E-2	OFF	OFF	OFF
KDC-X692	E-1	OFF	OFF	OFF
KDC-X693	J	OFF	OFF	OFF
KDC-X7006	G-3	OFF	OFF	ON
KDC-X7006U	G-3	OFF	OFF	ON
KDC-X7009U	E-1	OFF	OFF	OFF
KDC-X7013U	J	OFF	OFF	OFF
KDC-X7013UL	J	OFF	OFF	OFF
KDC-X7016	K	OFF	OFF	OFF
KDC-X7016L	K	OFF	OFF	OFF
KDC-X7533U	G-1	ON	OFF	ON
KDC-X791	G-3	OFF	OFF	ON
KDC-X792	E-1	OFF	OFF	OFF
KDC-X794	K	OFF	OFF	OFF

Nome modello	Gruppo	Impostazione interruttore tipo		
		1	2	3
KDC-X8006U	G-2	OFF	OFF	ON
KDC-X8009U	E-1	OFF	OFF	OFF
KDC-X890	G-3	OFF	OFF	ON
KDC-X891	G-2	OFF	OFF	ON
KDC-X9006U	G-2	OFF	OFF	ON
KDC-X9533U	G-3	OFF	OFF	ON
KDC-X991	G-2	OFF	OFF	ON
KDV-412	G-1	ON	OFF	ON
KDV-415U	A	OFF	OFF	OFF
KDV-4244	A	OFF	OFF	OFF
KDV-4544	A	OFF	OFF	OFF
KDV-5234	G-1	ON	OFF	ON
KDV-5244U	A	OFF	OFF	OFF
KDV-5544U	A	OFF	OFF	OFF
KDV-MP4343	A	OFF	OFF	OFF
KDV-MP4343G	A	OFF	OFF	OFF
KDV-MP4443	A	OFF	OFF	OFF
KDV-MP5042U	A	OFF	OFF	OFF
KDV-MP5343U	A	OFF	OFF	OFF
KDV-MP5443U	A	OFF	OFF	OFF
KDV-MP6333	G-1	ON	OFF	ON
KDV-MP6433	G-1	ON	OFF	ON
KIV-700	L	OFF	OFF	OFF
KMR-330	D-1	ON	OFF	OFF
KMR-440U	K	OFF	OFF	OFF
KMR-700U* <sup>1</sup>	C	OFF	ON	OFF
KOS-A210	J	OFF	ON	OFF
KOS-A300	J	OFF	ON	OFF
KOS-V1000	I	OFF	OFF	ON
KOS-V500	I	OFF	OFF	ON
KVT-50DVDRY	J	OFF	ON	OFF
KVT-512	J	OFF	ON	OFF
KVT-514	J	OFF	ON	OFF
KVT-516	J	OFF	ON	OFF
KVT-522DVD	J	OFF	ON	OFF
KVT-522DVVDY	J	OFF	ON	OFF
KVT-524DVD	J	OFF	ON	OFF
KVT-526DVD	J	OFF	ON	OFF
KVT-532DVD	J	OFF	ON	OFF
KVT-532DVDM	J	OFF	ON	OFF
KVT-534DVD	J	OFF	ON	OFF
KVT-534DVDM	J	OFF	ON	OFF
KVT-536DVD	J	OFF	ON	OFF
KVT-536DVDM	J	OFF	ON	OFF
KVT-546DVD	J	OFF	ON	OFF
KVT-54DVDR	J	OFF	ON	OFF
KVT-554DVD	J	OFF	ON	OFF
KVT-556DVD	J	OFF	ON	OFF
KVT-614	J	OFF	ON	OFF
KVT-636DVD	J	OFF	ON	OFF
KVT-696	J	OFF	ON	OFF
KVT-719DVD	I	OFF	OFF	ON

Nome modello	Gruppo	Impostazione interruttore tipo		
		1	2	3
KVT-729DVD	I	OFF	OFF	ON
KVT-729DVVDY	I	OFF	OFF	ON
KVT-739DVD	I	OFF	OFF	ON
KVT-819DVD	I	OFF	OFF	ON
KVT-829DVD	I	OFF	OFF	ON
KVT-829DVVDY	I	OFF	OFF	ON
KVT-839DVD	I	OFF	OFF	ON

\*<sup>1</sup> Ad eccezione dell'area vendite Nord America

# Funzionamento di base delle chiamate vivavoce (Modello A)

## Operazioni preliminari

- Prima di poter usare il proprio telefono cellulare con questa unità è necessario registrarlo. Per ulteriori dettagli, fare riferimento a <Registrazione di un dispositivo Bluetooth> (pagina 88).
- Se sono stati registrati due o più telefoni cellulari, è necessario selezionarne uno. Per ulteriori dettagli, fare riferimento a <Selezione del dispositivo Bluetooth da collegare> (pagina 90).
- Per usare la rubrica telefonica, è necessario prima scaricarla su questa unità. Per ulteriori dettagli, fare riferimento a <Download della rubrica telefonica> (pagina 89).
- Per informazioni sul metodo di funzionamento in modo menu, fare riferimento al Manuale d'istruzioni dell'unità di controllo.
- Per ulteriori informazioni relative alla funzione contrassegnata da [📞], fare riferimento a <Nota funzione> (pagina 98).

## Effettuare una chiamata

### Metodo di composizione

1. **Selezionare la voce del metodo di composizione nel modo menu**

Selezionare il display "DIALING MODE"/"D.MODE".

2. **Selezionare un metodo di composizione**

Premere la manopola [AUD].

- "NUMBER DIAL" » "PHONE BOOK1" » "PHONE BOOK2" » "OUT-CALL" » "IN-CALL" » "MISSED CALLS"
- "N-DIAL" » "PH-BOOK1" » "PH-BOOK2" » "OUT-CALL" » "IN-CALL" » "MIS-CALL"

► I metodi di funzionamento nei suddetti modi sono descritti di seguito.

3. **Uscire dal modo di selezione del metodo di composizione**

Uscire dal modo menu.

### ► Comporre un numero (📞)

- 2-1. Selezionare il display "NUMBER DIAL"/"N-DIAL".

- 2-2. **Inserire un numero di telefono**

Premere un numero ([1] - [0]), #([FM]), \*([AM]) o il tasto +([▶▶]) sul telecomando.

- 2-3. **Effettuare una chiamata**

Premere il tasto [DIRECT] sul telecomando.

☞ È possibile inserire al massimo 32 cifre.

### ► Composizione rapida (numeri preimpostati)

- 2-1. Selezionare il display "NUMBER DIAL"/"N-DIAL".

- 2-2. **Selezionare il numero preimpostato**

Premere il tasto [1] - [6].

- 2-3. **Effettuare una chiamata**

Tenere premuta la manopola [AUD] per almeno 1 secondo.

☞ È necessario registrare il numero preimpostato. (pagina 75)

### ► Chiamare un numero nel registro chiamate (📞)

- 2-1. Selezionare il display "OUT-CALL" (chiamate in uscita), "IN-CALL" (chiamate in entrata) o "MISSED CALLS"/"MIS-CALL" (chiamate senza risposta).

- 2-2. **Selezionare un nome o un numero di telefono**  
Premere il tasto [FM] o il tasto [AM].

- 2-3. **Effettuare una chiamata**

Tenere premuta la manopola [AUD] per almeno 1 secondo.

### ► Chiamare un numero memorizzato in rubrica (📞)

- 2-1. Selezionare il display "PHONE BOOK1"/"PH-BOOK1", procedere al passaggio 2-2.

Selezionare il display "PHONE BOOK2"/"PH-BOOK2", procedere al passaggio 2-3.

- 2-2. **Selezionare l'iniziale da ricercare**

Operazione	Funzionamento
Passare al carattere successivo.	Premere il tasto [◀◀] o il tasto [▶▶].
Passare alla riga successiva.	Premere il tasto [FM] o il tasto [AM].
Confermare l'iniziale selezionata.	Tenere premuta la manopola [AUD] per almeno 1 secondo.

- 2-3. **Selezionare il nome**

Operazione	Funzionamento
Passare al numero di telefono successivo.	Premere il tasto [FM] o il tasto [AM].
Passare al nome successivo.	Premere il tasto [◀◀] o il tasto [▶▶].

- 2-4. **Effettuare una chiamata**

Tenere premuta la manopola [AUD] per almeno 1 secondo.

## Effettuare una chiamata vocale

1. **Selezionare la voce di riconoscimento vocale nel modo menu**

Selezionare il display "VOICE RECOG"/"V-RECOG".

2. **Tenere premuta la manopola [AUD] per almeno 1 secondo.**

"V-RECOG READY"/"VR READY" appare sul display.

3. **Premere la manopola [AUD].**

"PB NAME" appare sul display.

Quando viene emesso un segnale acustico, pronunciare il nome entro 2 secondi.

4. **"PB TYPE"/"PN type" appare sul display.**

Quando viene emesso un segnale acustico, pronunciare la categoria entro 2 secondi.

5. **Effettuare una chiamata**

Questo passaggio è uguale al passaggio 3 della procedura indicata in <Chiamare un numero memorizzato in rubrica>. È possibile effettuare una chiamata o selezionare una categoria.

☞ Se risulta impossibile riconoscere la voce, viene visualizzato un messaggio. Premendo la manopola [AUD] è possibile riprovare la registrazione vocale. Vedere a pagina 102.

☞ È necessario registrare un'etichetta vocale sia per il nome che per la categoria. Vedere a pagina 90.

☞ L'audio non viene emesso durante il riconoscimento vocale.

## Display del tipo di numero di telefono (categoria)

Display	Descrizione	Display	Descrizione
"GE"/"GENERAL"	Generale	"OF"/"OFFICE"	Ufficio
"HM"/"HOME"	Casa	"OT"/"OTHER"	Altro
"MO"/"MOBILE"	Cellulare		

## **Ricevere una chiamata**

### **Rispondere ad una chiamata**

Premere la manopola [AUD] o uno dei tasti [1] – [6].

☎ Se si inserisce un disco, ad es. un CD, la chiamata viene interrotta.

### **Rifiutare una chiamata in entrata**

Premere il tasto [SRC].

## **Chiamata in attesa**

### **Rispondere ad una chiamata in entrata mettendo in attesa la chiamata corrente**

1. Premere la manopola [AUD].
2. Ruotare la manopola [AUD]. Selezionare il display "ANSWER".
3. Premere la manopola [AUD].

### **Rispondere ad un'altra chiamata in entrata dopo aver terminato la chiamata corrente**

Premere il tasto [SRC].

### **Continuare la chiamata corrente**

1. Premere la manopola [AUD].
2. Ruotare la manopola [AUD]. Selezionare il display "REJECT".
3. Premere la manopola [AUD].

### **Rispondere ad una chiamata in attesa dopo aver terminato la chiamata corrente**

Premere il tasto [SRC].

### **Commutare tra la chiamata corrente e la chiamata in attesa**

Premere la manopola [AUD].

## **Durante una chiamata**

### **Interrompere una chiamata**

Premere il tasto [SRC].

### **Passare al modo privato (☎)**

Tenere premuta la manopola [AUD] per almeno 1 secondo. Quando premuto, commuta tra chiamata privata ("PV TALK") o chiamata vivavoce ("HF TALK").

### **Regolare il volume della voce durante una chiamata**

Ruotare la manopola [AUD].

## **Altre funzioni**

### **Cancelar il messaggio di disconnessione**

Premere il tasto [DISP] per almeno 1 secondo.

### **Commutare tra i modi di visualizzazione**

Premere il tasto [DISP]. È possibile passare dalla rubrica all'elenco delle chiamate e viceversa.

### **Registrare un numero nell'elenco di numeri preimpostati**

1. Inserire il numero di telefono da registrare  
Inserire il numero di telefono con i seguenti metodi:  
Comporre un numero/ Chiamare un numero nel registro chiamate/ Chiamare un numero memorizzato in rubrica

### 2. Selezionare il tasto da registrare

Premere il tasto [1] – [6] per almeno 2 secondi.

### 3. Uscire dal modo di selezione del metodo di composizione

Premere il tasto [MENU].

### **Voci impostate nel modo menu**

\* Per accedere al modo menu, tenere premuta la manopola [AUD] per almeno 1 secondo.

<b>Display</b>	<b>Panoramica impostazioni</b>
"DVC REGIST"*/ "DVC REG"*	Registrazione di un dispositivo Bluetooth (accoppiamento). Vedere a pagina 88.
"S-DVC SELECT"*/ "SDVC SEL"*	Possibilità di registrare un dispositivo speciale che non può essere registrato normalmente. Vedere a pagina 89.
"PHONE SEL"*/ "PHN-SEL"*	Selezione di un telefono cellulare compatibile per il collegamento vivavoce. Vedere a pagina 90.
"AUDIO SEL"*/ "AUD-SEL"*	Selezione del lettore audio da collegare. Vedere a pagina 90.
"DIALING MODE"*/ "D.MODE"*	Selezione di un metodo di composizione. Vedere a pagina 74.
"SMS DOWNLOAD"*/ "SMS DL"*	Download di un messaggio SMS. Vedere a pagina 92.
"SMS INBOX"*/ "INBOX"*	Visualizzazione del messaggio SMS ricevuto. Vedere a pagina 92.
"VOICE TAG"*/ "VOICETAG"*	Registrazione dell'etichetta vocale per il "riconoscimento vocale". Vedere a pagina 90.
"VOICE RECOG"*/ "V-RECOG"*	Invio di una chiamata vocale. Vedere a pagina 74.
"DEVICE DEL"*/ "DVC-DEL"*/ "PHN-DEL"*	Annullamento della registrazione del dispositivo Bluetooth. Vedere a pagina 90.
"DVC-STATUS"*/ "D-STATUS"*	"HF-CONNECT"/ "AD-CONNECT"/ "BAT"/ "SGNL": Visualizzazione dello stato del dispositivo Bluetooth. Vedere a pagina 98.
"PIN EDIT"*	Indicazione del codice PIN richiesto quando si registra questa unità utilizzando il dispositivo Bluetooth. Vedere a pagina 89.
"AUTO ANS"*/ "ANS"*	"OFF"/ "0" – "99": Risposta automatica ad una chiamata al termine dell'intervallo preimpostato per la risposta automatica. Vedere a pagina 98.
"SP SEL"*/ "SPK"*	"FRT"/ "F-R"/ "F-L": Selezione dell'altoparlante di output vocale. Vedere a pagina 98.
"CALL BEEP"*/ "C-BP"*	"ON"/ "OFF": Emissione di un segnale acustico dall'altoparlante all'arrivo di una chiamata. Vedere a pagina 98.
"BT FW UP"	Per informazioni sull'aggiornamento del firmware, visitare il nostro sito Internet. <a href="http://www.kenwood.com/cs/ce/bt/">http://www.kenwood.com/cs/ce/bt/</a>

# Funzionamento di base delle chiamate vivavoce (Modello B)

## Operazioni preliminari

- Prima di poter usare il proprio telefono cellulare con questa unità è necessario registrarlo. Per ulteriori dettagli, fare riferimento a <Registrazione di un dispositivo Bluetooth> (pagina 88).
- Se sono stati registrati due o più telefoni cellulari, è necessario selezionarne uno. Per ulteriori dettagli, fare riferimento a <Selezione del dispositivo Bluetooth da collegare> (pagina 90).
- Per usare la rubrica telefonica, è necessario prima scaricarla su questa unità. Per ulteriori dettagli, fare riferimento a <Download della rubrica telefonica> (pagina 89).
- Per informazioni sul metodo di funzionamento in controllo funzioni, fare riferimento al Manuale d'istruzioni dell'unità di controllo.
- Per ulteriori informazioni relative alla funzione contrassegnata da [  ], fare riferimento a <Nota funzione> (pagina 98).

## Effettuare una chiamata

### Metodo di composizione

#### 1. Accedere al modo di selezione del metodo di composizione

Premere il tasto [AUTO]/ [TI] per almeno 1 secondo.

#### 2. Selezionare un metodo di composizione

Premere la manopola [AUD].

"NUMBER DIAL" » "PHONE BOOK1" » "PHONE BOOK2" » "OUT-CALL" » "IN-CALL" » "MISSED-CALL"

- I metodi di funzionamento nei suddetti modi sono descritti di seguito.

#### 3. Uscire dal modo di selezione del metodo di composizione

Premere il tasto [AUTO]/ [TI] per almeno 1 secondo.

#### ► Comporre un numero ( )

2-1. Selezionare il display "NUMBER DIAL".

#### 2-2. Inserire un numero di telefono

Premere un numero ([1] – [0]), #[(FM)], \*(AM)] o il tasto +([▶▶]) sul telecomando.

#### 2-3. Effettuare una chiamata

Premere il tasto [DIRECT] sul telecomando.

☞ È possibile inserire al massimo 32 cifre.

#### ► Composizione rapida (numeri preimpostati)

2-1. Selezionare il display "NUMBER DIAL".

#### 2-2. Selezionare il numero preimpostato

2-2-1. Premere il tasto [SEARCH].

2-2-2. Selezionare il numero da richiamare ruotando la manopola [AUD].

2-2-3. Premere la manopola [AUD].

#### 2-3. Effettuare una chiamata

Tenere premuta la manopola [AUD] per almeno 1 secondo.

☞ È necessario registrare il numero preimpostato. (pagina 77)

#### ► Chiamare un numero nel registro chiamate ( )

2-1. Selezionare il display "OUT-CALL" (chiamate in uscita), "IN-CALL" (chiamate in entrata) o "MISSED-CALL"

(chiamate senza risposta).

#### 2-2. Selezionare un nome o un numero di telefono

Ruotare la manopola [AUD] o spingerla verso l'alto o verso il basso.

#### 2-3. Effettuare una chiamata

Tenere premuta la manopola [AUD] per almeno 1 secondo.

#### ► Chiamare un numero memorizzato in rubrica ( )

2-1. Selezionare il display "PHONE BOOK1", procedere al passaggio 2-2.

Selezionare il display "PHONE BOOK2", procedere al passaggio 2-3.

#### 2-2. Selezionare l'iniziale da ricercare

Operazione	Funzionamento
Passare al carattere successivo.	Ruotare la manopola [AUD] o spingerla verso destra o verso sinistra.
Passare alla riga successiva.	Spingere la manopola [AUD] verso l'alto o verso il basso.
Confermare l'iniziale selezionata.	Tenere premuta la manopola [AUD] per almeno 1 secondo.

#### 2-3. Selezionare il nome

Operazione	Funzionamento
Passare al numero di telefono successivo.	Ruotare la manopola [AUD] o spingerla verso l'alto o verso il basso.
Passare al nome successivo.	Spingere la manopola [AUD] verso destra o verso sinistra.

#### 2-4. Effettuare una chiamata

Tenere premuta la manopola [AUD] per almeno 1 secondo.

## Effettuare una chiamata vocale

#### 1. Selezionare la voce di riconoscimento vocale in controllo funzioni

Selezionare "MENU" > "VOICE RECOG".

Viene visualizzato "V-RECOG READY".

#### 2. Premere la manopola [AUD].

"PB NAME" appare sul display.

Quando viene emesso un segnale acustico, pronunciare il nome entro 2 secondi.

#### 3. Viene visualizzato "PN TYPE".

Quando viene emesso un segnale acustico, pronunciare la categoria entro 2 secondi.

#### 4. Effettuare una chiamata

Questo passaggio è uguale al passaggio 3 della procedura indicata in <Chiamare un numero memorizzato in rubrica>. È possibile effettuare una chiamata o selezionare una categoria.

☞ Se risulta impossibile riconoscere la voce, viene visualizzato un messaggio. Premendo la manopola [AUD] è possibile riprovare la registrazione vocale. Vedere a pagina 102.

☞ È necessario registrare un'etichetta vocale sia per il nome che per la categoria. Vedere a pagina 90.

☞ L'audio non viene emesso durante il riconoscimento vocale.



## Display del tipo di numero di telefono (categoria)

Display	Descrizione	Display	Descrizione
"General"	Generale	"Office"	Ufficio
"Home"	Casa	"Other"	Altro
"Mobile"	Cellulare		

## Ricevere una chiamata

### Rispondere ad una chiamata

Premere il tasto [AUD].

☞ Se si inserisce un disco, ad es. un CD, la chiamata viene interrotta.

### Rifutare una chiamata in entrata

Premere il tasto [ATT] per almeno 1 secondo.

## Chiamata in attesa

### Rispondere ad una chiamata in entrata mettendo in attesa la chiamata corrente

1. Premere il tasto [AUD].
2. Ruotare la manopola [AUD] o spingerla verso l'alto o verso il basso. Selezionare il display "ANSWER".
3. Premere il tasto [AUD].

### Rispondere ad un'altra chiamata in entrata dopo aver terminato la chiamata corrente

Premere il tasto [SRC].

### Continuare la chiamata corrente

1. Premere il tasto [AUD].
2. Ruotare la manopola [AUD] o spingerla verso l'alto o verso il basso. Selezionare il display "REJECT".
3. Premere il tasto [AUD].

### Rispondere ad una chiamata in attesa dopo aver terminato la chiamata corrente

Premere il tasto [ATT] per almeno 1 secondo.

### Commutare tra la chiamata corrente e la chiamata in attesa

Premere il tasto [AUD].

## Durante una chiamata

### Interrompere una chiamata

Premere il tasto [SRC].

### Passare al modo privato (🔒)

Premere il tasto [▶ II].

Quando premuto, commuta tra chiamata privata ("PRVT") o chiamata vivavoce.

### Regolare il volume della voce durante una chiamata

Ruotare la manopola [AUD].

## Altre funzioni

### Cancelar il messaggio di disconnessione

Premere il tasto [AUTO]/ [TI] per almeno 1 secondo.

### Commutare tra i modi di visualizzazione

Premere il tasto [▶ II] per almeno 1 secondo. È possibile passare dalla rubrica all'elenco delle chiamate e viceversa.

### Registrare un numero nell'elenco di numeri preimpostati

### 1. Inserire il numero di telefono da registrare

Inserire il numero di telefono con i seguenti metodi:  
Comporre un numero/ Chiamare un numero nel registro chiamate/ Chiamare un numero memorizzato in rubrica

### 2. Selezionare il tasto da registrare

2-1. Premere il tasto [SEARCH].

2-2. Selezionare il numero da memorizzare ruotando la manopola [AUD].

2-3. Tenere premuta la manopola [AUD] per almeno 1 secondo.

### 3. Uscire dal modo di selezione del metodo di composizione

Premere il tasto [SEARCH].

### Voci impostate in controllo funzioni

\* Per accedere al modo menu, tenere premuta la manopola [AUD] per almeno 1 secondo.

Display	Panoramica impostazioni
"DVC REGIST"*	Registrazione di un dispositivo Bluetooth (accoppiamento). Vedere a pagina 88.
"S-DVC SELECT"*	Possibilità di registrare un dispositivo speciale che non può essere registrato normalmente. Vedere a pagina 89.
"PHONE SEL"*	Selezione di un telefono cellulare compatibile per il collegamento vivavoce. Vedere a pagina 90.
"AUD SEL"*	Selezione del lettore audio da collegare. Vedere a pagina 90.
"SMS DOWNLOAD"	Download di un messaggio SMS. Vedere a pagina 92.
"SMS INBOX"	Visualizzazione del messaggio SMS ricevuto. Vedere a pagina 92.
"VOICE TAG"	Registrazione dell'etichetta vocale per il "riconoscimento vocale". Vedere a pagina 90.
"VOICE RECOG"	Invio di una chiamata vocale. Vedere a pagina 76.
"DEVICE DEL"*	Annullamento della registrazione del dispositivo Bluetooth. Vedere a pagina 90.
"DVC STATUS"*	Visualizzazione dello stato del dispositivo Bluetooth.
"PIN EDIT"*	Indicazione del codice PIN richiesto quando si registra questa unità utilizzando il dispositivo Bluetooth. Vedere a pagina 89.
"AUTO ANS"	"OFF"/ "0s" - "99s": Risposta automatica ad una chiamata al termine dell'intervallo preimpostato per la risposta automatica. Vedere a pagina 98.
"MIC GAIN"	"-2" - "0" - "+2": regola la sensibilità del microfono per la telefonata.
"NR LEVEL"	"-2" - "0" - "+2": Riduce i rumori dell'ambiente circostante senza cambiare il volume del microfono.
"SP SEL"	"Front"/ "F-R"/ "F-L": Selezione dell'altoparlante di output vocale. Vedere a pagina 98.
"CALL BEEP"	"ON"/ "OFF": Emissione di un segnale acustico dall'altoparlante all'arrivo di una chiamata. Vedere a pagina 98.
"BT F/W UPDATE"	Per informazioni sull'aggiornamento del firmware, visitare il nostro sito Internet. <a href="http://www.kenwood.com/cs/ce/bt/">http://www.kenwood.com/cs/ce/bt/</a>

# Funzionamento di base delle chiamate vivavoce (Modello C)

## Operazioni preliminari

- Prima di poter usare il proprio telefono cellulare con questa unità è necessario registrarlo. Per ulteriori dettagli, fare riferimento a <Registrazione di un dispositivo Bluetooth> (pagina 88).
- Se sono stati registrati due o più telefoni cellulari, è necessario selezionarne uno. Per ulteriori dettagli, fare riferimento a <Selezione del dispositivo Bluetooth da collegare> (pagina 90).
- Per usare la rubrica telefonica, è necessario prima scaricarla su questa unità. Per ulteriori dettagli, fare riferimento a <Download della rubrica telefonica> (pagina 89).
- Per informazioni sul metodo di funzionamento in modo menu, fare riferimento al Manuale d'istruzioni dell'unità di controllo.
- Per ulteriori informazioni relative alla funzione contrassegnata da [🔒], fare riferimento a <Nota funzione> (pagina 98).

## Effettuare una chiamata

### Metodo di composizione

1. **Accedere al modo di selezione del metodo di composizione**  
Tenere premuto il tasto [MUTE] per almeno 1 secondo.
2. **Accedere al modo di selezione del metodo di composizione**  
Ruotare la manopola [VOL] per selezionare "Dialing Mode", quindi premere il tasto [ENTER].
3. **Selezionare un metodo di composizione**  
Premere il tasto [ENTER].  
"DIAL" » "INITIAL" » "P-BOOK" » "OUT-CALL" » "INCALL" » "MIS-CALL"
- ▶ I metodi di funzionamento nei suddetti modi sono descritti di seguito.
4. **Uscire dal modo di selezione del metodo di composizione**  
Tenere premuto il tasto [MUTE] per almeno 1 secondo.

### ▶ Comporre un numero (📞)

- 2-1. Selezionare il display "DIAL".
- 2-2. Inserire un numero di telefono

Operazione	Funzionamento
Selezionare i caratteri	Ruotare la manopola [VOL].
Confermare i caratteri.	Premere il tasto [➡].
Cancellare i caratteri.	Premere il tasto [⬅].

### 2-3. Effettuare una chiamata

- Premere il tasto [ENTER] sul telecomando.  
☞ È possibile inserire al massimo 32 cifre.

### ▶ Composizione rapida (numeri preimpostati)

- 2-1. Selezionare il display "DIAL".
- 2-2. **Selezionare il numero preimpostato**  
Premere il tasto [1] - [6].

### 2-3. Effettuare una chiamata

- Tenere premuto il tasto [ENTER] per almeno 1 secondo.

☞ È necessario registrare il numero preimpostato. (pagina 79)

### ▶ Chiamare un numero nel registro chiamate (📞)

- 2-1. Selezionare il display "OUT-CALL" (chiamate in uscita), "INCALL" (chiamate in entrata) o "MIS-CALL" (chiamate senza risposta).

### 2-2. Selezionare un nome o un numero di telefono

- Premere il tasto [^] o il tasto [v].

### 2-3. Effettuare una chiamata

- Premere il tasto [▶||] per almeno 1 secondo.

### ▶ Chiamare un numero memorizzato in rubrica (📞)

- 2-1. Selezionare il display "INITIAL", procedere al passaggio 2-2.

- Selezionare il display "P-BOOK", procedere al passaggio 2-3.

### 2-2. Selezionare l'iniziale da ricercare

Operazione	Funzionamento
Passare al carattere successivo.	Ruotare la manopola [VOL] o premere i tasti [⬅] o [➡].
Passare alla riga successiva.	Premere il tasto [^] o il tasto [v].
Confermare l'iniziale selezionata.	Tenere premuto il tasto [ENTER] per almeno 1 secondo.

### 2-3. Selezionare il nome

Operazione	Funzionamento
Passare al numero di telefono successivo.	Ruotare la manopola [VOL] o premere i tasti [^] o [v].
Passare al nome successivo.	Premere i tasti [⬅] o [➡].

### 2-4. Effettuare una chiamata

- Tenere premuto il tasto [ENTER] per almeno 1 secondo.

## Effettuare una chiamata vocale

1. **Accedere al modo menu Bluetooth**  
Tenere premuto il tasto [MUTE] per almeno 1 secondo.
2. **Accedere al modo chiamata vocale**  
Ruotare la manopola [VOL] per selezionare "Voice Recognize".
3. Premere il tasto [ENTER].  
Viene visualizzato "Ready?".
4. Premere il tasto [ENTER].  
"PB Name?" appare sul display.  
Quando viene emesso un segnale acustico, pronunciare il nome entro 2 secondi.
5. Premere il tasto [1].  
"PN Type?" appare sul display.  
Quando viene emesso un segnale acustico, pronunciare la categoria entro 2 secondi.
6. **Effettuare una chiamata**  
Questo passaggio è uguale al passaggio 3 della procedura indicata in <Chiamare un numero memorizzato in rubrica>. È possibile effettuare una chiamata o selezionare una categoria.

- ☞ Se risulta impossibile riconoscere la voce, viene visualizzato un messaggio. Premendo il tasto [ENTER], è possibile ripetere l'input vocale. Vedere a pagina 102.
- ☞ È necessario registrare un'etichetta vocale sia per il nome che per la categoria. Vedere a pagina 90.
- ☞ L'audio non viene emesso durante il riconoscimento vocale.

### Display del tipo di numero di telefono (categoria)

Display	Descrizione	Display	Descrizione
"GE"/ "GENERAL"	Generale	"OF"/ "OFFICE"	Ufficio
"HM"/ "HOME"	Casa	"OT"/ "OTHER"	Altro
"MO"/ "MOBILE"	Cellulare		

## Ricevere una chiamata

### Rispondere ad una chiamata

Premere il tasto [ENTER] o uno dei tasti [1] – [6].

- ☞ Se si inserisce un disco, ad es. un CD, la chiamata viene interrotta.

### Rifiutare una chiamata in entrata

Premere il tasto [TUN], [iPod] o il tasto [AUX].

## Chiamata in attesa

### Rispondere ad una chiamata in entrata mettendo in attesa la chiamata corrente

1. Premere il tasto [ENTER].
2. Ruotare la manopola [VOL]. Selezionare il display "ANSWER".
3. Premere il tasto [ENTER].

### Rispondere ad un'altra chiamata in entrata dopo aver terminato la chiamata corrente

Premere il tasto [TUN], [iPod] o il tasto [AUX].

### Rispondere ad una chiamata in attesa dopo aver terminato la chiamata corrente

Premere il tasto [TUN], [iPod] o il tasto [AUX].

### Commutare tra la chiamata corrente e la chiamata in attesa

Premere il tasto [ENTER].

## Durante una chiamata

### Interrompere una chiamata

Premere il tasto [TUN], [iPod] o il tasto [AUX].

### Passare al modo privato (📞)

Premere il tasto [1].

Quando premuto, commuta tra chiamata privata ("PV TALK") o chiamata vivavoce ("HF TALK").

### Regolare il volume della voce durante una chiamata

Ruotare la manopola [VOL].

## Altre funzioni

### Cancelar il messaggio di disconnessione

Tenere premuto il tasto [MUTE] per almeno 1 secondo.

### Commutare tra i modi di visualizzazione

Premere il tasto [DISP]. È possibile passare dalla rubrica all'elenco delle chiamate e viceversa.

### Registrare un numero nell'elenco di numeri preimpostati

#### 1. Inserire il numero di telefono da registrare

Inserire il numero di telefono con i seguenti metodi:  
Comporre un numero/ Chiamare un numero nel registro chiamate/ Chiamare un numero memorizzato in rubrica

#### 2. Selezionare il tasto da registrare

Premere il tasto [1] – [6] per almeno 2 secondi.

#### 3. Uscire dal modo di selezione del metodo di composizione

Tenere premuto il tasto [MUTE] per almeno 1 secondo.

### Voci impostate nel modo menu

\* Per accedere al modo menu, tenere premuto il tasto [ENTER] per almeno 1 secondo.

Display	Panoramica impostazioni
"DVC REG"*	Registrazione di un dispositivo Bluetooth (accoppiamento). Vedere a pagina 88.
"SDVC SEL"*	Possibilità di registrare un dispositivo speciale che non può essere registrato normalmente. Vedere a pagina 89.
"PHN-SEL"*	Selezione di un telefono cellulare compatibile per il collegamento vivavoce. Vedere a pagina 90.
"AUD-SEL"*	Selezione del lettore audio da collegare. Vedere a pagina 90.
"SMS DL"*	Download di un messaggio SMS. Vedere a pagina 92.
"IN BOX"*	Visualizzazione del messaggio SMS ricevuto. Vedere a pagina 92.
"VOICE TAG"*	Registrazione dell'etichetta vocale per il "riconoscimento vocale". Vedere a pagina 90.
"V-RECOG"*	Invio di una chiamata vocale. Vedere a pagina 78.
"DVC-DEL"*	Annullamento della registrazione del dispositivo Bluetooth. Vedere a pagina 90.
"D-STATUS"	"HF-CON"/ "AD-CON"/ "BAT"/ "SGNL": Visualizzazione dello stato del dispositivo Bluetooth. Vedere a pagina 98.
"PIN EDIT"*	Indicazione del codice PIN richiesto quando si registra questa unità utilizzando il dispositivo Bluetooth. Vedere a pagina 89.
"ANS"	"OFF"/ "0" – "99": Risposta automatica ad una chiamata al termine dell'intervallo preimpostato per la risposta automatica. Vedere a pagina 98.
"SPK"	"FRRT"/ "F-R"/ "F-L": Selezione dell'altoparlante di output vocale. Vedere a pagina 98.
"C-BP"	"ON"/ "OFF": Emissione di un segnale acustico dall'altoparlante all'arrivo di una chiamata. Vedere a pagina 98.
"BT F/W Update"	Per informazioni sull'aggiornamento del firmware, visitare il nostro sito Internet. <a href="http://www.kenwood.com/cs/ce/bt/">http://www.kenwood.com/cs/ce/bt/</a>

# Funzionamento di base delle chiamate vivavoce (Modello D)

## Operazioni preliminari

- Prima di poter usare il proprio telefono cellulare con questa unità è necessario registrarlo. Per ulteriori dettagli, fare riferimento a <Registrazione di un dispositivo Bluetooth> (pagina 88).
- Se sono stati registrati due o più telefoni cellulari, è necessario selezionarne uno. Per ulteriori dettagli, fare riferimento a <Selezione del dispositivo Bluetooth da collegare> (pagina 90).
- Per usare la rubrica telefonica, è necessario prima scaricarla su questa unità. Per ulteriori dettagli, fare riferimento a <Download della rubrica telefonica> (pagina 89).
- Per informazioni sul metodo di funzionamento in modo menu, fare riferimento al Manuale d'istruzioni dell'unità di controllo.
- Per ulteriori informazioni relative alla funzione contrassegnata da [📞], fare riferimento a <Nota funzione> (pagina 98).

## Effettuare una chiamata

### Metodo di composizione

1. **Selezionare la voce del metodo di composizione nel modo menu**  
Selezionare il display "DIALING MODE"/"D.MODE".
2. **Selezionare un metodo di composizione**  
Premere il tasto [▶||].
  - "NUMBER DIAL" » "PHONE BOOK1" » "PHONE BOOK2" » "OUT-CALL" » "IN-CALL" » "MISSED CALLS"
  - "N-DIAL" » "PH-BOOK1" » "PH-BOOK2" » "OUT-CALL" » "IN-CALL" » "MIS-CALL"

▶ I metodi di funzionamento nei suddetti modi sono descritti di seguito.
3. **Uscire dal modo di selezione del metodo di composizione**  
Uscire dal modo menu.

### ▶ Comporre un numero (📞)

- 2-1. Selezionare il display "NUMBER DIAL"/"N-DIAL".
- 2-2. **Inserire un numero di telefono**  
Premere un numero ([1] – [0]), #([FM]), \*([AM]) o il tasto +([▶||]) sul telecomando.
- 2-3. **Effettuare una chiamata**  
Premere il tasto [DIRECT] sul telecomando.  
☞ È possibile inserire al massimo 32 cifre.

### ▶ Composizione rapida (numeri preimpostati)

- 2-1. Selezionare il display "NUMBER DIAL"/"N-DIAL".
- 2-2. **Selezionare il numero preimpostato**  
Premere il tasto [1] – [6].
- 2-3. **Effettuare una chiamata**  
Premere il tasto [▶||] per almeno 1 secondo.  
☞ È necessario registrare il numero preimpostato. (pagina 81)

### ▶ Chiamare un numero nel registro chiamate (📞)

- 2-1. Selezionare il display "OUT-CALL" (chiamate in uscita), "IN-CALL" (chiamate in entrata) o "MISSED CALLS"/"MIS-CALL" (chiamate senza risposta).

- 2-2. **Selezionare un nome o un numero di telefono**  
Premere la manopola di controllo verso l'alto o verso il basso.

### 2-3. Effettuare una chiamata

Premere il tasto [▶||] per almeno 1 secondo.

### ▶ Chiamare un numero memorizzato in rubrica (📞)

- 2-1. Selezionare il display "PHONE BOOK1"/"PH-BOOK1", procedere al passaggio 2-2.  
Selezionare il display "PHONE BOOK2"/"PH-BOOK2", procedere al passaggio 2-3.

### 2-2. Selezionare l'iniziale da ricercare

Operazione	Funzionamento
Passare al carattere successivo.	Premere la manopola di controllo verso destra o verso sinistra.
Passare alla riga successiva.	Premere la manopola di controllo verso l'alto o verso il basso.
Confermare l'iniziale selezionata.	Premere il tasto [▶  ] per almeno 1 secondo.

### 2-3. Selezionare il nome

Operazione	Funzionamento
Passare al numero di telefono successivo.	Premere la manopola di controllo verso l'alto o verso il basso.
Passare al nome successivo.	Premere la manopola di controllo verso destra o verso sinistra.

### 2-4. Effettuare una chiamata

Premere il tasto [▶||] per almeno 1 secondo.

## Eseguire una chiamata vocale

1. **Selezionare la voce di riconoscimento vocale nel modo menu**  
Selezionare il display "VOICE RECOG"/"V-RECOG".
2. Premere il tasto [▶||] per almeno 1 secondo.  
"V-RECOG READY"/"VR READY" appare sul display.
3. Premere il tasto [▶||].  
"PB NAME" appare sul display.  
Quando viene emesso un segnale acustico, pronunciare il nome entro 2 secondi.
4. "PB TYPE"/"PN type" appare sul display.  
Quando viene emesso un segnale acustico, pronunciare la categoria entro 2 secondi.
5. **Effettuare una chiamata**  
Questo passaggio è uguale al passaggio 3 della procedura indicata in <Chiamare un numero memorizzato in rubrica>. È possibile effettuare una chiamata o selezionare una categoria.  
☞ Se risulta impossibile riconoscere la voce, viene visualizzato un messaggio. Premendo il tasto [▶||], è possibile ripetere l'input vocale. Vedere a pagina 102.  
☞ È necessario registrare un'etichetta vocale sia per il nome che per la categoria. Vedere a pagina 90.  
☞ L'audio non viene emesso durante il riconoscimento vocale.

### Display del tipo di numero di telefono (categoria)

Display	Descrizione	Display	Descrizione
"GE"/"GENERAL"	Generale	"OF"/"OFFICE"	Ufficio
"HM"/"HOME"	Casa	"OT"/"OTHER"	Altro
"MO"/"MOBILE"	Cellulare		

## **Ricevere una chiamata**

### **Rispondere ad una chiamata**

Modello D-1: Premere la manopola di controllo o uno dei tasti [1] – [6]

Modello D-2: Premere il tasto [VOL] o uno dei tasti [1] – [6]

☛ Se si inserisce un disco, ad es. un CD, la chiamata viene interrotta.

### **Rifutare una chiamata in entrata**

Premere il tasto [SRC].

## **Chiamata in attesa**

### **Rispondere ad una chiamata in entrata mettendo in attesa la chiamata corrente**

- Modello D-1: Premere la manopola di controllo.  
Modello D-2: Premere la manopola [VOL].
- Premere la manopola di controllo verso l'alto o verso il basso. Selezionare il display "ANSWER".
- Modello D-1: Premere la manopola di controllo.  
Modello D-2: Premere la manopola [VOL].

### **Rispondere ad un'altra chiamata in entrata dopo aver terminato la chiamata corrente**

Premere il tasto [SRC].

### **Continuare la chiamata corrente**

- Modello D-1: Premere la manopola di controllo.  
Modello D-2: Premere la manopola [VOL].
- Premere la manopola di controllo verso l'alto o verso il basso. Selezionare il display "REJECT".
- Modello D-1: Premere la manopola di controllo.  
Modello D-2: Premere la manopola [VOL].

### **Rispondere ad una chiamata in attesa dopo aver terminato la chiamata corrente**

Premere il tasto [AUTO]/ [TI] per almeno 1 secondo.

### **Commutare tra la chiamata corrente e la chiamata in attesa**

Modello D-1: Premere la manopola di controllo.  
Modello D-2: Premere la manopola [VOL].

## **Durante una chiamata**

### **Interrompere una chiamata**

Premere il tasto [SRC].

### **Passare al modo privato (🔒)**

Premere il tasto [▶ II].

Quando premuto, commuta tra chiamata privata ("PV TALK") o chiamata vivavoce ("HF TALK").

### **Regolare il volume della voce durante una chiamata**

Modello D-1: Ruotare la manopola di controllo.  
Modello D-2: Ruotare la manopola [VOL].

## **Altre funzioni**

### **Cancelar il messaggio di disconnessione**

Premere il tasto [AUTO]/ [TI] per almeno 1 secondo.

### **Commutare tra i modi di visualizzazione**

Premere il tasto [AUTO]/ [TI]. È possibile passare dalla rubrica all'elenco delle chiamate e viceversa.

## **Registrare un numero nell'elenco di numeri preimpostati**

### **1. Inserire il numero di telefono da registrare**

Inserire il numero di telefono con i seguenti metodi:

Comporre un numero/ Chiamare un numero nel registro chiamate/ Chiamare un numero memorizzato in rubrica

### **2. Selezionare il tasto da registrare**

Premere il tasto [1] – [6] per almeno 2 secondi.

### **3. Uscire dal modo di selezione del metodo di composizione**

Premere il tasto [MENU].

## **Voci impostate nel modo menu**

\* Per accedere al modo menu, premere la manopola di controllo per almeno 1 secondo.

<b>Display</b>	<b>Panoramica impostazioni</b>
"DVC REGIST"/ "DVC REG**"	Registrazione di un dispositivo Bluetooth (accoppiamento). Vedere a pagina 88.
"S-DVC SELECT"/ "S-DVC SEL**"	Possibilità di registrare un dispositivo speciale che non può essere registrato normalmente. Vedere a pagina 89.
"PHONE SEL"/ "PHN-SEL**"	Selezione di un telefono cellulare compatibile per il collegamento vivavoce. Vedere a pagina 90.
"DIALING MODE"/ "D.MODE**"	Selezione di un metodo di composizione. Vedere a pagina 80.
"AUDIO SEL"/ "AUD-SEL**"	Selezione del lettore audio da collegare. Vedere a pagina 90.
"SMS DOWNLOAD"/ "SMS DL**"	Download di un messaggio SMS. Vedere a pagina 92.
"SMS INBOX"/ "INBOX**"	Visualizzazione del messaggio SMS ricevuto. Vedere a pagina 92.
"VOICE TAG"/ "VOICETAG**"	Registrazione dell'etichetta vocale per il "riconoscimento vocale". Vedere a pagina 90.
"VOICE RECOG"/ "V-RECOG**"	Invio di una chiamata vocale. Vedere a pagina 80.
"DEVICE DEL"/ "DVC-DEL**"	Annullamento della registrazione del dispositivo Bluetooth. Vedere a pagina 90.
"DVC-STATUS"/ "D-STATUS"	"HF-CONNECT"/ "AD-CONNECT"/ "BAT"/ "SGLN": Visualizzazione dello stato del dispositivo Bluetooth. Vedere a pagina 98.
"PIN EDIT**"	Indicazione del codice PIN richiesto quando si registra questa unità utilizzando il dispositivo Bluetooth. Vedere a pagina 89.
"AUTO ANS"/ "ANS"	"OFF"/ "0" – "99": Risposta automatica ad una chiamata al termine dell'intervallo preimpostato per la risposta automatica. Vedere a pagina 98.
"SP SEL"/ "SPK"	"FRT"/ "F-R"/ "F-L": Selezione dell'altoparlante di output vocale. Vedere a pagina 98.
"CALL BEEP"/ "C-BP"	"ON"/ "OFF": Emissione di un segnale acustico dall'altoparlante all'arrivo di una chiamata. Vedere a pagina 98.

# Funzionamento di base delle chiamate vivavoce (Modello E)

## Operazioni preliminari

- Prima di poter usare il proprio telefono cellulare con questa unità è necessario registrarlo. Per ulteriori dettagli, fare riferimento a <Registrazione di un dispositivo Bluetooth> (pagina 88).
- Se sono stati registrati due o più telefoni cellulari, è necessario selezionarne uno. Per ulteriori dettagli, fare riferimento a <Selezione del dispositivo Bluetooth da collegare> (pagina 90).
- Per usare la rubrica telefonica, è necessario prima scaricarla su questa unità. Per ulteriori dettagli, fare riferimento a <Download della rubrica telefonica> (pagina 89).
- Per informazioni sul metodo di funzionamento in controllo funzioni, fare riferimento al Manuale d'istruzioni dell'unità di controllo.
- Per ulteriori informazioni relative alla funzione contrassegnata da [📞], fare riferimento a <Nota funzione> (pagina 98).

## Effettuare una chiamata

### Metodo di composizione

1. **Accedere al modo di selezione del metodo di composizione**

Premere il tasto [ATT] per almeno 1 secondo.

2. **Selezionare un metodo di composizione**

Premere la manopola di controllo ([▶||]).

"DIAL" » "INITIAL" » "P-BOOK" » "OUT-CALL" » "IN-CALL" » "MIS-CALL"

- ▶ I metodi di funzionamento nei suddetti modi sono descritti di seguito.

3. **Uscire dal modo di selezione del metodo di composizione**

Premere il tasto [ATT] per almeno 1 secondo.

### ▶ Comporre un numero (📞)

- 2-1. Selezionare il display "DIAL".

- 2-2. **Inserire un numero di telefono**

Premere un numero ([1] – [0]), #([FM]), \*([AM]) o il tasto +([▶▶|]) sul telecomando.

- 2-3. **Effettuare una chiamata**

Premere il tasto [DIRECT] sul telecomando.

☞ È possibile inserire al massimo 32 cifre.

### ▶ Composizione rapida (numeri preimpostati)

- 2-1. Selezionare il display "DIAL".

- 2-2. **Selezionare il numero preimpostato**

**Modello E-1:**

Premere il tasto [1] – [6].

**Modello E-2:**

2-1. Premere il tasto [FNC].

2-2. Selezionare il numero da richiamare ruotando la manopola di controllo.

2-3. Premere la manopola di controllo.

- 2-3. **Effettuare una chiamata**

Premere la manopola di controllo ([▶||]) per almeno 1 secondo.

☞ È necessario registrare il numero preimpostato. (pagina 83)

### ▶ Chiamare un numero nel registro chiamate (📞)

- 2-1. Selezionare il display "OUT-CALL" (chiamate in uscita), "IN-CALL" (chiamate in entrata) o "MIS-CALL" (chiamate senza risposta).

- 2-2. **Selezionare un nome o un numero di telefono**

Premere la manopola di controllo verso l'alto o verso il basso.

- 2-3. **Effettuare una chiamata**

Premere la manopola di controllo ([▶||]) per almeno 1 secondo.

### ▶ Chiamare un numero memorizzato in rubrica (📞)

- 2-1. Selezionare il display "INITIAL", procedere al passaggio 2-2.

Selezionare il display "P-BOOK", procedere al passaggio 2-3.

- 2-2. **Selezionare l'iniziale da ricercare**

Operazione	Funzionamento
Passare al carattere successivo.	Premere la manopola di controllo verso destra o verso sinistra.
Passare alla riga successiva.	Premere la manopola di controllo verso l'alto o verso il basso.
Confermare l'iniziale selezionata.	Premere la manopola di controllo ([▶  ]).

- 2-3. **Selezionare il nome**

Operazione	Funzionamento
Passare al numero di telefono successivo.	Premere la manopola di controllo verso l'alto o verso il basso.
Passare al nome successivo.	Premere la manopola di controllo verso destra o verso sinistra.

- 2-4. **Effettuare una chiamata**

Premere la manopola di controllo ([▶||]) per almeno 1 secondo.

## Eseguire una chiamata vocale

1. **Selezionare la voce di riconoscimento vocale in controllo funzioni**

Selezionare "BT" > "V-REC".

2. Premere la manopola di controllo ([▶||]).

"PB Name?" appare sul display.

Quando viene emesso un segnale acustico, pronunciare il nome entro 2 secondi.

3. "PN Type?" appare sul display.

Quando viene emesso un segnale acustico, pronunciare la categoria entro 2 secondi.

4. **Effettuare una chiamata**





Questo passaggio è uguale al passaggio 3 della procedura indicata in <Chiamare un numero memorizzato in rubrica>. È possibile effettuare una chiamata o selezionare una categoria.

☞ Se risulta impossibile riconoscere la voce, viene visualizzato un messaggio. Premendo il tasto [▶||], è possibile ripetere l'input vocale. Vedere a pagina 102.

☞ È necessario registrare un'etichetta vocale sia per il nome che per la categoria. Vedere a pagina 90.

☞ L'audio non viene emesso durante il riconoscimento vocale.

## Display del tipo di numero di telefono (categoria)

Display	Descrizione	Display	Descrizione
"General"/ 	Generale	"Office"/ 	Ufficio
"Home"/ 	Casa	"Other"/ 	Altro
"Mobile"/ 	Cellulare		

## Ricevere una chiamata

### Rispondere ad una chiamata

Premere il tasto [AUD] o uno dei tasti [1] – [6].

☛ Se si inserisce un disco, ad es. un CD, la chiamata viene interrotta.

### Rifiutare una chiamata in entrata

Premere il tasto [ATT] per almeno 1 secondo.

## Chiamata in attesa

### Rispondere ad una chiamata in entrata mettendo in attesa la chiamata corrente

1. Premere il tasto [AUD].
2. Premere la manopola di controllo verso l'alto o verso il basso. Selezionare il display "ANSWER".
3. Premere il tasto [AUD].

### Rispondere ad un'altra chiamata in entrata dopo aver terminato la chiamata corrente

Premere il tasto [SRC].

### Continuare la chiamata corrente

1. Premere il tasto [AUD].
2. Premere la manopola di controllo verso l'alto o verso il basso. Selezionare il display "REJECT".
3. Premere il tasto [AUD].

### Rispondere ad una chiamata in attesa dopo aver terminato la chiamata corrente

Premere il tasto [ATT] per almeno 1 secondo.

### Commutare tra la chiamata corrente e la chiamata in attesa

Premere il tasto [AUD].

## Durante una chiamata

### Interrompere una chiamata

Premere il tasto [SRC].

### Passare al modo privato ( )

Premere la manopola di controllo (  ).

Quando premuto, commuta tra chiamata privata ("PRVT") o chiamata vivavoce.

### Regolare il volume della voce durante una chiamata

Ruotare la manopola [AUD].

## Altre funzioni

### Cancellare il messaggio di disconnessione

Premere il tasto [ATT] per almeno 1 secondo.

### Commutare tra i modi di visualizzazione

Premere il tasto [AUTO]/ [TI]. È possibile passare dalla rubrica all'elenco delle chiamate e viceversa.

### Registrazione un numero nell'elenco di numeri preimpostati

### 1. Inserire il numero di telefono da registrare

Inserire il numero di telefono con i seguenti metodi:  
Comporre un numero/ Chiamare un numero nel registro chiamate/ Chiamare un numero memorizzato in rubrica

### 2. Selezionare il tasto da registrare

#### Modello E-1:

Premere il tasto [1] – [6] per almeno 2 secondi.

#### Modello E-2:

2-1. Premere il tasto [FNC].

2-2. Selezionare il numero da richiamare ruotando la manopola di controllo.

2-3. Premere la manopola di controllo per almeno 1 secondo.

### 3. Uscire dal modo di selezione del metodo di composizione

Premere il tasto [ATT] per almeno 1 secondo.

## Voci impostate in controllo funzioni

\* Per accedere al modo menu, premere la manopola di controllo per almeno 1 secondo.

Voce	Panoramica impostazioni
MENU	"Device Regist"*
	Registrazione di un dispositivo Bluetooth (accoppiamento). Vedere a pagina 88.
	"SPCL DVC Select"*
	Possibilità di registrare un dispositivo speciale che non può essere registrato normalmente. Vedere a pagina 89.
	"Phone Selection"*
	Selezione di un telefono cellulare compatibile per il collegamento vivavoce. Vedere a pagina 90.
	"Audio Selection"*
	Selezione del lettore audio da collegare. Vedere a pagina 90.
	"Device Delete"*
	Annullamento della registrazione del dispositivo Bluetooth. Vedere a pagina 90.
	"BT DVC Status"*
	Visualizzazione dello stato del dispositivo Bluetooth.
	"PIN Code Edit"*
	Indicazione del codice PIN richiesto quando si registra questa unità utilizzando il dispositivo Bluetooth. Vedere a pagina 89.
	"Auto Answer"
	"OFF" / "0s" – "99s": Risposta automatica ad una chiamata al termine dell'intervallo preimpostato per la risposta automatica. Vedere a pagina 98.
	"SP Select"
	"Front" / "F-R" / "F-L": Selezione dell'altoparlante di output vocale. Vedere a pagina 98.
	"Call Beep"
	"ON" / "OFF": Emissione di un segnale acustico dall'altoparlante all'arrivo di una chiamata. Vedere a pagina 98.
	"BT F/W Update"
	Per informazioni sull'aggiornamento del firmware, visitare il nostro sito Internet. <a href="http://www.kenwood.com/cs/ce/bt/">http://www.kenwood.com/cs/ce/bt/</a>
BT > V-REC	Effettuare una chiamata vocale
BT > VOICE > NAME	Registrazione di un'etichetta vocale per il riconoscimento vocale. Vedere a pagina 90.
BT > VOICE > TYPE	Registrazione di un'etichetta vocale del tipo (categoria) per il riconoscimento vocale. Vedere a pagina 90.
BT > SMS > SMSDL	Download di un messaggio SMS. Vedere a pagina 92.
BT > SMS > INBOX	Visualizzazione del messaggio SMS ricevuto. Vedere a pagina 92.

# Funzionamento di base delle chiamate vivavoce (Modello F)

## Operazioni preliminari

- Prima di poter usare il proprio telefono cellulare con questa unità è necessario registrarlo. Per ulteriori dettagli, fare riferimento a <Registrazione di un dispositivo Bluetooth> (pagina 88).
- Se sono stati registrati due o più telefoni cellulari, è necessario selezionarne uno. Per ulteriori dettagli, fare riferimento a <Selezione del dispositivo Bluetooth da collegare> (pagina 90).
- Per usare la rubrica telefonica, è necessario prima scaricarla su questa unità. Per ulteriori dettagli, fare riferimento a <Download della rubrica telefonica> (pagina 89).
- Per informazioni sul metodo di funzionamento in modo menu, fare riferimento al Manuale d'istruzioni dell'unità di controllo.
- Per ulteriori informazioni relative alla funzione contrassegnata da [📞], fare riferimento a <Nota funzione> (pagina 98).

## Effettuare una chiamata

### Metodo di composizione

1. **Accedere al modo di selezione del metodo di composizione**

Premere il tasto [ATT] per almeno 1 secondo.

2. **Selezionare un metodo di composizione**

Premere il tasto [▶▶].

"N-Dial" » "PH-Book1" » "PH-Book2" » "Out-Call" » "In-Call" » "MIS-Call"

▶ I metodi di funzionamento nei suddetti modi sono descritti di seguito.

3. **Uscire dal modo di selezione del metodo di composizione**

Premere il tasto [ATT] per almeno 1 secondo.

### ▶ Comporre un numero (📞)

- 2-1. Selezionare il display "N-Dial".

- 2-2. **Inserire un numero di telefono**

Premere un numero ([1] – [0]), #([FM]), \*([AM]) o il tasto +([▶▶]) sul telecomando.

- 2-3. **Effettuare una chiamata**

Premere il tasto [DIRECT] sul telecomando.

☞ È possibile inserire al massimo 32 cifre.

### ▶ Composizione rapida (numeri preimpostati)

- 2-1. Selezionare il display "N-Dial".

- 2-2. **Selezionare il numero preimpostato**

Premere il tasto [1] – [6].

- 2-3. **Effettuare una chiamata**

Premere il tasto [▶▶] per almeno 1 secondo.

☞ È necessario registrare il numero preimpostato. (pagina 85)

### ▶ Chiamare un numero nel registro chiamate (📞)

- 2-1. Selezionare il display "Out-Call" (chiamate in uscita), "In-Call" (chiamate in entrata) o "MIS-Call" (chiamate senza risposta).

- 2-2. **Selezionare un nome o un numero di telefono**

Premere la manopola di controllo verso l'alto o verso il basso.

- 2-3. **Effettuare una chiamata**

Premere il tasto [▶▶] per almeno 1 secondo.

### ▶ Chiamare un numero memorizzato in rubrica (📞)

- 2-1. Selezionare il display "PH-Book1", procedere al passaggio 2-2.

Selezionare il display "PH-Book2", procedere al passaggio 2-3.

- 2-2. **Selezionare l'iniziale da ricercare**

Operazione	Funzionamento
Passare al carattere successivo.	Premere la manopola di controllo verso destra o verso sinistra.
Passare alla riga successiva.	Premere la manopola di controllo verso l'alto o verso il basso.
Confermare l'iniziale selezionata.	Premere il tasto [▶▶] per almeno 1 secondo.

- 2-3. **Selezionare il nome**

Operazione	Funzionamento
Passare al numero di telefono successivo.	Premere la manopola di controllo verso l'alto o verso il basso.
Passare al nome successivo.	Premere la manopola di controllo verso destra o verso sinistra.

- 2-4. **Effettuare una chiamata**

Premere il tasto [▶▶] per almeno 1 secondo.

## Effettuare una chiamata vocale

1. **Selezionare la voce di riconoscimento vocale nel modo menu**

Selezionare il display "V-RECOG".

2. Premere il tasto [▶▶] per almeno 1 secondo.

"VR Ready" appare sul display.

3. Premere il tasto [▶▶].

"PB NAME?" appare sul display.

Quando viene emesso un segnale acustico, pronunciare il nome entro 2 secondi.

4. "PB TYPE?" appare sul display.

Quando viene emesso un segnale acustico, pronunciare la categoria entro 2 secondi.

5. **Effettuare una chiamata**

Questo passaggio è uguale al passaggio 3 della procedura indicata in <Chiamare un numero memorizzato in rubrica>. È possibile effettuare una chiamata o selezionare una categoria.

☞ Se risulta impossibile riconoscere la voce, viene visualizzato un messaggio. Premendo il tasto [▶▶], è possibile ripetere l'input vocale. Vedere a pagina 102.

☞ È necessario registrare un'etichetta vocale sia per il nome che per la categoria. Vedere a pagina 90.

☞ L'audio non viene emesso durante il riconoscimento vocale.

## Display del tipo di numero di telefono (categoria)

Display	Descrizione	Display	Descrizione
"GE"/"GENERAL"	Generale	"OF"/"OFFICE"	Ufficio
"HM"/"HOME"	Casa	"OT"/"OTHER"	Altro
"MO"/"MOBILE"	Cellulare		



## **Ricevere una chiamata**

### **Rispondere ad una chiamata**

Premere la manopola di controllo o uno dei tasti [1] – [6]  
 Se si inserisce un disco, ad es. un CD, la chiamata viene interrotta.

### **Rifiutare una chiamata in entrata**

Premere il tasto [SRC].

## **Chiamata in attesa**

### **Rispondere ad una chiamata in entrata mettendo in attesa la chiamata corrente**

1. Premere la manopola di controllo.
2. Premere la manopola di controllo verso l'alto o verso il basso. Selezionare il display "ANSWER".
3. Premere la manopola di controllo.

### **Rispondere ad un'altra chiamata in entrata dopo aver terminato la chiamata corrente**

Premere il tasto [SRC].

### **Continuare la chiamata corrente**

1. Premere la manopola di controllo.
2. Premere la manopola di controllo verso l'alto o verso il basso. Selezionare il display "REJECT".
3. Premere la manopola di controllo per almeno 1 secondo.

### **Rispondere ad una chiamata in attesa dopo aver terminato la chiamata corrente**

Premere il tasto [ATT] per almeno 1 secondo.

### **Commutare tra la chiamata corrente e la chiamata in attesa**

Premere la manopola di controllo.

## **Durante una chiamata**

### **Interrompere una chiamata**

Premere il tasto [SRC].

### **Passare al modo privato ( )**

Premere il tasto .

Quando premuto, commuta tra chiamata privata ("PV TALK") o chiamata viva voce ("HF TALK").

### **Regolare il volume della voce durante una chiamata**

Ruotare la manopola di controllo.

## **Altre funzioni**

### **Cancelare il messaggio di disconnessione**

Premere il tasto [ATT] per almeno 1 secondo.

### **Commutare tra i modi di visualizzazione**

Premere il tasto [SE]. È possibile passare dalla rubrica all'elenco delle chiamate e viceversa.

### **Registrare un numero nell'elenco di numeri preimpostati**

1. Inserire il numero di telefono da registrare  
Inserire il numero di telefono con i seguenti metodi:  
Comporre un numero/ Chiamare un numero nel registro chiamate/ Chiamare un numero memorizzato in rubrica
2. Selezionare il tasto da registrare  
Premere il tasto [1] – [6] per almeno 2 secondi.
3. Uscire dal modo di selezione del metodo di composizione  
Premere il tasto [ATT] per almeno 1 secondo.

### **Voci impostate nel modo menu**

\* Per accedere al modo menu, premere la manopola di controllo per almeno 1 secondo.

Display	Panoramica impostazioni
"DVC REG"*	Registrazione di un dispositivo Bluetooth (accoppiamento). Vedere a pagina 88.
"SDVC SEL"*	Possibilità di registrare un dispositivo speciale che non può essere registrato normalmente. Vedere a pagina 89.
"PHN-SEL"*	Selezione di un telefono cellulare compatibile per il collegamento viva voce. Vedere a pagina 90.
"AUD-SEL"*	Selezione del lettore audio da collegare. Vedere a pagina 90.
"SMS DL"*	Download di un messaggio SMS. Vedere a pagina 92.
"IN BOX"*	Visualizzazione del messaggio SMS ricevuto. Vedere a pagina 92.
"VOICE TAG"*	Registrazione dell'etichetta vocale per il "riconoscimento vocale". Vedere a pagina 90.
"V-RECOG"*	Invio di una chiamata vocale. Vedere a pagina 84.
"DVC-DEL"*	Annullamento della registrazione del dispositivo Bluetooth. Vedere a pagina 90.
"D-STATUS"	"HF-CON"/ "AD-CON"/ "BAT"/ "SGNL": Visualizzazione dello stato del dispositivo Bluetooth. Vedere a pagina 98.
"PIN EDIT"*	Indicazione del codice PIN richiesto quando si registra questa unità utilizzando il dispositivo Bluetooth. Vedere a pagina 89.
"ANS"	"OFF"/ "0" – "99": Risposta automatica ad una chiamata al termine dell'intervallo preimpostato per la risposta automatica. Vedere a pagina 98.
"SPK"	"FRT"/ "F-R"/ "F-L": Selezione dell'altoparlante di output vocale. Vedere a pagina 98.
"C-BP"	"ON"/ "OFF": Emissione di un segnale acustico dall'altoparlante all'arrivo di una chiamata. Vedere a pagina 98.

# Funzionamento di base delle chiamate vivavoce (Modello G)

## Operazioni preliminari

- Prima di poter usare il proprio telefono cellulare con questa unità è necessario registrarlo. Per ulteriori dettagli, fare riferimento a <Registrazione di un dispositivo Bluetooth> (pagina 88).
- Se sono stati registrati due o più telefoni cellulari, è necessario selezionarne uno. Per ulteriori dettagli, fare riferimento a <Selezione del dispositivo Bluetooth da collegare> (pagina 90).
- Per usare la rubrica telefonica, è necessario prima scaricarla su questa unità. Per ulteriori dettagli, fare riferimento a <Download della rubrica telefonica> (pagina 89).
- Per informazioni sul metodo di funzionamento in modo menu, fare riferimento al Manuale d'istruzioni dell'unità di controllo.
- Per ulteriori informazioni relative alla funzione contrassegnata da [📞], fare riferimento a <Nota funzione> (pagina 98).

## Effettuare una chiamata

### Metodo di composizione

1. Accedere al modo di selezione del metodo di composizione

#### Modello G-1, 2, 3:

Premere il tasto [ATT] per almeno 1 secondo.

#### Modello G-4:

Selezionare "D.MODE" nel modo menu.

2. Selezionare un metodo di composizione

#### Modello G-1, 4:

Premere la manopola di controllo (tasto [▶||]).

"N-DIAL" » "PH-BOOK1" » "PH-BOOK2" » "OUT-CALL" » "IN-CALL"

#### Modello G-2:

Premere la manopola di controllo ([▶||]).

"DIAL" » "INITIAL" » "PHONE BOOK"/"PH.BOOK" » "OUT-CALL" » "IN-CALL"

#### Modello G-3:

2-1-1. Premere il tasto [NEXT].

2-1-2. Premere il tasto [1] ("DIAL"), [2] ("PHBK"), [3] ("OUT-C") o [4] ("IN-C").

La pressione del tasto [2] ("PHBK") consente di commutare tra i metodi di ricerca della rubrica.

- ▶ I metodi di funzionamento nei suddetti modi sono descritti di seguito.

3. Uscire dal modo di selezione del metodo di composizione

#### Modello G-1, 2, 3:

Premere il tasto [ATT] per almeno 1 secondo.

#### Modello G-4:

Uscire dal modo menu.

### ▶ Comporre un numero (📞)

2-1. Selezionare il display "N-DIAL"/"DIAL".

2-2. Inserire un numero di telefono

Premere un numero ([1] - [0]), #([FM]), \*([AM]) o il tasto +([▶||]) sul telecomando.

2-3. Effettuare una chiamata

Premere il tasto [DIRECT] sul telecomando.

☎ È possibile inserire al massimo 32 cifre.

### ▶ Composizione rapida (numeri preimpostati)

2-1. Selezionare il display "N-DIAL"/"DIAL".

2-2. Selezionare il numero preimpostato

#### Modello G-1, 4:

Premere il tasto [1] - [6].

#### Modello G-2:

2-2-1. Premere il tasto [FNC].

2-2-2. Selezionare il numero da richiamare ruotando la manopola di controllo.

2-2-3. Premere la manopola di controllo.

#### Modello G-3:

2-2-1. Premere il tasto [NEXT].

2-2-2. Premere i tasti [1] ("1") - [6] ("6").

2-3. Effettuare una chiamata

Premere la manopola di controllo (tasto [▶||]) per almeno 1 secondo.

☎ È necessario registrare il numero preimpostato. (pagina 87)

### ▶ Chiamare un numero nel registro chiamate (📞)

2-1. Selezionare il display "OUT-CALL"/"OUT-C" (chiamata in uscita) o "IN-CALL"/"IN-C" (chiamata in entrata).

2-2. Selezionare un nome o un numero di telefono  
Premere la manopola di controllo verso l'alto o verso il basso.

2-3. Effettuare una chiamata

Premere la manopola di controllo (tasto [▶||]) per almeno 1 secondo.

### ▶ Chiamare un numero memorizzato in rubrica (📞)

2-1. Selezionare il display "PH-BOOK1"/"INITIAL", procedere al passaggio 2-2.

Selezionare il display "PH-BOOK2"/"PHONE BOOK"/"PH.BOOK", procedere al passaggio 2-3.

2-2. Selezionare l'iniziale da ricercare

Operazione	Funzionamento
Passare al carattere successivo.	Premere la manopola di controllo verso destra o verso sinistra.
Passare alla riga successiva.	Premere la manopola di controllo verso l'alto o verso il basso.
Confermare l'iniziale selezionata.	Premere la manopola di controllo (tasto [▶  ]) per almeno 1 secondo.

2-3. Selezionare il nome

Operazione	Funzionamento
Passare al numero di telefono successivo.	Premere la manopola di controllo verso l'alto o verso il basso.
Passare al nome successivo.	Premere la manopola di controllo verso destra o verso sinistra.

2-4. Effettuare una chiamata

Premere la manopola di controllo (tasto [▶||]) per almeno 1 secondo.

## **Ricevere una chiamata**

### **Rispondere ad una chiamata**

**Modello G-1, 2, 3:**

Premere il tasto [AUDIO] o uno dei tasti [1] – [6].

**Modello G-4:**

Premere il tasto [VOL] o uno dei tasti [1] – [6].

☞ Se si inserisce un disco, ad es. un CD, la chiamata viene interrotta.

### **Rifiutare una chiamata in entrata**

**Modello G-1, 2, 3:**

Premere il tasto [ATT] per almeno 1 secondo.

**Modello G-4:**

Premere il tasto [SRC].

## **Durante una chiamata**

### **Interrompere una chiamata**

Premere il tasto [SRC].

### **Passare al modo privato (🔒)**

Premere la manopola di controllo (tasto ▶||).

Quando premuto, commuta tra chiamata privata ("PV TALK"/ "PRIVATE") o chiamata vivavoce ("HF TALK"/ "—").

### **Regolare il volume della voce durante una chiamata**

Ruotare la manopola [VOL].

## **Altre funzioni**

### **Cancelare il messaggio di disconnessione**

**Modello G-1, 2, 3:**

Premere il tasto [ATT] per almeno 1 secondo.

**Modello G-4:**

Premere il tasto [AUTO]/ [TI] per almeno 1 secondo.

### **Commutare tra i modi di visualizzazione**

È possibile passare dalla rubrica all'elenco delle chiamate e viceversa.

**Modello G-1, 2, 4:**

Premere il tasto [DISP]/ [AUTO]/ [TI]. (Se il tasto [DISP] non è disponibile, premere il tasto [AUTO] o [TI].)

**Modello G-3:**

Premere il tasto [AUTO]/ [TI].

## **Registrare un numero nell'elenco di numeri preimpostati**

### **1. Inserire il numero di telefono da registrare**

Inserire il numero di telefono con i seguenti metodi:

Comporre un numero/ Chiamare un numero nel registro chiamate/ Chiamare un numero memorizzato in rubrica

### **2. Selezionare il tasto da registrare**

**Modello G-1, 4:**

Premere il tasto [1] – [6] per almeno 2 secondi.

**Modello G-2:**

2-1. Premere il tasto [FNC].

2-2. Selezionare il numero da richiamare ruotando la manopola di controllo.

2-3. Premere la manopola di controllo.

**Modello G-3:**

2-1. Premere il tasto [NEXT].

2-2. Premere il tasto [1] ("1") – [6] ("6") per almeno 2 secondi.

### **3. Uscire dal modo di selezione del metodo di composizione**

**Modello G-1, 2, 3:**

Premere il tasto [ATT] per almeno 1 secondo.

**Modello G-4:**

Premere il tasto [MENU].

## **Voci impostate nel modo menu**

\* Per accedere al modo menu, premere la manopola di controllo per almeno 1 secondo.

\*1 Per accedere al modo menu, spingere la manopola di controllo verso destra o verso sinistra.

<b>Display</b>	<b>Panoramica impostazioni</b>
"PHN-SEL"*/ "Phone Selection"*	Selezione di un telefono cellulare compatibile per il collegamento vivavoce. Vedere a pagina 90.
"PHN-DEL"*/ "Phone Delete"*	Annullamento della registrazione del dispositivo Bluetooth. Vedere a pagina 90.
"D.MODE"*	Modello G-4: Selezione di un metodo di composizione. Vedere a pagina 86.
"P-STATUS"*/ "Phone Status"***1	"BT-CON" / "BAT" / "SGNL": Visualizzazione dello stato del dispositivo Bluetooth. Vedere a pagina 98.
"ANS" / "Auto Answer"	"OFF" / "0" – "99": Risposta automatica ad una chiamata al termine dell'intervallo preimpostato per la risposta automatica. Vedere a pagina 98.
"SPK" / "SP Select"	"FRT" ("Front") / "F-R" / "F-L": Selezione dell'altoparlante di output vocale. Vedere a pagina 98.
"C-BP" / "Call Beep"	"ON" / "OFF": Emissione di un segnale acustico dall'altoparlante all'arrivo di una chiamata. Vedere a pagina 98.

# Funzioni

## Tasti delle funzioni

I tasti delle funzioni sono riuniti in gruppi e descritti collettivamente.

I tasti delle funzioni di ogni gruppo sono descritti come segue

Gruppo	Pulsante decisionale	Tasto di selezione			
		Su	Giù	Sinistra	Destra
A	[AUD]	[FM]	[AM]	[◀◀]	[▶▶]
B	[AUD]	Manopola [AUD]			
C	[ENTER]	[^]	[v]	[◀◀]	[▶▶]
D	[▶▶]	Manopola di controllo			
E	[▶▶]	Manopola di controllo			
F	Manopola di controllo	Manopola di controllo			
G	[▶▶]	Manopola di controllo			

## Registrazione di un dispositivo Bluetooth

Per fare in modo che un dispositivo Bluetooth (telefono cellulare o lettore audio) possa essere utilizzato con questa unità, è necessario registrarlo (accoppiamento). È possibile registrare fino ad un massimo di cinque dispositivi Bluetooth in questa unità.

### Registrazioni da dispositivi Bluetooth

#### 1 Accendere l'unità di controllo.

#### 2 Avviare la registrazione di un'unità azionando il dispositivo Bluetooth.

Azionando il dispositivo Bluetooth, registrare l'unità vivavoce o il lettore audio (accoppiamento). Selezionare "KCA-BT300" dall'elenco di unità collegate.

#### 3 Inserire un codice PIN

##### Modello A, B, C, D, E, F:

Inserire il codice PIN registrato come illustrato nella sezione <Registrazione del codice PIN> (pagina 89).

Per impostazione predefinita il codice PIN è "0000".

##### Modello G:

Inserire "0000" come codice PIN.

Verificare sul dispositivo Bluetooth che la registrazione sia stata completata.

#### 4 Azionando il dispositivo Bluetooth, avviare il collegamento vivavoce o audio.

### Registrazioni da questa unità (funzione del modello A, B, C, D, E, F)

#### 1 Selezionare il modo di registrazione del dispositivo Bluetooth

Selezionare il display "Device Regist"/ "DVS REGIST"/ "DVS REG"/ "DVC REG".

#### 2 Tenere premuto il pulsante decisionale per almeno 1 secondo.

Ricerca del dispositivo Bluetooth.

Al termine della ricerca viene visualizzato "Finished".

#### 3 Selezionare il dispositivo Bluetooth

Operazione	Funzionamento
Seleziona il dispositivo Bluetooth	Spingere il tasto di selezione verso l'alto o verso il basso.
Confermare la selezione	Premere il pulsante decisionale

#### 4 Viene visualizzato "PAIRING"

Se appare "Pairing Success"/ "PAIRING OK"/ "PAIR OK", procedere fino al passo 7.

Se appare "PIN Code NG"/ "PAIR NG", premere il pulsante decisionale. Quindi inserire il codice PIN (passi 5 e 6).

#### 5 Inserire il codice PIN

Operazione	Funzionamento
Selezionare i numeri.	Spingere il tasto di selezione verso l'alto o verso il basso.
Passare al numero successivo.	Spingere il tasto di selezione verso destra.
Cancellare l'ultimo numero.	Spingere il tasto di selezione verso sinistra.

#### 6 Trasmettere il codice PIN

#### Tenere premuto il pulsante decisionale per almeno 1 secondo.

Quando viene visualizzato "Pairing Success"/"PAIRING OK"/"PAIR OK", la registrazione è completata.

#### 7 Tornare all'elenco dispositivi

##### Modello A, B, D, F:

Premere il pulsante decisionale.

##### Modello C:

Tenere premuto il pulsante decisionale per almeno 1 secondo.

##### Modello E:

Premere il tasto [FNC].

#### 8 Terminare la registrazione del dispositivo Uscire dal modo menu.



- È altresì possibile registrare dal lato dispositivo Bluetooth. Per informazioni sul codice PIN necessario per la registrazione, fare riferimento a <Registrazione del codice PIN> (pagina 89).
- Questa unità consente di inserire fino ad 8 numeri come codice PIN. Se non è possibile inserire un codice PIN da questa unità, è possibile inserirlo dal dispositivo Bluetooth.
- Se sono registrati 5 o più dispositivi Bluetooth, non è possibile registrare un altro dispositivo Bluetooth.
- Se viene visualizzato un messaggio di errore anche se il PIN è corretto, utilizzare la procedura descritta alla

sezione <Registrazione di un dispositivo Bluetooth speciale> (pagina 89).

- Per informazioni sull'uso del dispositivo Bluetooth, fare riferimento al manuale del dispositivo Bluetooth.

Funzione del modello A, B, C, D, E, F

## Registrazione di un dispositivo Bluetooth speciale

Consente la registrazione di un dispositivo speciale che non può essere registrato con la normale procedura di registrazione (accoppiamento).

### 1 Selezionare il modo di registrazione di dispositivo speciale

Selezionare il display "SPCL DVC Select"/"S-DVC SELECT"/"SDVC SEL".

### 2 Tenere premuto il pulsante decisionale per almeno 1 secondo.

### 3 Selezionare un nome dispositivo

Operazione	Funzionamento
Seleziona il nome del dispositivo	Spingere il tasto di selezione verso l'alto o verso il basso.
Confermare la selezione	Premere il pulsante decisionale

Quando viene visualizzato "Completed"/"Complete", la registrazione del dispositivo speciale è completata.

### 4 Seguire la procedura indicata alla sezione <Registrazione di un dispositivo Bluetooth> (pagina 88) e completare la registrazione (accoppiamento).



- Se il nome del dispositivo non è visualizzato nell'elenco, selezionare "Other Phone".

Funzione del modello A, B, C, D, E, F

## Registrazione del codice PIN

Dal dispositivo Bluetooth, indicare il codice PIN necessario per la registrazione di questa unità.

### 1 Selezionare il modo di modifica del codice PIN

Selezionare il display "PIN Code Edit"/"PIN EDIT".

### 2 Tenere premuto il pulsante decisionale per almeno 1 secondo.

### 3 Inserire il codice PIN

Operazione	Funzionamento
Selezionare i numeri.	Spingere il tasto di selezione verso l'alto o verso il basso.
Passare al numero successivo.	Spingere il tasto di selezione verso destra.
Cancelare l'ultimo numero.	Spingere il tasto di selezione verso sinistra.

## 4 Registrare un codice PIN

Tenere premuto il pulsante decisionale per almeno 1 secondo.

Quando viene visualizzato "Completed"/"Complete", la registrazione è completata.



- Per impostazione predefinita viene indicato "0000".
- È possibile inserire un codice PIN di massimo 8 cifre.

## Download della rubrica telefonica

Scaricare su questa unità i dati della rubrica telefonica del telefono cellulare in modo da poter usare la rubrica.

### Per scaricare i dati automaticamente

Se il telefono cellulare supporta una funzione di sincronizzazione rubrica, la rubrica viene scaricata automaticamente dopo il collegamento Bluetooth.

☞ Potrebbe essere necessario regolare l'impostazione nel telefono cellulare.

☞ Se è impossibile trovare dati rubrica nell'unità nonostante venga visualizzato il display di completamento operazione, il telefono cellulare potrebbe non supportare il download automatico dei dati rubrica. In questo caso, tentare il download manuale.

### Per scaricare i dati manualmente dal telefono cellulare

#### 1 Dal telefono cellulare, terminare la connessione vivavoce.

#### 2 Dal telefono cellulare, inviare i dati della rubrica telefonica a questa unità

Dal telefono cellulare, scaricare i dati della rubrica telefonica su questa unità.

#### Durante il download:

Viene visualizzato "Downloading", "DOWNLOAD" o "Now Downloading...".

#### Al termine del download:

Viene visualizzato "Completed" o "COMPLETE".

#### 3 Dal telefono cellulare, avviare la connessione vivavoce.

### Per cancellare il messaggio di completamento del download:

Premere un tasto qualsiasi.



- Per informazioni sull'uso del telefono cellulare, fare riferimento al manuale del telefono cellulare.
- È possibile registrare fino a 1000 numeri di telefono per ogni telefono cellulare registrato.

# Funzioni

- È possibile registrare fino a 32 cifre per ogni numero di telefono e ogni nome può contenere fino a 50\* caratteri. (\* 50: Numero di caratteri alfabetici. È possibile inserire un numero inferiore di caratteri, a seconda del tipo di caratteri).
- Per annullare il download dei dati rubrica, azionare il telefono cellulare.

*Nel modo di attesa*

## Selezione del dispositivo Bluetooth da collegare

Se sono stati registrati due o più dispositivi Bluetooth, è necessario selezionare il dispositivo Bluetooth da usare.

### 1 Selezionare il modo di selezione dispositivo nel modo menu

#### **Telefono cellulare**

Selezionare il display "Phone Selection"/ "PHONE SEL"/ "PHN-SEL".

#### **Lettore audio (ad eccezione del Modello D)**

Selezionare il display "Audio Selection"/ "AUD-SEL".

### 2 Accedere al modo di selezione del dispositivo Bluetooth selezionato

Tenere premuto il pulsante decisionale per almeno 1 secondo.

Viene visualizzato '(nome)'.

### 3 Selezionare il dispositivo Bluetooth

Operazione	Funzionamento
Seleziona il dispositivo Bluetooth	Spingere il tasto di selezione verso l'alto o verso il basso.
Impostare il dispositivo Bluetooth	Spingere il tasto di selezione verso destra o verso sinistra.

Viene visualizzato '\*'(nome)' o '-(nome)'.  
\*' (colore scuro) o '\*': il telefono cellulare selezionato è occupato.

'\*' (colore chiaro) o " \_ ": il telefono cellulare selezionato è in modo di attesa.

" " (spazio vuoto): Il telefono cellulare è deselezionato.

☎ Se è già stato selezionato un telefono cellulare, deselezionarlo e poi selezionarne un altro.

### 4 Uscire dal modo di selezione del dispositivo Bluetooth

Uscire dal modo menu.



- Per i Modelli D, F e G, la versione del firmware "BT300 FW \*\*\*" viene visualizzata alla fine dell'elenco dispositivi Bluetooth.
- Per informazioni sull'aggiornamento del firmware, visitare il nostro sito Internet.

<http://www.kenwood.com/cs/ce/bt/>

- Per il modello G, il lettore audio viene visualizzato nell'elenco dei dispositivi dopo la registrazione. Tuttavia, il lettore audio nell'elenco non può essere selezionato.

*Nel modo di attesa*

## Eliminazione di un dispositivo Bluetooth registrato

È possibile eliminare un dispositivo Bluetooth registrato.

### 1 Selezionare il modo di eliminazione dispositivo Bluetooth nel modo menu

Selezionare il display "Device Delete"/ "DEVICE DEL"/ "Phone Delete"/ "PHN-DEL".

### 2 Accedere al modo di eliminazione dispositivo Bluetooth

Tenere premuto il pulsante decisionale per almeno 1 secondo.

Viene visualizzato '(nome)'.

### 3 Selezionare il dispositivo Bluetooth che si desidera eliminare

Spingere il tasto di selezione verso l'alto o verso il basso.

### 4 Eliminare il dispositivo Bluetooth selezionato

**Modello A, B, D, F, G-1, G-3:**  
Tenere premuto il pulsante decisionale per almeno 1 secondo.

**Modello C:**

Premere il pulsante decisionale.

**Modello E, G-2:**

4-1. Premere il pulsante decisionale.

4-2. Spingere il tasto di selezione verso destra per selezionare "YES"/"Y".

4-3. Premere il pulsante decisionale.

### 5 Uscire dal modo di eliminazione dispositivo Bluetooth

Uscire dal modo menu.



- Eliminando un telefono cellulare registrato vengono eliminati anche la rubrica, il registro chiamate, i messaggi SMS e le etichette vocali.
- Per i Modelli D, F e G: Viene visualizzata la versione del firmware "BT300 FW \*\*\*", che non può essere eliminata.

*Funzione del modello A, B, C, D, E, F*

## Aggiunta di un comando di chiamata vocale

Consente di aggiungere un'etichetta vocale alla rubrica per le chiamate vocali. È possibile registrare fino ad un massimo di 35 etichette vocali.

## 1 Accedere al modo etichetta vocale

Selezionare il display "NAME MEM"/ "PB Name Edit"/ "Name EDT".

### Modello A, B, C, D, F:

Tenere premuto il pulsante decisionale per almeno 1 secondo.

### Modello E:

Premere il pulsante decisionale.

## 2 Cercare il nome da registrare

Selezionare il nome da registrare facendo riferimento al punto 2-3 della sezione <Chiamare un numero memorizzato in rubrica>.

Se un'etichetta vocale è già stata registrata per un nome, "\*" viene visualizzato prima del nome.

## 3 Selezionare un modo

### Modello A, B, C, D-2, F:

Spingere il tasto di selezione verso l'alto o verso il basso.

### Modello B, C, D-1:

Ruotare il tasto di selezione.

### Modello E:

Spingere il tasto di selezione verso destra o verso sinistra.

Display	Funzionamento
"N-REG"/"REGIST"/"Name REG"	Registrare un'etichetta vocale.
"N-CHK"/"PLAY"/"Name CHK" *	Riprodurre un'etichetta vocale.
"N-DEL"/"DELETE"/"Name DEL" *	Eliminare un'etichetta vocale.
"RETURN"	Tornare al passaggio 2.

\* Viene visualizzato solo se viene selezionato un nome per il quale è già stata registrata un'etichetta vocale.

## Selezionare "N-REG"/"REGIST"/"Name REG"

\* L'audio non viene emesso durante la registrazione delle etichette vocali.

## 4 Registrare un'etichetta vocale (primo)

Premere il pulsante decisionale.

"Enter Voice 1"/ "ENTER1" appare sul display.

Quando viene emesso un segnale acustico, pronunciare un'etichetta vocale entro 2 secondi.

## 5 Confermare l'etichetta vocale (secondo)

Premere il pulsante decisionale.

"Enter Voice 2"/ "ENTER2" appare sul display.

Quando viene emesso un segnale acustico, pronunciare la stessa etichetta vocale del passaggio 4 entro 2 secondi.

"COMPLETE" appare sul display.

## 6 Terminare la registrazione

Premere il pulsante decisionale.

Tornare al passaggio 2. È possibile registrare consecutivamente un'altra etichetta vocale.

☞ Se risulta impossibile riconoscere la voce, viene visualizzato un messaggio. Premendo il tasto [▶||], è possibile ripetere l'input vocale. (pagina 94)

## Selezionare "N-CHK"/"PLAY"/"Name CHK"

## 4 Premere il pulsante decisionale.

Riprodurre la voce registrata e tornare al passaggio 2.

## Selezionare "N-DEL"/"DELETE"/"Name DEL"

## 4 Eliminare un'etichetta vocale

### Modello B, D, F:

Tenere premuto il pulsante decisionale per almeno 1 secondo.

### Modello A, C, E:

4-1. Premere il tasto di controllo.

4-2. Spingere il tasto di selezione verso destra per selezionare "YES"/"Y".

4-3. Premere il pulsante decisionale.

Tornare al passaggio 2.

## Uscire dal modo etichetta vocale

Uscire dal modo menu.

Funzione del modello A, B, C, D, E, F

## Impostazione di un comando vocale per categoria

Consente di aggiungere un'etichetta vocale alle categorie (tipi) di numeri di telefono per chiamate vocali.

## 1 Accedere al modo etichetta vocale

### Modello D:

Premere il tasto [▶||] per almeno 1 secondo.

### Modello F:

Premere la manopola di controllo verso l'alto o verso il basso.

Selezionare il display "TYPE MEM"/ "PN Type Edit"/ "Type EDT".

### Modello A, B, D, F:

Tenere premuto il pulsante decisionale per almeno 1 secondo.

### Modello C, E:

Premere il pulsante decisionale.

## 2 Selezionare la categoria (tipo) che si desidera impostare

Operazione	Funzionamento
Seleziona la categoria	Spingere il tasto di selezione verso l'alto o verso il basso.
Confermare la selezione	Premere il pulsante decisionale.

## 3 Selezionare un modo.

### Modello A, B, C, D-2, F:

Spingere il tasto di selezione verso l'alto o verso il basso.

### Modello B, C, D-1:

Ruotare il tasto di selezione.

# Funzioni

## Modello E:

**Spingere il tasto di selezione verso destra o verso sinistra.**

Display	Funzionamento
"T-REG"/"REGIST"/"Type REG"	Registrare un'etichetta vocale.
"T-CHK"/"PLAY"/"Type CHK" *	Riprodurre un'etichetta vocale.
"T-DEL"/"DELETE"/"Type DEL" *	Eliminare un'etichetta vocale.
"RETURN"	Tornare al passaggio 2.

\* Viene visualizzato esclusivamente quando si seleziona una categoria (tipo) per la quale è già stata registrata un'etichetta vocale.

**4 Registrare la categoria (tipo) eseguendo i passaggi da 4 a 6 alla sezione <Aggiunta di un comando di chiamata vocale> (pagina 90).**

**Uscire dal modo etichetta vocale**  
Uscire dal modo menu.

Funzione del modello A, B, C, D, E, F

## Download di messaggi SMS

Consente di scaricare i messaggi di testo (SMS) arrivati sul telefono cellulare in modo da poterli leggere sul ricevitore.

**1 Selezionare la voce download SMS nel modo menu**

Selezionare il display "SMS Download"/"SMS DL".

**2 Iniziare il download**

**Tenere premuto il pulsante decisionale per almeno 1 secondo.**

Viene visualizzato "SMS Downloading"/"DOWNLOAD".

Quando il processo di download è terminato, viene visualizzato "Completed"/"COMPLETE".

**3 Uscire dal modo download SMS**  
Uscire dal modo menu.



- Il telefono cellulare deve supportare la trasmissione di SMS tramite Bluetooth. Potrebbe essere necessario regolare l'impostazione nel telefono cellulare. Se il telefono cellulare non supporta la funzione SMS, la voce download SMS nel modo menu non viene visualizzata.
- Quando si scaricano messaggi SMS dal telefono cellulare, i messaggi da leggere nel telefono vengono aperti sull'unità.

Funzione del modello A, B, C, D, E, F

## SMS (Short Message Service)

I messaggi SMS arrivati sul telefono cellulare vengono visualizzati sul ricevitore.

Viene visualizzato un messaggio appena arrivato.



- Per evitare di provocare incidenti stradali, si raccomanda al conducente di non leggere i messaggi SMS durante la guida.

**Quando arriva un nuovo messaggio**

"SMS Received"/"NEW SMS" appare sul display.

Il messaggio può essere eliminato dal display con un'azione qualsiasi.

**Visualizzazione del messaggio SMS**

**1 Selezionare il modo cartella messaggi SMS in arrivo nel modo menu**

Selezionare il display "SMS Inbox"/"INBOX"/"SMS".

**2 Accedere al modo cartella messaggi SMS in arrivo**

**Tenere premuto il pulsante decisionale per almeno 1 secondo.**

Viene visualizzato un elenco di messaggi.

**3 Selezionare un messaggio**

**Spingere il tasto di selezione verso l'alto o verso il basso.**

- Selezionare un numero di telefono ed il modo di visualizzazione secondo la data di ricezione.  
Modello B: Premere il tasto **[▶II]**.  
Modello C: Premere il tasto **[DISP]**.  
Modello D: Premere il tasto **[AUTO]/[TTI]**.  
Modello F: Premere il tasto **[SE]** per almeno 1 secondo.
- Scorrere i messaggi.  
Premere la manopola di controllo verso destra o verso sinistra.  
Mantenendo premuta la manopola di controllo, i messaggi continuano a scorrere.

**4 Visualizzare il messaggio**

**Premere il pulsante decisionale.**

Premendo nuovamente il tasto, è possibile selezionare nuovamente un messaggio.

**5 Uscire dal modo cartella messaggi SMS in arrivo**

**Uscire dal modo menu.**



- I messaggi da leggere vengono visualizzati all'inizio dell'elenco. Gli altri messaggi vengono visualizzati nell'ordine di ricezione.
- Non è possibile visualizzare messaggi SMS ricevuti quando il telefono cellulare non è collegato con Bluetooth. Scaricare il messaggio SMS.



## Telecomando

### Effettuare una chiamata

- Consente l'accesso al modo di selezione del metodo di composizione : **Tasto** [
  - Seleziona un metodo di composizione : **Tasto** [**▶ II**]
  - Durante l'inserimento di un numero:  
Inserire un numero: [**0**] – [**9**]  
Inserire "+": [**▶▶ I**]  
Inserire "#": [**FM**]  
Inserire "\*": [**AM**]  
Eliminare il numero di telefono inserito: [**◀◀**]
- ☎ È possibile inserire al massimo 32 cifre.
- Effettua una chiamata : **Tasto** [**DIRECT**]

### Ricevere una chiamata

- Risponde alla chiamata : **Tasto** [
- Commuta tra il modo telefonata privata e il modo telefonata vivavoce : **Tasto** [**▶ II**]

### Chiamata in attesa

(funzione del modello A, B, C, D, E, F)

- Rispondere ad un'altra chiamata in entrata mettendo in attesa la chiamata corrente : **Tasto** [
- Rispondere ad un'altra chiamata in entrata dopo aver terminato la chiamata corrente : **Tasto** [**SRC**]
- Continuare la chiamata corrente : **Tasto** [**1**]

### Durante una chiamata

- Terminare la chiamata : **Tasto** [**SRC**]
- Regola il volume della voce : **Tasti** [**VOL**]



- Se il telecomando è dotato di un interruttore di selezione modo, impostarlo su "AUD".
- I telecomandi con tasto [] e/o con tasti numerici sono disponibili come accessori opzionali. Acquistare il telecomando con la funzione desiderata.

## Audio Bluetooth

### Operazioni preliminari

- È necessario registrare il lettore audio Bluetooth prima di poterlo utilizzare con questa unità. Per ulteriori dettagli, fare riferimento a <Registrazione di un dispositivo Bluetooth> (pagina 88).
- I modelli A, B, C, D, E, F consentono di selezionare il lettore audio Bluetooth che si desidera collegare. Fare riferimento a <Selezione del dispositivo Bluetooth da collegare> (pagina 90).
- Nei modelli G, H, I il lettore audio Bluetooth opera per la connessione.
- Per i modelli J, K, L fare riferimento alle Istruzioni per l'uso dell'unità di controllo.

Funzione del modello A, B, C, D, E, F, G, H, I

### Riproduzione audio Bluetooth

#### Selezione sorgente

**Modello A, B, C, D, E, F, G:**

**Premere il tasto** [**SRC**].

Selezionare il display "BT Audio EXT"/ "BT-A EXT"/ "EXT Media"/ "\*MEDIA".

**Modello H, I:**

Per selezionare la sorgente, selezionare "EXT Media" facendo riferimento al Manuale d'istruzioni dell'unità di controllo.

#### Pausa e riproduzione

**Premere il tasto** [**▶ II**].

#### Ricerca brano

**Premere il tasto** [**◀◀**] o il tasto [**▶▶ I**].



- Tutte o alcune delle suddette operazioni non possono essere eseguite se il lettore audio Bluetooth non supporta il telecomando.
- Non è possibile visualizzare le informazioni relative alla musica riprodotta dal lettore audio Bluetooth. Il lettore audio Bluetooth non può essere visualizzato o "T-" viene visualizzato.
- La commutazione tra sorgenti audio Bluetooth non avvia o arresta automaticamente la riproduzione. Eseguire l'operazione per l'avvio o l'arresto della riproduzione.
- Alcuni lettori audio non possono essere controllati tramite il telecomando o ricollegati dopo la disconnessione Bluetooth. Azionare l'unità principale del lettore audio per effettuare il collegamento Bluetooth.
- Per i modelli H, I: Potrebbero essere visualizzati altri tasti oltre a quelli necessari per il funzionamento. Tuttavia, questi tasti non sono validi.

# Funzionamento delle chiamate vivavoce (Modello H)

## Registrazione di un dispositivo Bluetooth

Per fare in modo che un dispositivo Bluetooth (telefono cellulare o lettore audio) possa essere utilizzato con questa unità, è necessario registrarlo (accoppiamento). È possibile registrare fino ad un massimo di cinque dispositivi Bluetooth in questa unità.

### Registrazioni da dispositivi Bluetooth

#### 1 Accendere l'unità di controllo.

#### 2 Avviare la registrazione di un'unità azionando il dispositivo Bluetooth.

Azionando il dispositivo Bluetooth, registrare l'unità vivavoce o il lettore audio (accoppiamento). Selezionare "KCA-BT300" dall'elenco di unità collegate.

#### 3 Inserire un codice PIN

Inserire "0000" come codice PIN.

Verificare sul dispositivo Bluetooth che la registrazione sia stata completata.

#### 4 Azionando il dispositivo Bluetooth, avviare il collegamento vivavoce o audio.



- Se sono registrati 5 o più dispositivi Bluetooth, non è possibile registrare un altro dispositivo Bluetooth.
- Per informazioni sull'uso del dispositivo Bluetooth, fare riferimento al manuale del dispositivo Bluetooth.

## Download della rubrica telefonica

Scaricare su questa unità i dati della rubrica telefonica del telefono cellulare in modo da poter usare la rubrica.

### Per scaricare i dati automaticamente

Se il telefono cellulare supporta una funzione di sincronizzazione rubrica, la rubrica viene scaricata automaticamente dopo il collegamento Bluetooth.

☞ Potrebbe essere necessario regolare l'impostazione nel telefono cellulare.

☞ Se è impossibile trovare dati rubrica nell'unità nonostante venga visualizzato il display di completamento operazione, il telefono cellulare potrebbe non supportare il download automatico dei dati rubrica. In questo caso, tentare il download manuale.

### Per scaricare i dati manualmente dal telefono cellulare

#### 1 Dal telefono cellulare, terminare la connessione vivavoce.

#### 2 Dal telefono cellulare, inviare i dati della rubrica telefonica a questa unità

Dal telefono cellulare, scaricare i dati della rubrica telefonica su questa unità.

### Durante il download:

Viene visualizzato "Downloading", "DOWNLOAD" o "Now Downloading...".

### 3 Dal telefono cellulare, avviare la connessione vivavoce.



- Per informazioni sull'uso del telefono cellulare, fare riferimento al manuale del telefono cellulare.
- È possibile registrare fino a 1000 numeri di telefono per ogni telefono cellulare registrato.
- È possibile registrare fino a 32 cifre per ogni numero di telefono e ogni nome può contenere fino a 50\* caratteri. (\* 50: Numero di caratteri alfabetici. È possibile inserire un numero inferiore di caratteri, a seconda del tipo di caratteri.)
- Per annullare il download dei dati rubrica, azionare il telefono cellulare.

## Schermata di controllo vivavoce



O quando è in arrivo una chiamata...

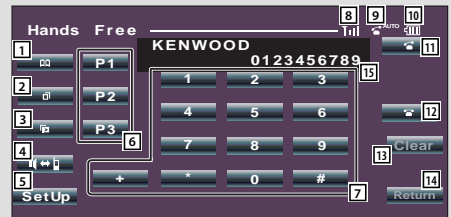

### Schermata di controllo vivavoce



### Schermata di controllo



- 1 Mostra la schermata di ricerca della rubrica. Vedere <Chiamare un numero memorizzato in rubrica> (pagina 96).
- 2 Mostra la schermata delle chiamate in uscita. Vedere <Chiamare un numero nel registro chiamate> (pagina 96).

- 3 Mostra la schermata delle chiamate in entrata.  
Vedere <Chiamare un numero nel registro chiamate> (pagina 96).
- 4 Commuta tra modo privato e modo vivavoce (soltanto durante le chiamate).
- 5 Mostra la schermata di configurazione vivavoce.  
Vedere <Configurazione del telefono vivavoce> (pagina 97).
- 6 Consente di registrare tre numeri di telefono per la composizione rapida.  
Vedere <Composizione rapida (numeri preimpostati)> (pagina 96).
- 7 Consente di inserire un numero di telefono.  
Vedere <Comporre un numero> (pagina 96).
- 8 Mostra l'intensità del segnale.\*  
Maggiore è il numero di barre, più forte è il segnale.
- 9 Mostra lo stato di risposta automatica impostato.  
Quando la risposta automatica è attiva:  AUTO  
Quando la risposta automatica non è attiva: 
- 10 Mostra la carica della batteria del telefono cellulare.\*  
Maggiore è il numero di barre, maggiore è il livello di carica della batteria.
- 11 Avvia la chiamata.
- 12 Termina la chiamata.  
Cancella il numero di telefono che si sta inserendo.
- 13 Cancella il numero di telefono inserito.
- 14 Ritorna alla schermata precedente.
- 15 Mostra il numero di telefono della chiamata in corso e di quelle effettuate.  
Se il numero di telefono è registrato nella rubrica, viene visualizzato il nome della persona.
- 16 Mostra lo stato di connessione con il telefono cellulare.  
Bianco: il telefono cellulare è connesso.  
Arancione: il telefono cellulare non è connesso o non ha copertura.



- Quando il veicolo è in movimento, alcune funzioni sono disattivate per motivi di sicurezza. I tasti relativi alle funzioni disattivate sono inattivi.
- Quando viene visualizzata la schermata di controllo vivavoce, il nome del telefono cellulare collegato viene visualizzato per 5 secondi.
- L'impostazione del modo privato sul telefono cellulare potrebbe provocare la disattivazione della funzione vivavoce.
- \* Poiché il numero di passi dell'unità di controllo è diverso da quello del telefono cellulare, gli stati visualizzati sull'unità di controllo potrebbero non

corrispondere a quelli visualizzati sul telefono cellulare. Lo stato non può essere visualizzato se non è possibile ottenere le relative informazioni.

## Funzionamento dei tasti

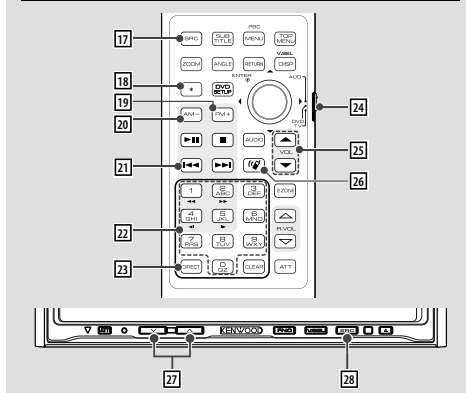

- 17 **Tasto [SRC]**  
Durante una chiamata: termina la chiamata.
- 18 **Tasto [\*]** (Quando 24 è impostato su "AUD")  
Durante l'inserimento di un numero: inserisce "+".
- 19 **Tasto [FM+]** (Quando 24 è impostato su "AUD")  
Durante l'inserimento di un numero: inserisce "#".
- 20 **Tasto [AM-]** (Quando 24 è impostato su "AUD")  
Durante l'inserimento di un numero: inserisce "\*".
- 21 **Tasto [◀◀]** (quando 24 è impostato su "AUD")  
Inserire il numero da chiamare:  
Cancella il numero di telefono inserito.
- 22 **Tasti [0] – [9]** (quando 24 è impostato su "AUD")  
Durante l'inserimento di un numero: inserisce una cifra del numero di telefono.
- 23 **Tasto [DIRECT]** (quando 24 è impostato su "AUD")  
Effettua una chiamata.
- 24 **Selettore del modo telecomando**  
Seleziona "AUD" durante la composizione.
- 25 **Tasto [▲]/[▼]**  
Durante una chiamata: Regola il volume della voce.
- 26 **Tasto [📞]**  
Mostra la schermata di controllo vivavoce.  
Quando è in arrivo una chiamata: risponde alla chiamata.
- 27 **Tasti [^]/[v]**  
Durante una chiamata: Regola il volume della voce.
- 28 **Tasto [SRC]**  
Durante una chiamata: termina la chiamata.

# Funzionamento delle chiamate vivavoce (Modello H)



- Il volume della voce regolato durante una chiamata sarà effettivo a partire dalla chiamata successiva e per tutte le chiamate successive.
- Se si aumenta eccessivamente il volume si rischia di produrre eco. In caso di eco, abbassare il volume il più possibile. L'eco aumenta in proporzione al volume.

## Effettuare una chiamata

### Comporre un numero

#### 1. Inserire un numero di telefono

Premere i numeri ([0] - [9]), [+], [#], o [\*].

#### 2. Effettuare una chiamata

Premere il tasto .

☞ Per cancellare un inserimento errato, premere [Clear].

### Composizione rapida (numeri preimpostati)

#### 1. Selezionare il numero preimpostato

Premere il tasto [P1] - [P3].



#### 2. Effettuare una chiamata

Premere il tasto .

☞ È necessario registrare il numero preimpostato. (pagina 97)

### Chiamare un numero nel registro chiamate

#### 1. Accedere al modo registro chiamate

Premere il tasto  (chiamate in uscita) o il tasto  (chiamate in entrata).



① Inserisce il nome del destinatario.

② Passa all'elenco di ricomposizione.

③ Inserisce i dati del destinatario e ritorna alla schermata di controllo vivavoce.

#### 2. Selezionare un nome o un numero di telefono

Premere il tasto .

#### 3. Confermare il destinatario

Premere il tasto [OK].

#### 4. Effettuare una chiamata

Premere il tasto .

### Chiamare un numero memorizzato in rubrica

#### 1. Accedere al modo rubrica

Premere il tasto .



① Visualizza la rubrica, iniziando dal nome la cui iniziale è il carattere selezionato.

#### 2. Selezionare l'iniziale del nome di un contatto in memoria

Premere il tasto carattere ([a] ecc.).



① Inserisce il nome del destinatario.

② Inserisce i dati del destinatario e ritorna alla schermata di controllo vivavoce.

#### 3. Selezionare il destinatario da chiamare

Premere il tasto  Name .

#### 4. Confermare il destinatario

Premere il tasto [OK].

#### 5. Effettuare una chiamata

Premere il tasto .

☞ Per usare la rubrica è necessario prima scaricarla dal telefono cellulare. Per ulteriori dettagli, fare riferimento a <Download della rubrica telefonica> (pagina 89).



• Possono essere visualizzati fino a 16 caratteri per ogni contatto della rubrica.

• Le iniziali a cui non corrispondono nomi non vengono visualizzate.

• Durante la ricerca, al posto dei caratteri accentati vengono ricercati i corrispondenti caratteri non accentati (ad esempio, per "è" si ricerca "e").

## Ricevere una chiamata

### Rispondere ad una chiamata

Premere il tasto .

### Rifutare una chiamata in entrata

Premere il tasto .

## **Durante una chiamata** -----

### **Interrompere una chiamata**

Premere il tasto [P].

## **Altre funzioni** -----

### **Registrare un numero nell'elenco di numeri preimpostati**

#### 1. Inserire il numero di telefono da registrare

Inserire il numero di telefono con i seguenti metodi:  
Comporre un numero/ Chiamare un numero nel registro chiamate/ Chiamare un numero memorizzato in rubrica

#### 2. Selezionare il tasto da registrare

Premere il tasto [P1] – [P3] per almeno 2 secondi.

### **Configurazione del telefono vivavoce**

Premere il tasto [SetUp] sulla schermata di controllo vivavoce.

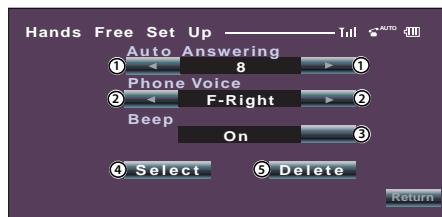

- 1 Imposta un tempo per la risposta automatica al termine della chiamata. (☑ "8")  
"Off": Questa funzione non può essere usata.  
"0-99": Consente di impostare l'intervallo prima della risposta automatica (secondi).
- 2 Imposta gli altoparlanti di uscita della suoneria. (☑ "F-Right")  
"F-Left": altoparlante anteriore sinistro.  
"F-Right": altoparlante anteriore destro.  
"Front All": altoparlanti anteriori.
- 3 Imposta il segnale acustico per la chiamata in entrata. (☑ "On")  
"On": Viene emesso un segnale acustico.  
"Off": Non viene emesso alcun segnale acustico.
- 4 Apre la schermata di selezione telefono.
- 5 Apre la schermata di cancellazione telefono.



- Selezionare l'altoparlante più lontano dal microfono per prevenire distorsioni o echi.

### **Selezione di un telefono vivavoce**

1. Visualizzare la schermata di configurazione vivavoce  
Premere il tasto [SetUp] sulla schermata di controllo vivavoce.
2. Visualizzare l'elenco di selezione telefono  
Premere il tasto [Select] sulla schermata di configurazione vivavoce.



#### 3. Selezionare il telefono vivavoce da usare

Premere il tasto [Kenwood 1].



- Se è già stato selezionato un telefono cellulare, deselezionarlo e poi selezionarne un altro.
- La versione del firmware "BT300 FW \*\*\*" viene visualizzata alla fine dell'elenco dispositivi Bluetooth.  
Per informazioni sull'aggiornamento del firmware, visitare il nostro sito Internet.  
<http://www.kenwood.com/cs/ce/bt/>
- Dopo la registrazione il lettore audio viene visualizzato nell'elenco dei dispositivi. Tuttavia, il lettore audio nell'elenco non può essere selezionato.

### **Cancellazione del telefono vivavoce**

1. Visualizzare la schermata di configurazione vivavoce  
Premere il tasto [SetUp] sulla schermata di controllo vivavoce.
2. Visualizzare l'elenco di cancellazione telefono  
Premere il tasto [Delete] sulla schermata di configurazione vivavoce.



#### 3. Selezionare il telefono vivavoce da cancellare

Premere il tasto [Kenwood 1].



- La rubrica, l'elenco delle chiamate in uscita e l'elenco delle chiamate in entrata vengono cancellati insieme al telefono vivavoce.
- Viene visualizzata la versione del firmware "BT300 FW \*\*\*", che non può essere eliminata.

# Appendice

## Telefono cellulare

Questa unità è conforme alle seguenti specifiche Bluetooth:

<b>Versione</b>	Standard Bluetooth 2.1+EDR
<b>Profilo</b>	HFP (Hands Free Profile) OPP (Object Push Profile) PBAP (Phonebook Access Profile) SYNC (Synchronization Profile)

Per i telefoni cellulari compatibili, visitare il sito Internet:  
<http://www.kenwood.com/cs/ce/bt/>



- La conformità allo Standard Bluetooth delle unità con tecnologia Bluetooth è stata certificata secondo la procedura prescritta da Bluetooth SIG. Tuttavia, queste unità potrebbero non essere in grado di comunicare con alcuni tipi di telefoni cellulari.

## Lettores audio Bluetooth

Questa unità è conforme alle seguenti specifiche Bluetooth:

<b>Versione</b>	Standard Bluetooth 2.1+EDR
<b>Profilo</b>	A2DP (Advanced Audio Distribution Profile) AVRCP (Audio/Video Remote Control Profile)

## Informazioni sulle icone Bluetooth

L'unità di controllo che supporta la funzione di visualizzazione icone è in grado di visualizzare i seguenti stati:

### • Stato di collegamento del telefono cellulare Bluetooth

BT : Questo indicatore si accende quando è collegato un telefono cellulare.

### • Intensità di segnale del telefono cellulare

Massimo Minimo

### • Livello della batteria del telefono cellulare

Completamente carica Quasi completamente scarica



- Le icone non vengono visualizzate se non è possibile ottenere informazioni dal telefono cellulare.
- Poiché il numero di passi dell'unità di controllo è diverso da quello del telefono cellulare, gli stati visualizzati sull'unità di controllo potrebbero non corrispondere a quelli visualizzati sul telefono cellulare.

## Glossario menu

### • "D-STATUS"/"P-STATUS" (Visualizzazione dello stato del dispositivo Bluetooth)

È possibile visualizzare lo stato di connessione, l'intensità del segnale e il livello della batteria.  
"HF CONNECT"/"BT-CON" / "HF-CON": Stato di collegamento del telefono cellulare Bluetooth.  
"AD CONNECT"/"AD CON": Stato di collegamento audio Bluetooth.  
"BAT": Livello della batteria del telefono cellulare.  
"SGNL": Intensità di segnale del telefono cellulare.

### • "ANS"/ "Auto Answer" (Impostazione dell'intervallo di tempo per la risposta automatica)

Con questa funzione l'unità risponde automaticamente alle chiamate dopo l'intervallo di tempo impostato per la risposta automatica.

"OFF" : Non risponde automaticamente alle chiamate.  
"0" : Risponde automaticamente alle chiamate subito.  
"1" – "99" : Risponde automaticamente alle chiamate dopo 1 – 99 secondi.

- ☞ Se l'intervallo impostato nel telefono cellulare è inferiore a quello impostato nell'unità, viene usato quello del telefono cellulare.

### • "SPK"/ "SP Select" (Impostazione degli altoparlanti per l'uscita vocale)

È possibile specificare gli altoparlanti per l'uscita vocale.  
"Front"/ "FRT" : La voce viene emessa dagli altoparlanti anteriore-sinistro e anteriore-destro.

"F-R" : La voce viene emessa dall'altoparlante anteriore destro.

"F-L" : La voce viene emessa dall'altoparlante anteriore sinistro.

- ☞ Selezionare l'altoparlante più lontano dal microfono per prevenire distorsioni o echi.

### • "C-BP"/ "Call Beep"/ "Beep" (Impostazione di un segnale acustico per le chiamate in entrata)

È possibile fare in modo che l'altoparlante emetta un segnale acustico quando è in arrivo una chiamata.  
"ON" : Viene emesso un segnale acustico.  
"OFF" : Non viene emesso alcun segnale acustico.

## Nota funzione

### • Comporre un numero

• Su alcune unità di controllo, al posto di # viene visualizzato (tutti i segmenti sono illuminati).

### • Chiamare un numero nel registro chiamate

• L'elenco delle chiamate in uscita, l'elenco delle chiamate in entrata e l'elenco delle chiamate senza risposta sono costituiti dalle chiamate effettuate e ricevute da questa unità. Non si tratta degli elenchi memorizzati nella memoria del telefono cellulare.

### • Chiamare un numero memorizzato in rubrica

• Per usare la rubrica è necessario prima scaricarla dal telefono cellulare. Per ulteriori dettagli, fare riferimento a <Download della rubrica telefonica>.  
• Possono essere visualizzati fino a 19 caratteri per ogni contatto della rubrica.  
• Durante la ricerca, al posto dei caratteri accentati vengono ricercati i corrispondenti caratteri non accentati (ad esempio, per "è" si ricerca "e").  
I caratteri non alfabetici, come quelli usati nella lingua cinese o russa, sono classificati come simboli.

### • Passare al modo privato

• Su alcuni telefoni cellulari, il passaggio al modo privato potrebbe provocare la selezione della sorgente usata prima dell'avvio della connessione vivavoce. In questo caso, non è possibile riportare la sorgente al modo vivavoce da questa unità. Per ritornare al modo vivavoce, è necessario selezionarlo sul telefono cellulare.

- **Commutare tra i modi di visualizzazione**

- Per alcuni tipi di unità di controllo, potrebbero essere presenti le seguenti limitazioni.
  - Potrebbero essere visualizzati fino a 19 caratteri.
  - La lettera # potrebbe non essere visualizzata, o al suo posto potrebbe essere visualizzato "■" (tutti i segmenti sono illuminati).
  - Potrebbe non essere possibile selezionare il modo di visualizzazione.

## **Informazioni sullo smaltimento delle vecchie apparecchiature elettriche ed elettroniche e delle batterie (valido per i paesi europei che hanno adottato sistemi di raccolta separata)**



I prodotti e le batterie recanti il simbolo di un cassonetto della spazzatura su ruote barrato non possono essere smaltiti insieme ai normali rifiuti di casa.



I vecchi prodotti elettrici ed elettronici e le batterie devono essere riciclati presso un'apposita struttura in grado di trattare questi prodotti e di smaltirne i loro componenti.



**Pb**

Per conoscere dove e come recapitare tali prodotti nel luogo a voi più vicino, contattare l'apposito ufficio comunale.

Un appropriato riciclo e smaltimento aiuta a conservare la natura e a prevenire effetti nocivi alla salute e all'ambiente.

Avvertenza: Il simbolo "Pb" sotto al simbolo delle batterie indica che questa batteria contiene piombo.

# Accessori/ Procedimento per l'installazione

## Accessori

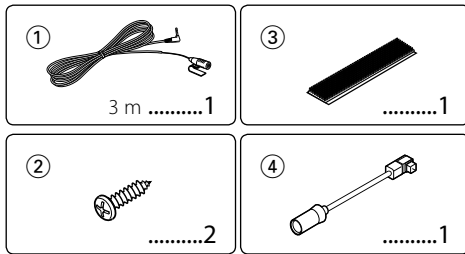

## Procedimento per l'installazione

1. Per evitare cortocircuiti, estrarre la chiavetta dall'interruttore di accensione e scollegare il terminale negativo ⊖ della batteria.
2. Impostare l'interruttore tipo.
3. Eseguire correttamente i collegamenti dei cavi di ingresso ed uscita per ogni unità.
4. Installare l'unità nel veicolo.
5. Ricollegare il terminale negativo ⊖ della batteria.
6. Premere il tasto di ripristino sul telecomando.



- Isolare i cavi non collegati con del nastro isolante in vinile o un altro materiale simile. Per evitare cortocircuiti, non rimuovere le protezioni alle estremità dei cavi non collegati o dei terminali.
- Dopo aver installato l'unità, controllare che le luci dei freni, i lampeggianti, i tergicristalli ecc. del veicolo funzionino correttamente.

## Per una buona ricezione

Per garantire una buona ricezione, osservare quanto segue:

- Comunicare con il telefono cellulare entro una distanza visiva di 10 m. La portata potrebbe essere inferiore in alcuni ambienti. La portata è inferiore quando vi sono ostacoli tra l'unità e il telefono cellulare. La portata massima (10 m) non è sempre garantita.
- Tenere l'unità il più possibile lontana da altri componenti elettrici (componenti AV). In caso contrario la connessione può cadere, possono essere generati disturbi TV o radio, oppure si potrebbe avere una scarsa ricezione.
- La presenza di una stazione di trasmissione o di un walkie-talkie nelle vicinanze possono interferire con la comunicazione a causa del forte segnale.

## Impostazione dell'interruttore tipo

Impostare l'interruttore tipo a seconda del tipo di unità di controllo collegata. Vedere la colonna dell'impostazione dell'interruttore tipo dell'elenco dei modelli (pagina 72). Per i modelli diffusi dopo aprile 2010, impostare l'interruttore tipo come segue.

- Per il modello collegato mediante connettore 5L

1: OFF, 2: OFF, 3: OFF

- Per il modello collegato mediante connettore KAB

1: OFF, 2: ON, 3: OFF

- Per ulteriori dettagli, consultare il seguente sito Web. Se l'impostazione descritta in precedenza è diversa da quella presente nel sito Web, impostare l'interruttore tipo in base a quanto riportato nel sito Web.  
[www.kenwood.com/cs/ce/bt/](http://www.kenwood.com/cs/ce/bt/)

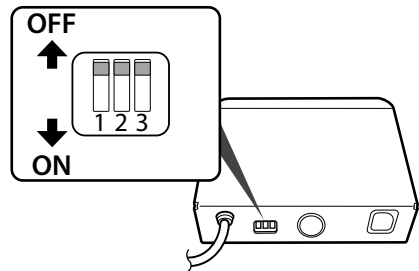

### 1: Funzione di conversione dei caratteri visualizzati

Quando l'unità di controllo non è in grado di visualizzare caratteri accentati ("u", "a" ecc.), questi caratteri vengono convertiti in caratteri alfabetici maiuscoli.

OFF: I caratteri non vengono convertiti.

ON: I caratteri vengono convertiti.

### 2: Indicazione del connettore da collegare

Indicare il tipo di connettore da collegare all'unità di controllo.

OFF: Utilizzare il connettore 5L.

ON: Utilizzare il connettore KAB.

### 3: Indicazione del tipo di unità di controllo

Indicare il tipo di unità di controllo da collegare.

OFF: Impostare su OFF quando sull'elenco modelli non sono indicate unità di controllo o se il tipo di unità di controllo non è presente nell'elenco modelli.

ON: Impostare su ON quando il tipo di unità di controllo è indicato nell'elenco modelli.



## Collegamenti

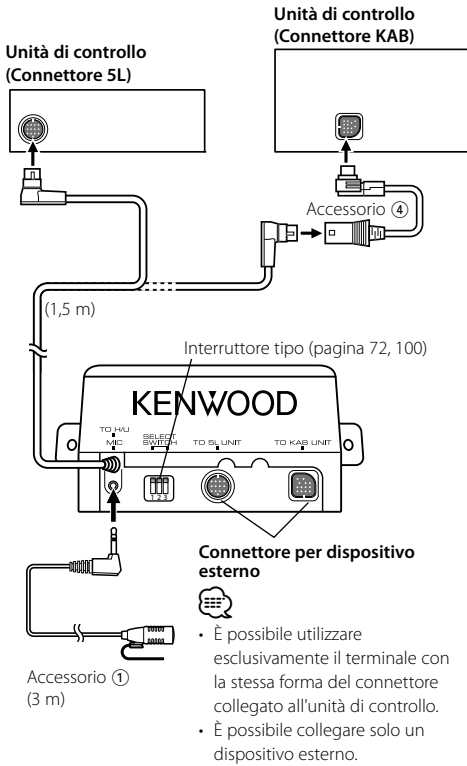

## Per collegare KCA-S220A

Collegare il kit vivavoce al terminale TO CHANGER 2.

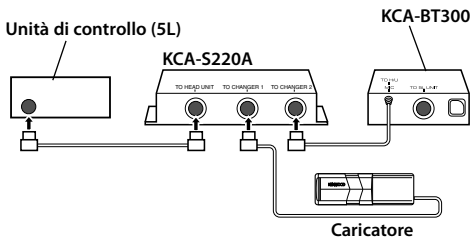

- La lunghezza totale del cavo dall'unità di controllo al caricatore non deve essere superiore a 13 m. I cavi di controllo di lunghezza superiore a 13 m non funzionano correttamente.

## Installazione

### Installazione dell'unità del microfono

- 1 Controllare la posizione d'installazione del microfono (accessorio ①).
- 2 Rimuovere eventuali tracce di olio e sporco dalla superficie di installazione.
- 3 Installare il microfono.
- 4 Collegare il cavo del microfono al kit vivavoce fissandolo in diversi punti con del nastro adesivo.

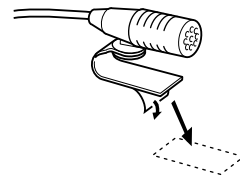
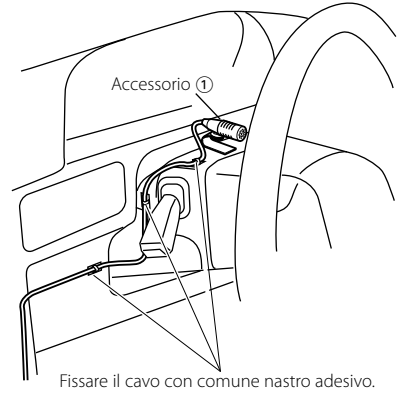

Staccare la carta patinata del nastro biadesivo per fissare sul punto sopra indicato.



Orientare il microfono verso il conducente.



- Installare il microfono il più possibile lontano dal telefono cellulare.

## Installazione

### Installazione dell'unità Bluetooth



- Procedere con l'installazione soltanto dopo aver accertato che l'unità possa comunicare con il dispositivo Bluetooth.
- Non installare l'unità vicino al cruscotto, al pannello copribagagli o ad altri componenti importanti. Nel caso l'unità dovesse staccarsi a causa di un urto, potrebbe colpire un passeggero o un componente importante e provocare lesioni o danni. Per il montaggio si consiglia di usare viti filettate. (Anche se consentono un fissaggio semplice, non usare strisce di velcro: potrebbero staccarsi in caso di urto).

### Fissaggio con viti

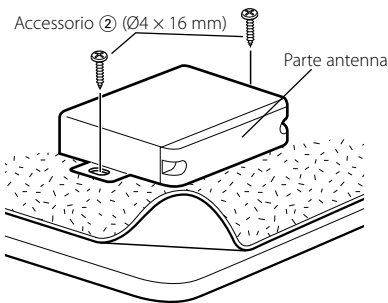

### Fissaggio al tappetino

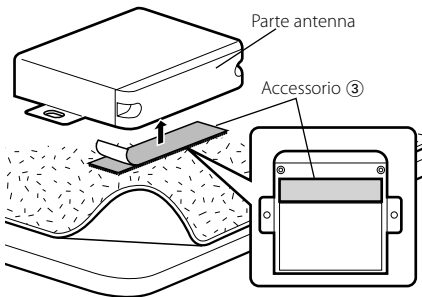

- Non attaccare il nastro di velcro sopra il numero di serie.
- Se il punto in cui viene eseguita l'installazione non è in piano, tagliare il velcro in due parti ed fissare le due parti in due punti.

## Guida alla risoluzione di problemi

Ciò che può sembrare un problema di funzionamento dell'unità può essere in realtà soltanto il risultato di operazioni o collegamenti errati. Prima di rivolgersi ad un centro di assistenza, è consigliabile eseguire i controlli indicati nella tabella sottostante.

### Il volume in modo vivavoce è basso.

- ✓ Il volume del vivavoce è impostato su un livello troppo basso.
  - ES\* È possibile regolare il volume del vivavoce separatamente. Regolarlo durante chiamate in modo vivavoce.

### Non si sente alcun suono dagli altoparlanti posteriori.

- ✓ È attivo il modo vivavoce.
  - ES\* Non si sente alcun suono dagli altoparlanti posteriori in modo vivavoce.

### Non viene emesso alcun segnale acustico quando è in arrivo una chiamata.

- ✓ Questa funzione potrebbe non essere disponibile su alcuni telefoni cellulari.
  - ES\* L'<Impostazione di un segnale acustico per le chiamate in entrata> è attivata.

### Riconoscimento vocale impossibile.

- ✓ Il finestrino del veicolo è aperto.
  - ES\* Se ci sono molti rumori circostanti, il riconoscimento vocale non può essere effettuato correttamente. Chiudere i finestrini per ridurre i rumori.
- ✓ Voce bassa.
  - ES\* Se la voce è troppo bassa, il riconoscimento vocale non può essere effettuato correttamente. Parlare al microfono con voce un po' più alta e naturale.
- ✓ La persona che pronuncia l'etichetta vocale non è la stessa persona che l'ha registrata.
  - ES\* Il riconoscimento vocale è possibile solo per la voce che ha registrato l'etichetta vocale.

### Impossibile registrare il lettore audio Bluetooth (accoppiamento).

- ✓ Il codice PIN è fisso.
  - ES\* Quando un codice PIN è indicato nel Manuale d'istruzioni del lettore audio Bluetooth, registrarlo facendo riferimento alla sezione <Registrazione del codice PIN> per registrare il lettore audio Bluetooth. Se nel Manuale d'istruzioni non è indicato un codice PIN, tentare con "0000".

### Il suono del lettore audio Bluetooth è intermittente.

- ✓ La distanza tra questa unità ed il lettore audio è troppo ampia.
  - ES\* Avvicinare il lettore audio a questa unità.
- ✓ È presente un altro dispositivo Bluetooth che compromette la comunicazione Bluetooth.
  - ES\* Spegnerne l'altro dispositivo Bluetooth.
  - ES\* Allontanare l'altro dispositivo Bluetooth da questa unità.

# Specifiche

## I messaggi mostrati di seguito visualizzano sul display i problemi del sistema.

- No Number/ NO-NUMBER/ Incoming No Number :  
• L'identificativo di chiamata dell'utente chiamante è nascosto.  
• Non vi sono dati sul numero di telefono.
- No Data/ NO DATA :  
• L'elenco delle chiamate in uscita è vuoto.  
• L'elenco delle chiamate in entrata è vuoto.
- No Entry/ NO ENTRY :  
Il telefono cellulare non è stato registrato (accoppiamento).
- HF Disconnect/ HF DISCONCT/ HF D-CON/ Disconnect/ DISCONCT/ Non Connection/ Disconnected :  
L'unità non è in grado di comunicare con il telefono cellulare.
- Audio Disconnect/ AUD DISCONCT/ AD D-CON :  
L'unità non è in grado di comunicare con il lettore audio.
- HF Connect/ HF CONNECT/ Connect/ CONNECT :  
L'unità è in grado di comunicare con il telefono cellulare.
- HF Error 07/ HF ERR07:  
Impossibile accedere alla memoria.  
➔ Spegner e riaccendere l'unità. Se viene ancora visualizzato questo messaggio, premere il tasto di ripristino sull'unità di controllo.
- HF Error 68/ HF ERR68:  
L'unità non è in grado di comunicare con il telefono cellulare.  
➔ Spegner e riaccendere l'unità. Se viene ancora visualizzato questo messaggio, premere il tasto di ripristino sull'unità di controllo.
- Unknown: Impossibile rilevare il dispositivo Bluetooth.
- Device Full/ DVC FULL:  
Sono già stati registrati 5 dispositivi Bluetooth. Non è possibile registrare altri dispositivi Bluetooth.
- PIN Code NG/ CODE NG:  
Il codice PIN è errato.
- Connect NG/ CONCT NG:  
Impossibile collegare l'unità al dispositivo.
- Pairing Failed/ PAIRING NG/ PAIR NG:  
Errore di accoppiamento.
- Err No Matching/ NO MATCHING/ NO MATCH:  
L'etichetta vocale è errata. Impossibile riconoscere la voce a causa di un'etichetta vocale non registrata ecc.
- Too Soft: La voce è troppo bassa, riconoscimento vocale impossibile.
- Too Loud: La voce è troppo alta, riconoscimento vocale impossibile.
- Too Long: La parola o frase pronunciata è troppo lunga, riconoscimento vocale impossibile.
- No Phonebook/ NO PB:  
Non vi sono dati nella rubrica.
- No Message/ NO SMS:  
Nessun messaggio di testo nella casella messaggi in arrivo.

## Sezione Bluetooth

- Tecnologia : Certificato Bluetooth 2.1 + EDR  
Frequenza : 2,402 – 2,480 GHz  
Potenza di uscita : +4dBm (MAX), 0dBm (AVE) Classe 2  
Gamma di comunicazione massima : Raggio visivo circa 10 m  
Profili : HFP (Hands Free Profile)  
: HSP (Headset Profile)  
: OPP (Object Push Profile)  
: PBAP (Phonebook Access Profile)  
: SYNC (Synchronization Profile)  
: SPP (Serial Port Profile)  
: A2DP (Advanced Audio Distribution Profile)  
: AVRCP (Audio/Video Remote Control Profile)

## Generale

- Tensione di alimentazione (10,5 – 16 V ammesso) : 14,4 V  
Consumo di corrente : 200 mA  
Dimensioni (L x A x P) : 95 x 30 x 105 mm  
3-3/4 x 1-3/16 x 4-1/8 pollici  
Peso : 0,38 kg (0,84 lbs)

Le specifiche sono soggette a modifiche senza preavviso.

Il marchio e i loghi Bluetooth sono di proprietà di Bluetooth SIG, Inc. L'uso di tali marchi da parte di Kenwood Corporation è soggetto a licenza. Gli altri marchi e nomi commerciali sono di proprietà dei rispettivi proprietari.



Questo simbolo indica che Kenwood ha realizzato questo prodotto in modo da ridurre l'impatto sull'ambiente.