

KENWOOD

KDC-361U
KDC-261UB
KDC-261UR
KDC-161UB

KDC-161UR
KDC-161UG
KDC-130Y
KDC-120RY

KDC-100Q
KDC-161URY

AMPLI-TUNER LECTEUR DE CD

MODE D'EMPLOI

CD RECEIVER

GEBRUIKSAANWIJZING

SINTOLETTORE STEREO COMPACT DISC

ISTRUZIONI PER L'USO

REPRODUCTOR DE DISCOS COMPACTOS RECEPTOR DE FM/AM

MANUAL DE INSTRUCCIONES

RECEPTOR DE CD

MANUAL DE INSTRUÇÕES

JVCKENWOOD Corporation





Pb

Information sur l'élimination des anciens équipements électriques et électroniques et piles électriques (applicable dans les pays de l'Union Européenne qui ont adopté des systèmes de collecte sélective)

Les produits et piles électriques sur lesquels le pictogramme (poubelle barrée) est apposé ne peuvent pas être éliminés comme ordures ménagères.

Les anciens équipements électriques et électroniques et piles électriques doivent être recyclés sur des sites capables de traiter ces produits et leurs déchets.

Contactez vos autorités locales pour connaître le site de recyclage le plus proche. Un recyclage adapté et l'élimination des déchets aideront à conserver les ressources et à nous préserver des leurs effets nocifs sur notre santé et sur l'environnement.

Remarque: Le symbole "Pb" ci-dessous sur des piles électrique indique que cette pile contient du plomb.

Informatie over het weggoien van elektrische en elektronische apparatuur en batterijen (particulieren)
Dit symbool geeft aan dat gebruikte elektrische, elektronische producten en batterijen niet bij het normale huishoudelijke afval mogen.

Lever deze producten in bij de aangewezen inzamelingspunten, waar ze gratis worden geaccepteerd en op de juiste manier worden verwerkt, teruggewonnen en hergebruikt.

Voor inleveradressen zie www.nvmp.nl, www.ictmilieu.nl, www.stibat.nl. Wanneer u dit product op de juiste manier als afval inlevert, spaart u waardevolle hulpbronnen en voorkomt u potentiële negatieve gevolgen voor de volksgezondheid en het milieu, die anders kunnen ontstaan door een onjuiste verwerking van afval.

Opgelet: Het teken "Pb" onder het teken van de batterijen geeft aan dat deze batterij lood bevat.

Informazioni sullo smaltimento delle vecchie apparecchiature elettriche ed elettroniche e delle batterie (valide per i Paesi Europei che hanno adottato sistemi di raccolta differenziata)

I prodotti e le batterie recanti il simbolo di un cassonetto della spazzatura su ruote barrato non possono essere smaltiti insieme ai normali rifiuti di casa.

I vecchi prodotti elettrici ed elettronici e le batterie devono essere riciclati presso un'apposita struttura in grado di trattare questi prodotti e di smaltirne i loro componenti.

Per conoscere dove e come recapitare tali prodotti nel luogo a voi più vicino, contattare l'apposito ufficio comunale. Un appropriato riciclo e smaltimento aiuta a conservare la natura e a prevenire effetti nocivi alla salute e all'ambiente.

Nota: Il simbolo "Pb" sotto al simbolo delle batterie indica che questa batteria contiene piombo.

Información acerca de la eliminación de equipos eléctricos, electrónicos y baterías al final de la vida útil (aplicable a los países de la Unión Europea que hayan adoptado sistemas independientes de recogida de residuos)

Los productos y las baterías con el símbolo de un contenedor con ruedas tachado no podrán ser desechados como residuos domésticos.

Los equipos eléctricos, electrónicos y baterías al final de la vida útil, deberán ser reciclados en instalaciones que puedan dar el tratamiento adecuado a estos productos y a sus subproductos residuales correspondientes.

Póngase en contacto con su administración local para obtener información sobre el punto de recogida más cercano. Un tratamiento correcto del reciclaje y la eliminación de residuos ayuda a conservar los recursos y evita al mismo tiempo efectos perjudiciales en la salud y el medio ambiente.

Nota: El símbolo "Pb" debajo del (contenedor con ruedas tachado) en baterías indica que dicha batería contiene plomo.

Informação sobre a forma de deitar fora Velho Equipamento Eléctrico, Electrónico e baterias (aplicável nos países da UE que adoptaram sistemas de recolha de lixos separados)

Produtos e baterias com o símbolo (caixote do lixo com um X) não podem ser deitados fora junto com o lixo doméstico. Equipamentos velhos eléctricos, electrónicos e baterias deverão ser reciclados num local capaz de o fazer bem assim como os seus subprodutos.

Contacte as autoridades locais para se informar de um local de reciclagem próximo de si. Reciclagem e tratamento de lixo correctos ajudam a poupar recursos e previnem efeitos prejudiciais na nossa saúde e no ambiente.

Note: o símbolo "Pb" abaixo do símbolo em baterias indica que esta bateria contém chumbo.



Déclaration de conformité se rapportant à la directive EMC 2004/108/CE

Déclaration de conformité se rapportant à la directive RoHS 2011/65/EU

Fabricant:

JVC KENWOOD Corporation

3-12, Moriya-cho, Kanagawa-ku, Yokohama-shi, Kanagawa, 221-0022, Japan

Représentants dans l'UE:

JVC KENWOOD NEDERLAND B.V.

Amsterdamseweg 37, 1422 AC UITHOORN, The Netherlands

Conformiteitsverklaring met betrekking tot de EMC-richtlijn van de Europese Unie (2004/108/EC)

Conformiteitsverklaring met betrekking tot de RoHS richtlijn van de Europese Unie (2011/65/EU)

Fabrikant:

JVC KENWOOD Corporation

3-12, Moriya-cho, Kanagawa-ku, Yokohama-shi, Kanagawa, 221-0022, Japan

EU-vertegenwoordiger:

JVC KENWOOD NEDERLAND B.V.

Amsterdamseweg 37, 1422 AC UITHOORN, Nederland

Dichiarazione di conformità relativa alla direttiva EMC 2004/108/CE

Dichiarazione di conformità relativa alla direttiva RoHS 2011/65/EU

Produttore:

JVC KENWOOD Corporation

3-12, Moriya-cho, Kanagawa-ku, Yokohama-shi, Kanagawa, 221-0022, Japan

Rappresentante UE:

JVC KENWOOD NEDERLAND B.V.

Amsterdamseweg 37, 1422 AC UITHOORN, The Netherlands

Declaración de conformidad con respecto a la Directiva EMC 2004/108/CE

Declaración de conformidad con respecto a la Directiva RoHS 2011/65/EU

Fabricante:

JVC KENWOOD Corporation

3-12, Moriya-cho, Kanagawa-ku, Yokohama-shi, Kanagawa, 221-0022, Japan

Representante en la UE:

JVC KENWOOD NEDERLAND B.V.

Amsterdamseweg 37, 1422 AC UITHOORN, Países Bajos

Declaração de conformidade relativa à Directiva EMC 2004/108/CE

Declaração de conformidade relativa à Directiva RoHS 2011/65/EU

Fabricante:

JVC KENWOOD Corporation

3-12, Moriya-cho, Kanagawa-ku, Yokohama-shi, Kanagawa, 221-0022, Japan

Representante na UE:

JVC KENWOOD NEDERLAND B.V.

Amsterdamseweg 37, 1422 AC UITHOORN, Holanda



Marquage des produits utilisant un laser

L'étiquette est attachée au châssis/boîtier de l'appareil et indique que l'appareil utilise des rayons laser de classe 1. Cela signifie que l'appareil utilise des rayons laser d'une classe faible. Il n'y a pas de danger de radiation accidentelle hors de l'appareil.

Markering op producten die laserstralen gebruiken

Dit label is aangebracht op de behuizing/houder en toont dat de component een laserstraal gebruikt die als Klasse 1 is geclassificeerd. Dit betekent dat de laserstraal relatief zwak is en er geen gevaar van straling buiten het toestel is.

Etichetta per i prodotti che impiegano raggi laser

L'etichetta si trova sul rivestimento o sulla scatola e serve ad avvertire che il componente impiega raggi laser che sono stati classificati come classe 1. Ciò significa che l'apparecchio utilizza raggi laser di una classe inferiore. Non c'è alcun pericolo di radiazioni pericolose all'esterno dell'apparecchio.

La marca para los productos que utilizan láser

Esta etiqueta está colocada en el chasis e indica que el componente funciona con rayos láser de clase 1. Esto significa que el aparato utiliza rayos láser considerados como de clase débil. No existe el peligro de que este aparato emita al exterior una radiación peligrosa.

A marca dos produtos utilizando laser

A etiqueta é presa no chassis/estojo e indica que o componente utiliza raios laser, classificados como sendo de Classe 1. Isto significa que o aparelho está a utilizar raios laser que são de uma classe mais fraca. Não há perigo de radiação maléfica fora do aparelho.

TABLE DES MATIERES

AVANT L'UTILISATION	2
FONCTIONNEMENT DE BASE	3
PRISE EN MAIN	4
RADIO	5
CD / USB / iPod	6
AUX	8
RÉGLAGES AUDIO	9
RÉGLAGES D’AFFICHAGE	10
PLUS D’INFORMATIONS	10
EN CAS DE DIFFICULTÉS	11
INSTALLATION / RACCORDEMENT	12
SPÉCIFICATIONS	15

Comment lire ce manuel

- Les opérations sont expliquées principalement en utilisant les touches de la façade.
- [XX] indique les éléments choisis.
- (→ XX) indique que des références sont disponibles aux page citées.

AVANT L'UTILISATION

▲ Avertissement

N'utilisez aucune fonction qui risque de vous distraire de la conduite sûre de votre véhicule.

▲ Précautions

Réglage du volume:

- Ajustez le volume de façon à pouvoir entendre les sons extérieurs à la voiture afin d'éviter tout risque d'accident.
- Réduisez le volume avant de reproduire des sources numériques afin d'éviter d'endommager les enceintes par la soudaine augmentation du niveau de sortie.

Généralités:

- Évitez d'utiliser un périphérique USB ou un iPod/iPhone s'il peut gêner la conduite en toute sécurité.
- Assurez-vous que toutes les données importantes ont été sauvegardées. Nous ne pouvons pas être tenu responsable pour toute perte des données enregistrées.
- Veuillez faire en sorte de ne jamais mettre ou laisser d'objets métalliques (tels que des pièces ou des outils) dans l'appareil, afin d'éviter tout risque de court-circuit.
- Si une erreur de disque se produit à cause de la condensation sur l'objectif laser, éjectez le disque et attendez que l'humidité s'évapore.

Télécommande (RC-406):

- Ne laissez pas la télécommande dans des endroits exposés à la chaleur, comme sur le tableau de bord par exemple.
- La pile au lithium risque d'exploser si elle est remplacée incorrectement. Ne la remplacez uniquement qu'avec le même type de pile ou son équivalent.
- Le boîtier de la pile ou les piles ne doivent pas être exposés à des chaleurs excessives telles que les rayons du soleil, du feu, etc.
- Gardez la pile hors de la portée des enfants et dans son emballage d'origine quand elle n'est pas utilisée. Débarrassez-vous des piles usagées rapidement. En cas d'ingestion, contactez un médecin immédiatement.

Entretien

Nettoyage de l'appareil: Essuyez la saleté de la façade avec un chiffon sec au silicone ou un chiffon doux.

Nettoyage du connecteur: Détachez la façade et nettoyez le connecteur à l'aide d'un coton tige en faisant attention de ne pas endommager le connecteur.

Manipulation des disques:

- Ne pas toucher la surface d'enregistrement du disque.
- Ne pas coller de ruban adhésif, etc. sur les disques et ne pas utiliser de disque avec du ruban adhésif collé dessus.
- N'utilisez aucun accessoire pour le disque.
- Nettoyer le disque en partant du centre vers l'extérieur.
- Nettoyez le disque avec un chiffon sec au silicone ou un chiffon doux. N'utilisez aucun solvant.
- Pour retirer les disques de cet appareil, tirez-les horizontalement.
- Retirez les ébarbures du bord du trou central du disque avant d'insérer un disque.

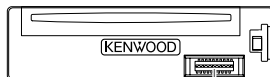

Connecteur (sur la face arrière de la façade)

FUNCTIONNEMENT DE BASE

Façade

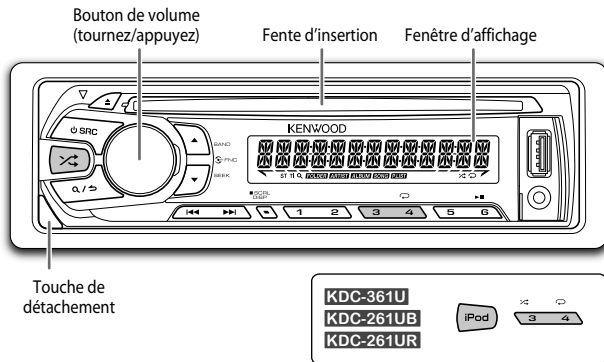

Attachez

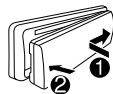

Détachez

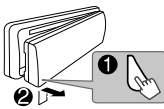

Comment réinitialiser

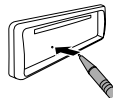

Vos ajustements pré-réglés sont aussi effacés.

Télécommande (RC-406) (fourni pour [KDC-130Y])



* Non utilisé.

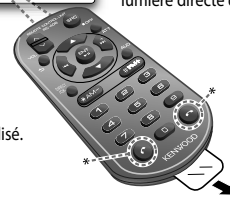

Retirez la feuille d'isolant lors de la première utilisation.

Comment remplacer la pile

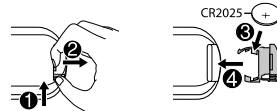

Pour	Faire (sur la façade)	Faire (sur la télécommande)
Mettez l'appareil sous tension	Appuyez sur SRC . • Maintenez la touche enfoncée pour mettre l'appareil hors tension.	Maintenez SRC enfoncée pour mettre l'appareil hors tension. (Appuyez sur SRC ne met pas l'appareil hors tension.)
Ajustez le volume	Tournez le bouton de volume.	Appuyez sur VOL ou VOL .
Sélectionner la source	Appuyez répétitivement sur SRC .	Appuyez sur ATT pendant la lecture pour atténuer le son. • Appuyez une nouvelle fois pour annuler.
Changez l'information sur l'affichage	Appuyez répétitivement sur DISP SCRL . • Maintenez la touche enfoncée pour faire défiler les informations actuelles de l'affichage.	(non disponible)

PRISE EN MAIN

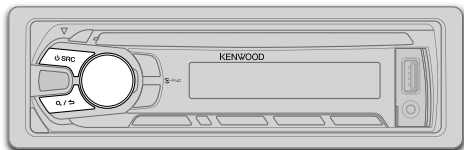

1 Sélectionne la langue d'affichage et annule la démonstration

Quand vous mettez l'appareil sous tension (ou après une réinitialisation de l'appareil), l'affichage apparaît: "SEL LANGUAGE" → "PRESS" → "VOLUME KNOB"

- 1 Tournez le bouton de volume pour sélectionner [ENG] (anglais) ou [RUS] (russe), puis appuyez sur le bouton.

[ENG] est choisi pour le réglage initial.

Puis, l'affichage montre: "CANCEL DEMO" → "PRESS" → "VOLUME KNOB"

- 2 Appuyez sur le bouton de volume.

[YES] est choisi pour le réglage initial.

- 3 Appuyez de nouveau sur le bouton de volume.

"DEMO OFF" apparaît.

2 Réglez l'horloge

- 1 Appuyez sur le bouton de volume pour entrer [FUNCTION].

- 2 Tournez le bouton de volume pour choisir [CLOCK], puis appuyez sur le bouton.

- 3 Tournez le bouton de volume pour choisir [CLOCK ADJUST], puis appuyez sur le bouton.

- 4 Tournez le bouton de volume pour faire les réglages, puis appuyez sur le bouton.

Jour → Heure → Minute

- 5 Tournez le bouton de volume pour choisir [CLOCK FORMAT], puis appuyez sur le bouton.

- 6 Tournez le bouton de volume pour choisir [12H] ou [24H], puis appuyez sur le bouton.
- 7 Maintenez **Q/↵** enfoncée pour quitter.

(ou)

- 1 Maintenez enfoncée **DISP SCRL** pour entrer en mode de réglage de l'horloge directement pendant que l'écran de l'horloge est affiché.
- 2 Tournez le bouton de volume pour faire les réglages, puis appuyez sur le bouton.
Jour → Heure → Minute

Pour retourner à l'option de réglage ou à la hiérarchie précédente, appuyez sur **Q/↵**.

3 Faites les réglages initiaux

- 1 Appuyez sur **⏻ SRC** pour entrer en veille STANDBY.

- 2 Appuyez sur le bouton de volume pour entrer [FUNCTION].

- 3 Tournez le bouton de volume pour réaliser une sélection (voir le tableau suivant), puis appuyez sur le bouton.

- 4 Maintenez **Q/↵** enfoncée pour quitter.

Pour retourner à l'option de réglage ou à la hiérarchie précédente, appuyez sur **Q/↵**.

Défaut: **XX**

AUDIO CONTROL

SWITCH PREOUT (Sauf pour **[KDC-100Q]**)

REAR/ SUB-W: Choisit si les enceintes arrière ou un caisson de grave sont connectés aux prises de sortie de ligne à l'arrière (à travers un amplificateur extérieur).

SP SELECT

OFF/ 5/4/ 6 × 9/6/ OEM: La sélection est faite en fonction de la taille des enceintes (5 pouces ou 4 pouces, 6×9 pouces ou 6 pouces) ou des enceintes OEM pour obtenir une performance optimale.

DISPLAY

EASY MENU

(Pour **[KDC-361U/ KDC-130Y]**)

ON: L'éclairage de l'affichage et des touches change sur blanc quand vous entrez dans [FUNCTION]. ;

OFF: L'éclairage de l'affichage et des touches reste sur la couleur du réglage [COLOR SELECT].

(→ 10)

TUNER SETTING

PRESET TYPE

NORMAL: Mémoire une station pour chaque touche de pré-réglage dans chaque bande (FM1/ FM2/ FM3/ MW/ LW). ; **MIX**: Mémoire une station pour chaque touche de pré-réglage quelle que soit la bande choisie.

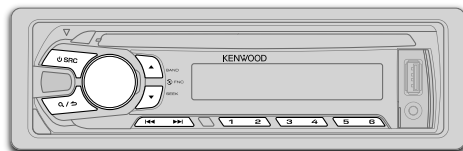

SYSTEM	
KEY BEEP	ON: Met en service la tonalité des touches ; OFF: Met hors service la fonction.
SOURCE SELECT	
BUILT-IN AUX	ON: Met en service AUX dans la sélection de la source. ; OFF: Hors service. (↔ 8)
RUSSIAN SET	Sélectionnez la langue d'affichage pour le menu [FUNCTION] et les informations des balises (nom de dossier, nom de fichier, titre du morceau, nom de l'artiste, nom de l'album) si applicable. RUSSIAN OFF: La langue d'affichage est l'anglais. ; РУССКИЙ ВКЛ: La langue d'affichage est le russe.
P-OFF WAIT	Applicable uniquement quand le mode de démonstration est hors service. Règle la durée avant que l'appareil se mette automatiquement hors service (pendant le mode d'attente) pour économiser la batterie. 20M: 20 minutes ; 40M: 40 minutes ; 60M: 60 minutes ; OFF ----: Annulation
CD READ	1: Distingue automatiquement les disques de fichiers audio et les CD de musique. ; 2: Reproduit de force le disque comme un CD de musique. Aucun son n'est entendu si un disque de fichiers audio est reproduit.
F/W UPDATE	
UPDATE SYSTEM	
F/W UP xx.xx	YES: Démarrer la mise à niveau du micrologiciel. ; NO: Annulation (la mise à niveau n'est pas activée). Pour en savoir plus sur la mise à niveau du micrologiciel, référez-vous à : www.kenwood.com/cs/ce/

Recherchez une station

- Appuyez sur **SRC** pour choisir TUNER.
- Appuyez répétitivement sur **▲ BAND** (ou appuyez sur ***AM- / #FM+** sur la RC-406) pour sélectionner FM1/ FM2/ FM3/ MW/ LW.
- Appuyez sur **◀◀ / ▶▶** (ou appuyez sur **◀◀ / ▶▶ (+)** sur la RC-406) pour rechercher une station.
 - Pour changer la méthode de recherche pour **◀◀ / ▶▶**: Appuyez répétitivement sur **▼ SEEK**.
AUTO1: Recherche automatiquement une station.
AUTO2: Recherche automatique d'une station pré réglée.
MANUAL: Recherche manuellement une station.
 - Pour mémoriser une station: Maintenez pressée une des touches numériques (**1** à **6**).
 - Pour choisir une station mémorisée: Appuyez sur une des touches numériques (**1** à **6**) (ou appuyez sur une des touches numériques (**1** à **6**) sur la RC-406).

Syntonisation à accès direct (en utilisant la RC-406) (pour **KDC-130Y**)

- Appuyez sur **DIRECT** pour entrer en mode de Syntonisation à accès direct. "----" (pour FM) ou "----" (pour MW/ LW) apparaît sur l'affichage.
- A l'aide des touches numériques, entrez une fréquence.
- Appuyez sur **ENT ▶▶** pour recherche une station.
 - Pour annuler, appuyez sur **↵** ou **DIRECT**.
 - Si aucune opération n'est effectuée pendant 10 secondes après l'étape **2**, la syntonisation à accès direct est annulée automatiquement.

Autres paramètres

- Appuyez sur le bouton de volume pour entrer [FUNCTION].
- Tournez le bouton de volume pour réaliser une sélection (voir le tableau suivant), puis appuyez sur le bouton.
- Maintenez **Q / ↵** enfoncée pour quitter.

Pour retourner à l'option de réglage ou à la hiérarchie précédente, appuyez sur **Q / ↵**.

Défaut: **XX****TUNER SETTING**

LOCAL SEEK	ON: Recherche uniquement les stations FM avec une bonne réception. ; OFF: Annulation.
AUTO MEMORY	YES: Mémoire automatiquement 6 stations dont la réception est bonne. ; NO: Annulation. (Peut être sélectionné uniquement si [NORMAL] est sélectionné pour [PRESET TYPE.]) (↔ 4)
MONO SET	ON: Améliore la réception FM (mais l'effet stéréo peut être perdu). ; OFF: Annulation.
NEWS SET	ON: L'appareil commute temporairement sur le programme d'information s'il est disponible. ; OFF: Annulation.
REGIONAL	ON: Commute sur une autre station uniquement dans la région spécifiée, à l'aide de la commande "AF". ; OFF: Annulation.
AF SET	ON: Recherche automatiquement une autre station diffusant le même programme dans le même réseau Radio Data System mais qui possède une meilleure réception quand la réception actuelle est mauvaise. ; OFF: Annulation.
TI	ON: Permet à l'appareil de commuter temporairement sur les informations routières. ; OFF: Annulation.
PTY SEARCH	Appuyez sur le bouton de volume pour entrer en mode de sélection de la langue PTY. Tournez le bouton de volume pour choisir la langue PTY (ENGLISH/FRENCH/GERMAN), puis appuyez sur le bouton. Sélectionnez le type de programme disponible (voir ci-après), puis appuyez sur [◀▶] pour démarrer.
CLOCK	
TIME SYNC	ON: Synchronise l'heure de l'appareil à l'heure de la station Radio Data System. ; OFF: Annulation.

- Sauf pour **[KDC-100Q]**:
[LOCAL SEEK]/ **[MONO SET]**/ **[NEWS SET]**/ **[REGIONAL]**/ **[AF SET]**/ **[TI]**/ **[PTY SEARCH]** peut être choisi uniquement quand la bande est FM1/ FM2/ FM3.
- Pour **[KDC-100Q]**:
[LOCAL SEEK]/ **[MONO SET]**/ **[NEWS SET]**/ **[REGIONAL]**/ **[AF SET]**/ **[TI]**/ **[PTY SEARCH]** peut être choisi uniquement quand la bande est FM1/ FM2. Quand la bande est FM3, **[LOCAL SEEK]** peut uniquement être sélectionné.
- Type de programme disponible:
SPEECH: NEWS, AFFAIRS, INFO (information), SPORT, EDUCATE, DRAMA, CULTURE, SCIENCE, VARIED, WEATHER, FINANCE, CHILDREN, SOCIAL, RELIGION, PHONE IN, TRAVEL, LEISURE, DOCUMENT
MUSIC: POP M (musique), ROCK M (musique), EASY M (musique), LIGHT M (musique), CLASSICS, OTHER M (musique), JAZZ, COUNTRY, NATION M (musique), OLDIES, FOLK M (musique)

L'appareil recherche le type de programme catégorisé dans **[SPEECH]** ou **[MUSIC]** s'il a été choisi.

- Si le volume est ajusté pendant la réception des informations routières, d'alarmes ou de bulletins d'information, le volume ajusté est automatiquement mémorisé. Il sera appliqué la prochaine fois que la fonction d'informations routières, d'alarme ou de bulletin d'information sera activée.

Démarrez la lecture

La source change automatiquement et le lecture démarre.

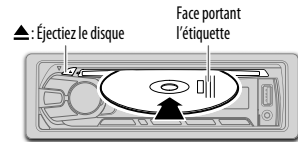
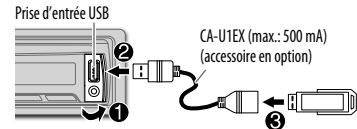
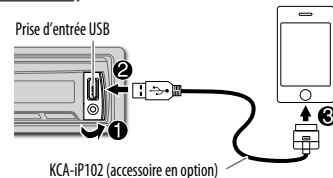
CD**USB****iPod/iPhone (pour KDC-361U / KDC-261UB / KDC-261UR)**

Maintenez enfoncée iPod pour sélectionner le mode de commande pendant que la source est iPod.

MODE ON: À de iPod. (↔ 7, *1)

MODE OFF: À partir de l'appareil.

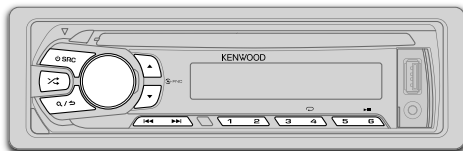
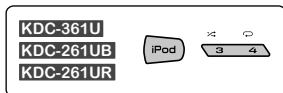

Pour	Faire
Mettez en pause ou reprenez la lecture	Appuyez sur 6 (ou appuyez sur ENT sur la RC-406).
Sélectionnez un une plage ou un fichier	Appuyez sur 1 / 2 (ou appuyez sur 1 / 2 (+) sur la RC-406).
Sélectionnez un dossier *2	Appuyez sur ▲ / ▼ (ou appuyez sur *AM- / #FM+ sur la RC-406).
Recherche rapide vers l'arrière/vers l'avant	Maintenez pressée 1 / 2 (ou maintenez pressée 1 / 2 (+) sur la RC-406).
Répéter la lecture *3	Appuyez répétitivement sur 4 . <ul style="list-style-type: none"> • CD audio: TRACK REPEAT, REPEAT OFF • Fichier MP3/WMA/WAV ou iPod: FILE REPEAT, FOLDER REPEAT, REPEAT OFF • Fichier KENWOOD Music Editor Light (KME Light)/ KENWOOD Music Control (KMC) (➔ 10): FILE REPEAT, REPEAT OFF
Lecture aléatoire *3	Appuyez répétitivement sur 3 ou . <ul style="list-style-type: none"> • CD audio: DISC RANDOM, RANDOM OFF • Fichier MP3/WMA/WAV ou iPod ou fichier KME Light/ KMC: FOLDER RANDOM, RANDOM OFF <p>Maintenez enfoncée 3 ou pour sélectionner "ALL RANDOM". *4</p>

*1 Vous pouvez toujours faire une lecture/pause, faire une recherche de fichier, et faire une recherche rapide de fichiers vers l'arrière/vers l'avant à partir de l'appareil.

*2 Uniquement pour les fichiers MP3/WMA/WAV. Cela ne fonctionne pas pour l'iPod.

*3 **Pour iPod:** Fonctionne uniquement quand [MODE OFF] est sélectionné.

*4 **Pour CD:** Uniquement pour les fichiers MP3/WMA.

Si vous connectez l'iPod/iPhone à la prise d'entrée USB de l'appareil (tout en écoutant Tuneln, Tuneln Radio Pro ou Aupeo), l'appareil sort le son de ces applications.

Sélectionnez une plage/fichier à partir d'une liste

Pour iPod: Fonctionne uniquement quand [MODE OFF] est sélectionné. (➔ 6)

- 1 Appuyez sur **Q** / .
- 2 Tournez le bouton de volume pour faire une sélection, puis appuyez sur le bouton.

- Fichier MP3/WMA/WAV: Sélectionnez le dossier souhaité, puis un fichier.
- iPod ou fichier KME Light/ KMC: Sélectionnez le fichier souhaité à partir de la liste (PLAYLISTS, ARTISTS, ALBUMS, SONGS, PODCASTS*, GENRES, COMPOSERS*).

* Uniquement pour iPod.

- Pour retourner au dossier racine (ou au premier fichier), appuyez sur la touche numérique **5**.
- Pour retourner à l'option de réglage ou à la hiérarchie précédente, appuyez sur **Q** / .
- Pour annuler, maintenez enfoncée **Q** / .

S'il y a beaucoup de fichiers...

Vous pouvez faire une recherche rapide parmi les fichiers (à l'étape 2 ci-dessus) en faisant des sauts d'une ampleur prédéfinie en appuyant sur **1** / **2** .

- Reportez-vous aussi à "Réglez l'ampleur des sauts pour la recherche". (➔ 8)
- Maintenez enfoncée **1** / **2** pour sauter les morceaux avec l'ampleur maximum (10%) quel que soit le réglage réalisé.
- **Pour USB:** Uniquement pour les fichiers enregistrés dans la base de données créée avec KME Light/ KMC.
- Ne peut pas être utilisé pour les CD audio.

Recherche directe de morceau (en utilisant la RC-406)

(pour **KDC-130Y**)

- 1 Appuyez sur **DIRECT**.
- 2 A l'aide des touches numériques, entrez le numéro de page/fichier.
- 3 Appuyez sur **ENT** **▶▶** pour rechercher un morceau.

- Pour annuler, appuyez sur **↵**.
- Non disponible si la lecture aléatoire est sélectionné.
- Ne peut pas être utilisé pour iPod, fichier KME Light/ KMC.

Sélectionnez un morceau par son nom

Lors de l'écoute d'un iPod...

- 1 Appuyez sur **Q/↵**.
- 2 Tournez le bouton de volume pour choisir une catégorie, puis appuyez sur le bouton.
- 3 Tournez le bouton de volume rapidement pour entrer en recherche de caractères.
- 4 Tournez le bouton de volume pour choisir le caractère à rechercher.
- 5 Appuyez sur **◀◀ / ▶▶** pour déplacer la position d'entrée.
Vous pouvez entrer un maximum de trois caractères.
- 6 Appuyez sur le bouton de volume pour démarrer la recherche.
- 7 Tournez le bouton de volume pour faire une sélection, puis appuyez sur le bouton.
Répétez l'étape 7 jusqu'à ce que l'élément souhaité soit sélectionné.

- Pour rechercher un autre caractère qu'une lettre de A à Z et un chiffre de 0 à 9, entrez seulement "*".
- Pour revenir à la hiérarchie précédente, appuyez sur **Q/↵**.
- Pour revenir au menu principal, appuyez sur la touche numérique **5**.
- Pour annuler, maintenez enfoncée **Q/↵**.

Réglez l'ampleur des sauts pour la recherche

Lors de l'écoute d'un iPod ou d'un fichier KME Light/ KMC...

- 1 Appuyez sur le bouton de volume pour entrer [FUNCTION].
- 2 Tournez le bouton de volume pour choisir [USB], puis appuyez sur le bouton.
- 3 Tournez le bouton de volume pour choisir [SKIP SEARCH], puis appuyez sur le bouton.
- 4 Tournez le bouton de volume pour faire une sélection, puis appuyez sur le bouton.
0.5% (défaut) / 1% / 5% / 10%: Ampleur du saut pour la recherche sur l'ensemble des fichiers
- 5 Maintenez **Q/↵** enfoncée pour quitter.

Changez le lecteur USB

Quand un smartphone (périphérique à mémoire de grande capacité) est connecté à la prise d'entrée USB, vous pouvez sélectionner sa mémoire interne ou sa mémoire externe (une carte SD par exemple) pour lire les morceaux mémorisés.

Vous pouvez aussi choisir le lecteur que vous souhaitez quand plusieurs lecteurs sont connectés.

Appuyez répétitivement sur la touche numérique **5** pour choisir le lecteur souhaité.

(ou)

- 1 Appuyez sur le bouton de volume pour entrer [FUNCTION].
- 2 Tournez le bouton de volume pour choisir [USB], puis appuyez sur le bouton.
- 3 Tournez le bouton de volume pour choisir [MUSIC DRIVE], puis appuyez sur le bouton.
- 4 Appuyez sur le bouton de volume pour sélectionner [DRIVE CHANGE].

Le lecteur suivant est sélectionné automatiquement.

Répétez les étapes 1 à 4 pour choisir les lecteurs suivants.

Options sélectionnables: [DRIVE 1] à [DRIVE 5]

Préparation:

Sélectionnez [ON] pour [BUILT-IN AUX]. (→ 5)

Démarez l'écoute

- 1 Connectez un lecteur audio portable (en vente dans le commerce).

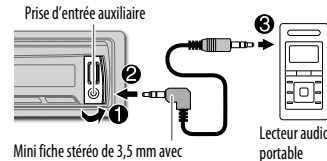

Mini fiche stéréo de 3,5 mm avec connecteur en forme de "L" (en vente dans le commerce)

- 2 Appuyez sur **⏪ SRC** pour choisir AUX.
- 3 Mettez sous tension le lecteur audio portable et démarrez la lecture.

Réglez le nom pour AUX

Lors de l'écoute d'un lecteur audio portable connecté à l'appareil...

- 1 Appuyez sur le bouton de volume pour entrer [FUNCTION].
- 2 Tournez le bouton de volume pour choisir [SYSTEM], puis appuyez sur le bouton.
- 3 Tournez le bouton de volume pour choisir [AUX NAME SET], puis appuyez sur le bouton.
- 4 Tournez le bouton de volume pour faire une sélection, puis appuyez sur le bouton.
AUX (défaut) / DVD / PORTABLE / GAME / VIDEO / TV
- 5 Maintenez **Q/↵** enfoncée pour quitter.

RÉGLAGES AUDIO

Pendant l'écoute de n'importe quelle source...

- 1 Appuyez sur le bouton de volume pour entrer [FUNCTION].
- 2 Tournez le bouton de volume pour choisir [AUDIO CONTROL], puis appuyez sur le bouton.
- 3 Tournez le bouton de volume pour réaliser une sélection (voir le tableau suivant), puis appuyez sur le bouton.
Répétez l'étape 3 jusqu'à ce que l'élément souhaité soit sélectionné ou activé.
- 4 Maintenez **Q** / **↵** enfoncée pour quitter.

(ou utilisation de la RC-406)

- 1 Appuyez sur **AUD** pour entrer en veille [AUDIO CONTROL].
- 2 Appuyez sur **▲** / **▼** pour faire un choix, puis appuyez sur **ENT ▶ II**.

Pour retourner à l'option de réglage ou à la hiérarchie précédente, appuyez sur **Q** / **↵**.

Défaut: **XX**

SUB-W LEVEL*	-15 à +15 (0):	Ajuste le niveau de sortie du caisson de grave.
BASS LEVEL	-8 à +8 (+6):	
MID LEVEL	-8 à +8 (+5):	Réglez le niveau à mémoriser pour chaque source. (Avant de réaliser un ajustement, choisissez la source que vous souhaitez ajuster.)
TRE LEVEL	-8 à +8 (0):	
EQ PRO		
BASS ADJUST	BASS CTR FRQ	60/ 80/ 100/ 200: Choisit la fréquence centrale.
	BASS LEVEL	-8 à +8 (+6): Régle le niveau.
	BASS Q FACTOR	1.00/ 1.25/ 1.50/ 2.00: Régle le facteur de qualité.
	BASS EXTEND	ON: Met en service les graves étendus. ; OFF: Annulation.
MID ADJUST	MID CTR FRQ	0.5/ 1.0/ 1.5/ 2.5K: Choisit la fréquence centrale.
	MID LEVEL	-8 à +8 (+5): Régle le niveau.
	MID Q FACTOR	0.75/ 1.00/ 1.25: Régle le facteur de qualité.
TRE ADJUST	TRE CTR FRQ	10.0/ 12.5/ 15.0/ 17.5K: Choisit la fréquence centrale.
	TRE LEVEL	-8 à +8 (0): Régle le niveau.

PRESET EQ	DRIVE EQ/ TOP40/ POWERFUL/ ROCK/ POPS/ EASY/ JAZZ/ NATURAL/ USER: Sélectionne un égaliseur préréglé adapté à votre genre de musique. (Sélectionne [USER] pour utiliser les réglages personnalisés des graves, médiums et aigus.) [DRIVE EQ] est un égaliseur préréglé qui réduit le bruit de la route.
BASS BOOST	LV1/ LV2/ LV3: Choisit votre niveau préféré d'accentuation des graves. ; OFF: Annulation.
LOUDNESS	LV1/ LV2: Sélectionner votre accentuation préférée pour les basses et hautes fréquences pour produire un son plus équilibré aux faibles niveaux de volume. ; OFF: Annulation.
SUBWOOFER SET*	ON: Met en service la sortie du caisson de grave. ; OFF: Annulation.
LPF SUBWOOFER*	THROUGH: Tous les signaux sont envoyés au caisson de grave. ; 85HZ/ 120HZ/ 160HZ: Les signaux audio avec des fréquences inférieures à 85 Hz/ 120 Hz/ 160 Hz sont envoyés sur le caisson de grave.
SUB-W PHASE*	REVERSE (180°)/ NORMAL (0°): Sélectionne la phase de la sortie du caisson de grave à synchroniser avec la sortie des enceintes afin d'obtenir des performances optimales. (Peut être uniquement sélectionné si un réglage autre que [THROUGH] est choisi pour [LPF SUBWOOFER].)
FADER	R15 à F15 (0): Régle la balance de sortie des enceintes arrière et avant.
BALANCE	L15 à R15 (0): Régle la balance de sortie gauche-droite des enceintes.
VOLUME OFFSET	-8 à +8 (pour AUX) ; -8 à 0 (pour les autres sources): Prérégle le niveau de réglage du volume pour chaque source. (Avant un ajustement, sélectionnez la source que vous souhaitez ajuster.)
SOUND RECNRSTR (Reconstruction sonore)	ON: Crée un son réaliste en compensant les composants haute fréquence et en rétablissant le temps de montée de la forme d'onde qui est perdu lors de la compression des données audio. ; OFF: Annulation.

- [SUB-W LEVEL]/ [SUBWOOFER SET]/ [LPF SUBWOOFER]/ [SUB-W PHASE] peut être sélectionné uniquement si [SWITCH PREOUT] est réglé sur [SUB-W]. (↔ 4)
- [SUB-W LEVEL]/ [LPF SUBWOOFER]/ [SUB-W PHASE] peut être sélectionné uniquement si [SUBWOOFER SET] est réglé sur [ON].

* Sauf pour [KDC-100Q].

RÉGLAGES D’AFFICHAGE

- 1 Appuyez sur le bouton de volume pour entrer [FUNCTION].
- 2 Tournez le bouton de volume pour choisir [DISPLAY], puis appuyez sur le bouton.
- 3 Tournez le bouton de volume pour réaliser une sélection (voir le tableau suivant), puis appuyez sur le bouton.
Répétez l'étape 3 jusqu'à ce que l'élément souhaité soit sélectionné ou activé.
- 4 Maintenez **Q** / **S** enfoncée pour quitter.

Pour retourner à l'option de réglage ou à la hiérarchie précédente, appuyez sur **Q** / **S**.

Défaut: **XX**

COLOR SELECT*	VARIABLE SCAN/ COLOR 01 — COLOR 24/ USER: Sélectionne votre couleur d'éclairage des touches préférée. Vous pouvez créer votre propre couleur (quand [COLOR 01] — [COLOR 24] ou [USER] est sélectionné). La couleur que vous avez créée peut être sélectionnée avec [USER]. 1 Maintenez pressé le bouton de volume pour entrer en mode d'ajustement détaillé des couleurs. 2 Appuyez sur ◀◀ / ▶▶ pour sélectionner la couleur (R/ G/ B) à ajuster. 3 Tournez le bouton de volume pour ajuster le niveau (0 — 9), puis appuyez sur le bouton.
DIMMER	ON: Assombrir l'éclairage de l'affichage (et l'éclairage des touches*). ; OFF: Éclairage en fonction des réglages [BRIGHTNESS].
BRIGHTNESS	LVL 0 — LVL 31: Sélectionne votre niveau de luminosité préféré pour l'éclairage de l'affichage (et l'éclairage des touches*).
TEXT SCROLL	AUTO/ ONCE: Sélectionne de faire défiler automatiquement l'information sur l'affichage, ou de la faire défiler une seule fois. ; OFF: Annulation.

* Pour **KDC-361U/ KDC-130Y**.

PLUS D'INFORMATIONS

Généralités

• Cet appareil ne peut lire que les CD suivants:



- Des informations détaillées et des remarques à propos des fichiers audio pouvant être lus se trouvent dans le manuel en ligne disponible sur le site suivant: www.kenwood.com/cs/ce/audiofile/

Fichiers pouvant être lus

- Fichier audio reproductible: MP3 (.mp3), WMA (.wma)
- Supports de disque compatibles: CD-R/CD-RW/CD-ROM
- Formats de fichiers de disques compatibles: ISO 9660 Niveau 1/2, Joliet, Nom de fichier étendu.
- Systèmes de fichier de périphérique USB compatibles: FAT12, FAT16, FAT32

Même quand les fichiers audio sont conformes aux normes établies ci-dessus, il est possible que la lecture ne soit pas possible suivant le type ou les conditions du support ou périphérique.

Disques ne pouvant pas être lus

- Disques qui ne sont pas ronds.
- Disques avec des colorations sur la surface d'enregistrement ou disques sales.
- Disques enregistrables/réinscriptibles qui n'ont pas été finalisés.
- CD de 8 cm. Essayer d'insérer un disque à l'aide d'un adaptateur peut entraîner un dysfonctionnement de l'appareil.

À propos des périphériques USB

- Cet appareil peut reproduire les fichiers MP3/WMA/WAV mémorisés sur un périphérique USB à mémoire de grande capacité.
- Vous ne pouvez pas connecter un périphérique USB via un hub USB.
- La connexion d'un câble dont la longueur totale dépasse 5 m peut avoir pour conséquence un fonctionnement anormal de la lecture.
- Cet appareil ne peut pas reconnaître les périphériques USB dont l'alimentation n'est pas de 5 V et dépasse 1 A.

À propos de KENWOOD Music Editor Light et de KENWOOD Music Control

- Cet appareil prend en charge l'application PC KENWOOD Music Editor Light et l'application Android™ KENWOOD Music Control.
- Quand vous reproduisez des fichiers audio avec des données de chanson ajoutée en utilisant KENWOOD Music Editor Light ou KENWOOD Music Control, vous pouvez rechercher des fichiers audio par genre, artiste, album, liste de lecture et chansons.
- KENWOOD Music Editor Light et KENWOOD Music Control sont disponibles à partir des sites web suivants: www.kenwood.com/cs/ce/

À propos de l'iPod/iPhone

Made for

- iPod touch (1st, 2nd, 3rd, 4th et 5th generation)
- iPod classic
- iPod nano (3rd, 4th, 5th, 6th et 7th generation)
- iPhone, iPhone 3G, 3GS, 4, 4S, 5
- Pour la liste des iPod/iPhone les plus récents compatibles et la version du logiciel, reportez-vous à: www.kenwood.com/cs/ce/ipod
- Pour connecter des périphériques munis d'un connecteur Lightning, vous avez besoin à la fois du KCA-IP102 (en option) et de l'adaptateur Apple Lightning-30 broches (accessoire de l'iPod/iPhone).
Ne laissez pas l'adaptateur Apple Lightning-30 broches dans la voiture pour éviter tout dommage causé par la haute température.
- Il n'est pas possible d'utiliser un iPod lorsque "KENWOOD" ou  est affiché sur l'iPod.

EN CAS DE DIFFICULTÉS

Symptôme	Remède
Le son ne peut pas être entendu.	<ul style="list-style-type: none">• Ajustez le volume sur le niveau optimum.• Vérifiez les cordons et les connexions.
"PROTECT" apparaît et aucune opération ne peut être réalisée.	Assurez-vous que les prises des fils d'enceintes sont isolées correctement, puis réinitialisez l'appareil. Si cela ne résout pas le problème, consultez votre centre de service le plus proche.
<ul style="list-style-type: none">• Le son ne peut pas être entendu.• L'appareil ne se met pas sous tension.• L'information affichée sur l'afficheur est incorrecte.	Nettoyez les connecteurs. (→ 2)
Cet autoradio ne fonctionne pas du tout.	Réinitialisez l'appareil. (→ 3)
<ul style="list-style-type: none">• La réception radio est mauvaise.• Bruit statique pendant l'écoute de la radio.	<ul style="list-style-type: none">• Connectez l'antenne solidement.• Sortez l'antenne complètement.
"NA FILE" apparaît.	Assurez-vous que le disque contient des fichiers audio compatibles. (→ 10)
"NO DISC" apparaît.	Insérez un disque reproductible dans la fente d'insertion.
"TOC ERROR" apparaît.	Assurez-vous que le disque est propre et inséré correctement.
"PLEASE EJECT" apparaît.	Réinitialisez l'appareil. Si cela ne résout pas le problème, consultez votre centre de service le plus proche.
Le disque ne peut pas être éjecté.	Maintenez enfoncée ▲ pour éjecter le disque de force. Faites attention que le disque ne tombe pas quand il est éjecté. Si cela ne résout pas le problème, essayez de réinitialiser l'appareil. (→ 3)
"READ ERROR" apparaît.	Copiez les fichiers et les dossiers de nouveau sur le périphérique USB. Si cela ne résout pas le problème, réinitialisez le périphérique USB ou utilisez en un autre.
"NO DEVICE" apparaît.	Connectez un périphérique USB puis repassez à la source USB.
"COPY PRO" apparaît.	Un fichier interdit de copie a été lu.

Symptôme	Remède
"NA DEVICE" apparaît.	Connectez un périphérique compatible et vérifiez les connexions.
"NO MUSIC" apparaît.	Connectez un périphérique USB qui contient des fichiers audio compatibles.
"iPod ERROR" apparaît.	<ul style="list-style-type: none">• Reconnectez l'iPod.• Réinitialisez l'iPod.
Du bruit est produit.	Sautez à une autre plage ou changez le disque.
Les plages ne sont pas reproduites comme vous le souhaitez.	L'ordre de lecture est déterminé quand les fichiers sont enregistrés.
"READING" continue de clignoter.	N'utilisez pas trop de niveaux de hiérarchie ou de dossiers.
La durée de lecture écoulée n'est pas correcte.	C'est causé par la façon dont les plages ont été enregistrées sur le disque.
Les caractères corrects ne sont pas affichés (ex.: nom de l'album).	Cet appareil peut uniquement afficher les lettres majuscules, les chiffres et un nombre limité de symboles. Les lettres cyrilliques majuscules peuvent aussi être affichées si [RUSSIAN SET] est réglé sur [РУССКИЙ ВКЛ]. (→ 5)

Mise en sourdine lors de la réception d'un appel téléphonique

Connectez le fil MUTE à votre téléphone en utilisant un accessoire téléphone en vente dans le commerce. (→ 13, 14)

Quand un appel arrive, "CALL" apparaît. (Le son du système audio est mis en pause.)

- Pour continuer d'écouter le système audio pendant un appel, appuyez sur **⏮ SRC**. "CALL" disparaît et le son du système audio est rétabli.

Quand l'appel est terminé, "CALL" disparaît. (Le son du système audio est rétabli.)

▲ Avertissement

- L'appareil peut uniquement être utilisé avec une alimentation de 12 V CC, à masse négative.
- Déconnectez la borne négative de la batterie avant le câblage et le montage.
- Ne connectez pas le fil de batterie (jaune) et le fil d'allumage (rouge) au châssis de la voiture ou au fil de masse (noir) pour éviter les courts-circuits.
- Isolez les fils non connectés avec du ruban adhésif pour éviter les courts-circuits.
- Assurez-vous de raccorder de nouveau la mise à la masse de cet appareil au châssis de la voiture après l'installation.

▲ Précautions

- Pour des raisons de sécurité, laissez le travail de câblage et de montage des professionnels. Consultez votre revendeur autoradiod.
- Installez cet appareil dans la console de votre véhicule. Ne touchez pas les parties métalliques de cet appareil pendant ou juste après son utilisation. Les parties métalliques, comme le dissipateur de chaleur et le boîtier, deviennent chaudes.
- Ne connectez pas les fils \ominus des enceintes au châssis de la voiture, au fil de masse (noir) ou en parallèle.
- Montez l'appareil avec un angle de moins de 30°.
- Si le faisceau de fils de votre véhicule ne possède pas de borne d'allumage, connectez le fil d'allumage (rouge) à la borne du boîtier de fusible de votre véhicule qui offre une alimentation de 12 V CC et qui se met en et hors service avec la clé de contact.
- Après avoir installé l'appareil, vérifiez si les lampes de frein, les indicateurs, les clignotants, etc. de la voiture fonctionnent correctement.
- Si un fusible saute, assurez-vous d'abord que les câbles ne touchent pas le châssis de la voiture puis remplacez le vieux fusible par un nouveau de même valeur.

Procédure de base

- 1 Retirez la clé de contact, puis déconnectez la borne \ominus de la batterie de la voiture.**
- 2 Connectez les fils correctement.**
Reportez-vous à Connexions. (➔ 13, 14)
- 3 Installez l'appareil dans votre voiture.**
Reportez-vous à Installation de l'appareil (montage encastré).
- 4 Connectez la borne \ominus de la batterie de la voiture.**
- 5 Réinitialisez l'appareil. (➔ 3)**

Installation de l'appareil (montage encastré)

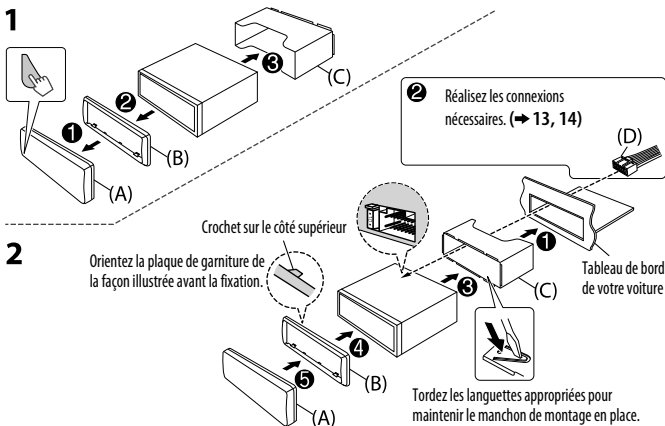

Comment retirer l'appareil

- 1 Retirez la façade.**
- 2 Insérez le loquet des clés d'extraction dans les trous de chaque côté de la plaque d'assemblage, puis tirez vers l'extérieur.**
- 3 Insérez les clés d'extraction profondément dans les fentes de chaque côté, puis suivez les flèches indiquées ci-à droite.**

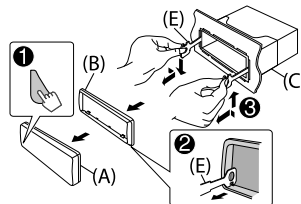

Connexions (sauf pour **KDC-100Q**)

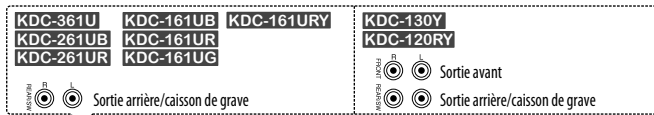

Connexion des connecteurs ISO sur certaines voitures VW/Audio ou Opel (Vauxhall)

Vous aurez peut-être besoin de modifier le câblage du faisceau de fils fourni comme montré sur l'illustration ci-dessous.

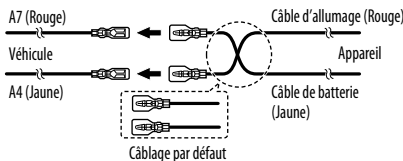

Broche	Couleur	Fonction
A4	Jaune	: Batterie
A5	Bleu/Blanc	: Commande d'alimentation
A7	Rouge	: Allumage (ACC)
A8	Noir	: Connexion à la terre (masse)
B1	Violet ⊕	
B2	Violet/Noir ⊖	: Enceinte arrière (droit)
B3	Gris ⊕	
B4	Gris/Noir ⊖	: Enceinte avant (droit)
B5	Blanc ⊕	
B6	Blanc/Noir ⊖	: Enceinte avant (gauche)
B7	Vert ⊕	
B8	Vert/Noir ⊖	: Enceinte arrière (gauche)

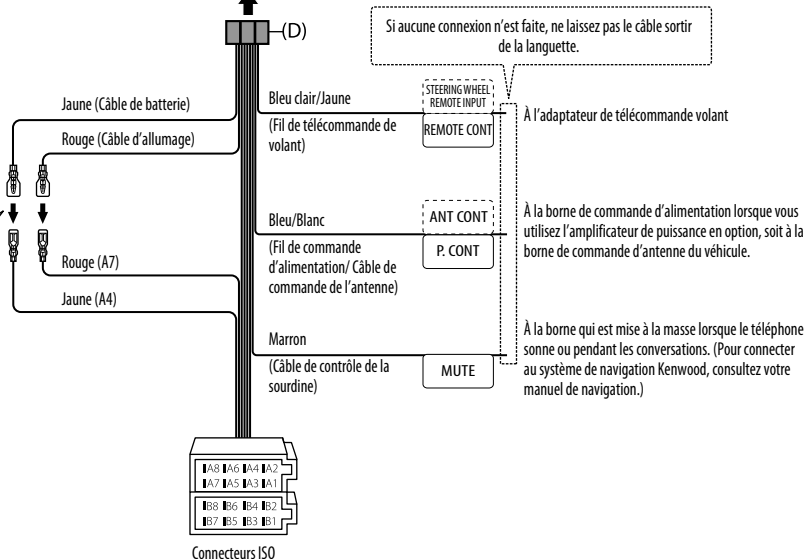

Connexions (pour **KDC-100Q**)

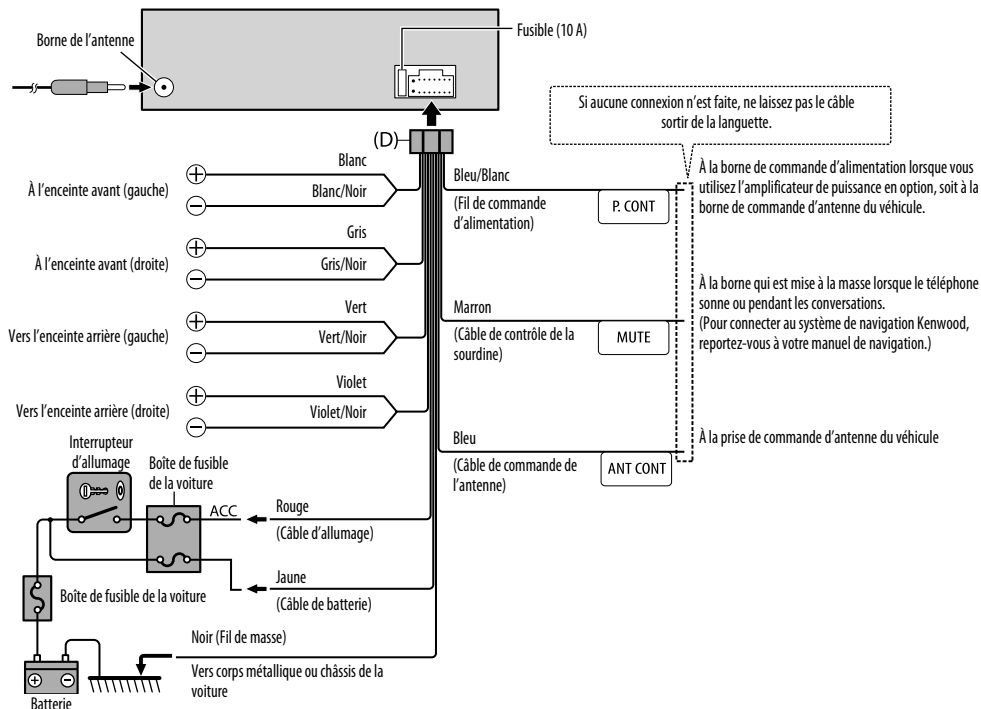

Liste des pièces pour l'installation

(A) Façade

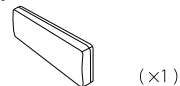

(B) Plaque d'assemblage

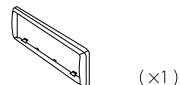

(C) Manchon de montage

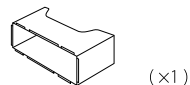

(D) Faisceau de fils (sauf pour **KDC-100Q**)

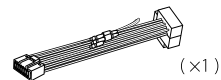

(pour **KDC-100Q**)



(E) Clé d'extraction



SPÉCIFICATIONS

Tuner	FM	Bande de fréquences	Sauf pour [KDC-100Q] : FM1/ FM2/ FM3: 87,5 MHz — 108,0 MHz (intervalle de 50 kHz) Pour [KDC-100Q] : FM1/ FM2: 87,5 MHz à 108,0 MHz (intervalle de 50 kHz) FM3: 65,00 MHz à 74,00 MHz (intervalle de 30 kHz)
		Sensibilité utilisable (S/B = 26 dB)	0,71 µV/75 Ω
		Seuil de sensibilité (DIN S/N = 46 dB)	2,0 µV/75 Ω
		Réponse en fréquence (±3 dB)	30 Hz — 15 kHz
		Taux de Signal/Bruit (MONO)	64 dB
		Séparation stéréo (1 kHz)	40 dB
MW	Bande de fréquences	531 kHz — 1 611 kHz (intervalle de 9 kHz)	
	Sensibilité utilisable (S/B = 20 dB)	28,2 µV	
LW	Bande de fréquences	153 kHz — 279 kHz (intervalle de 9 kHz)	
	Sensibilité utilisable (S/B = 20 dB)	50 µV	
Lecteur CD	Diode laser	GaAlAs	
	Filtre numérique (D/A)	8 fois suréchantillonnage	
	Vitesse de rotation	500 t/min. — 200 t/min. (CLV)	
	Pleurage et scintillement	Non mesurables	
	Réponse en fréquence (±1 dB)	20 Hz — 20 kHz	
	Distorsion harmonique totale (1 kHz)	0,01 %	
	Taux de Signal/Bruit (1 kHz)	105 dB	
	Gamme dynamique	90 dB	
	Séparation des canaux	85 dB	
	Décodeur MP3	Compatible avec le format MPEG-1/2 Audio Layer-3	
Décodeur WMA	Compatible Windows Media Audio		

USB	Standard USB	USB 1.1, USB 2.0 (vitesse maximale)	
	Courant d'alimentation maximum	CC 5 V $\overline{=}$ 1 A	
	Système de fichiers	FAT12/16/32	
	Décodeur MP3	Compatible avec le format MPEG-1/2 Audio Layer-3	
	Décodeur WMA	Compatible Windows Media Audio	
	Décodeur WAV	PCM linéaire	
Audio	Puissance de sortie maximum	50 W × 4	
	Puissance de sortie (DIN 45324, +B = 14,4 V)	30 W × 4	
	Impédance d'enceinte	4 Ω — 8 Ω	
	Action en tonalité	Graves	200 Hz ±8 dB
		Médiums	2,5 kHz ±8 dB
		Aiguës	12,5 kHz ±8 dB
	Niveau de préamplification/charge (CD)	Sauf pour [KDC-100Q] : 2 500 mV/10 kΩ	
Impédance du préamplificateur	≤ 600 Ω		
Auxiliaire	Réponse en fréquence (±3 dB)	20 Hz — 20 kHz	
	Tension maximum d'entrée	1 200 mV	
	Impédance d'entrée	30 kΩ	
Généralités	Tension de fonctionnement	14,4 V (10,5 V — 16 V admissible)	
	Consommation de courant maximale	10 A	
	Plage de températures de fonctionnement	0°C — +40°C	
	Dimensions d'installation (L × H × P)	182 mm × 53 mm × 159 mm	
	Poids	1,2 kg	

Sujet à changement sans notification.