

KENWOOD

KVT-M707

7-Inch WIDE SCREEN MONITOR-RECEIVER

INSTALLATION MANUAL

AMPLI-TUNER-MONITEUR GRAND ECRAN 7 pouces

MANUEL D'INSTALLATION

7-Zoll BREITBILD MONITOR-RECEIVER

INSTALLATION-HANDBUCH

7 inch BREEDBEELDMONITOR-RECEIVER

INSTALLATIE HANDLEIDING

SINTOLETTORE-MONITOR A SCHERMO AMPIO 7 pollici

MANUALE DI INSTALLAZIONE

REPRODUCOR-MONITOR DE PANTALLA PANORÁMICA DE 7 pulgadas

MANUAL DE INSTALACION

RECEPTOR DE MONITOR DE ECRÃ LARGO de 7 polegadas

MANUAL DE INSTALAÇÃO

Kenwood Corporation

Toebehoren

①

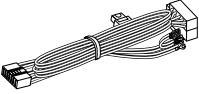

.....1

②

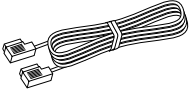

.....1

③

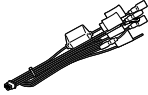

.....1

④



.....1

⑤

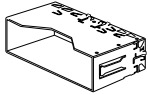

.....1

⑥

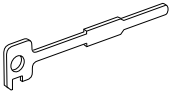

.....2

⑦



.....4

⑧

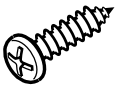

.....4

⑨



.....2

⑩

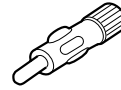

.....1

⑪

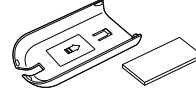

.....1

Installatieprocedure

1. Trek de sleutel uit het contactslot en koppel de \ominus -aansluiting van de accu los om kortsluiting te voorkomen.
2. Verbind de juiste in- en uitgangskabels van ieder toestel.
3. Sluit de luidsprekerkabels van de bedradingsbundel aan.
4. Sluit de kabels van de bedradingsbundel als volgt aan: massa, accu, contactslot.
5. Sluit de stekker van de bedradingsbundel op het toestel aan.
6. Installeer het toestel in uw auto.
7. Sluit de \ominus -aansluiting van de accu weer aan.
8. Druk op de terugsteltostoets.

⚠WAARSCHUWING

- Als u de ontstekingskabel (rood) en de accukabel (geel) op het chassis van de auto (massa) aansluit, kan u een kortsluiting veroorzaken waardoor brand kan ontstaan. Sluit deze kabels altijd aan op de stroombron die door de zekeringkast loopt.
- Schakel de zekering van de ontstekingskabel (rood) en de accukabel (geel) niet uit. De voeding moet altijd via de zekering op de kabels worden aangesloten.

▲LET OP

- Als de ontsteking van uw auto geen ACC-stand heeft, sluit u de ontstekingskabels aan op een voedingsbron die met de contactsleutel kan worden in- en uitgeschakeld. Als u de ontstekingskabel op een voedingsbron met constante spanningstoevoer aansluit, zoals de accudraden, kan de accu leeglopen.
- Als de console een deksel heeft, moet u er bij de installatie van het toestel op letten dat het voorpaneel bij het openen en sluiten het deksel niet raakt.
- Als de zekering is doorgebrand, controleert u eerst of de kabels elkaar niet raken en zo een kortsluiting veroorzaken en vervangt u vervolgens de oude zekering door een nieuwe met dezelfde stroomsterkte.
- Isoleer niet-aangesloten kabels met isolatieband of ander geschikt materiaal. Voorkom kortsluiting door de kapjes op het uiteinde van de niet-aangesloten kabels of aansluitingen niet te verwijderen.
- Sluit de luidsprekerkabels juist aan op de overeenkomstige aansluitingen. Het toestel kan beschadigd worden of het helemaal niets doen als u de \ominus -kabels deelt of ze met de massa verbindt op een metalen deel in de auto.
- Wanneer u slechts twee luidsprekers op het systeem aansluit, moet u de connectors op de twee voor-uitgangsaansluitingen of op de twee achter-uitgangsaansluitingen aansluiten (meng de voor- en achter-uitgangsaansluitingen niet). Als u bijvoorbeeld de \oplus -connector van de linkerluidspreker op een voor-uitgangsaansluiting aansluit, mag u de \ominus -connector niet op een achter-uitgangsaansluiting aansluiten.
- Controleer na het installeren van het toestel of de remlichten, richtingaanwijzers, ruitenwissers, enz. van de auto juist functioneren.
- Installeer het toestel zodanig dat een maximale hoek van 30° wordt bereikt.
- Als de spanning niet wordt ingeschakeld (of wordt ingeschakeld, maar onmiddellijk weer uitgeschakeld), kan het zijn dat de luidsprekerkabel is kortgesloten of dat hij het chassis van de auto heeft geraakt en dat de beveiligingsfunctie is geactiveerd. Controleer de luidsprekerkabel.

Aansluiting

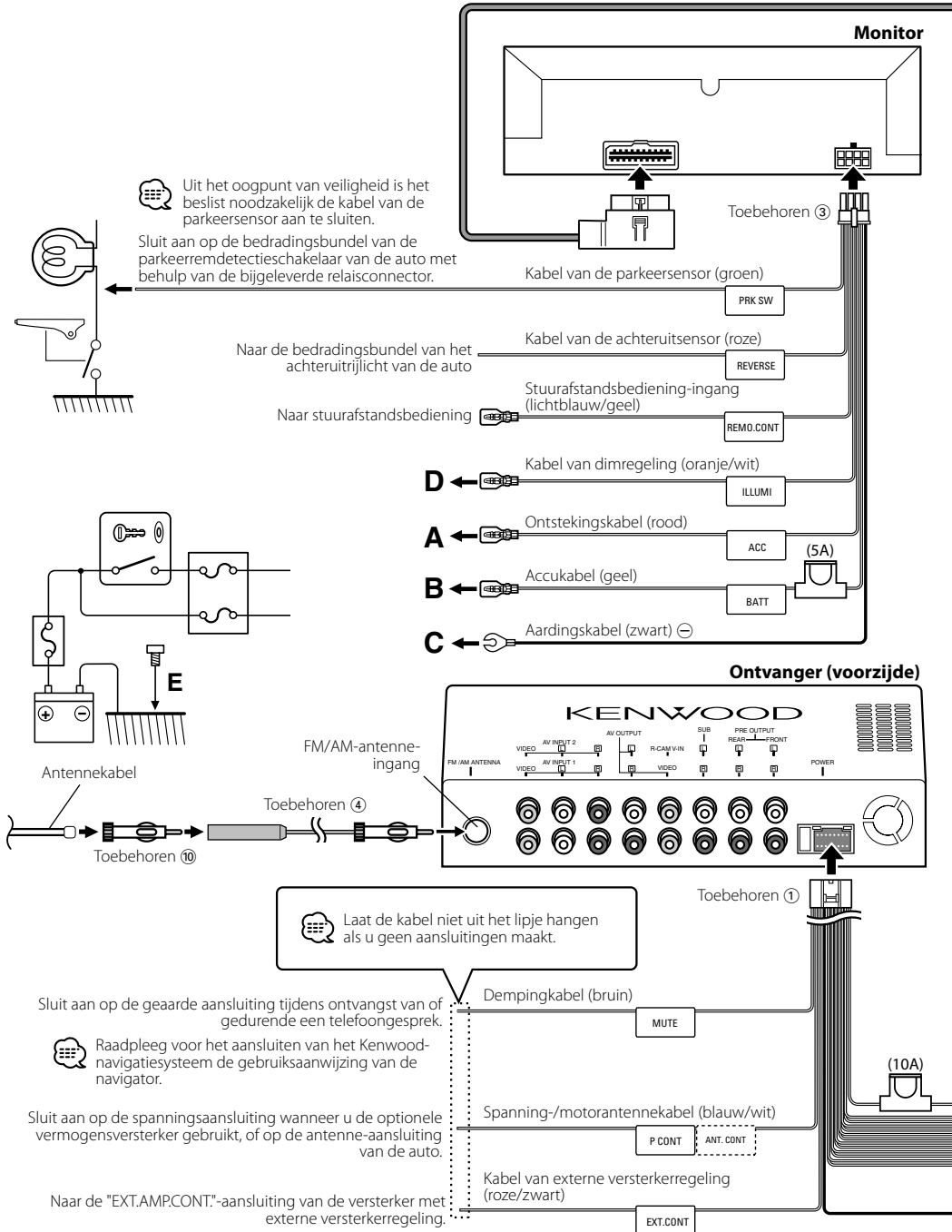

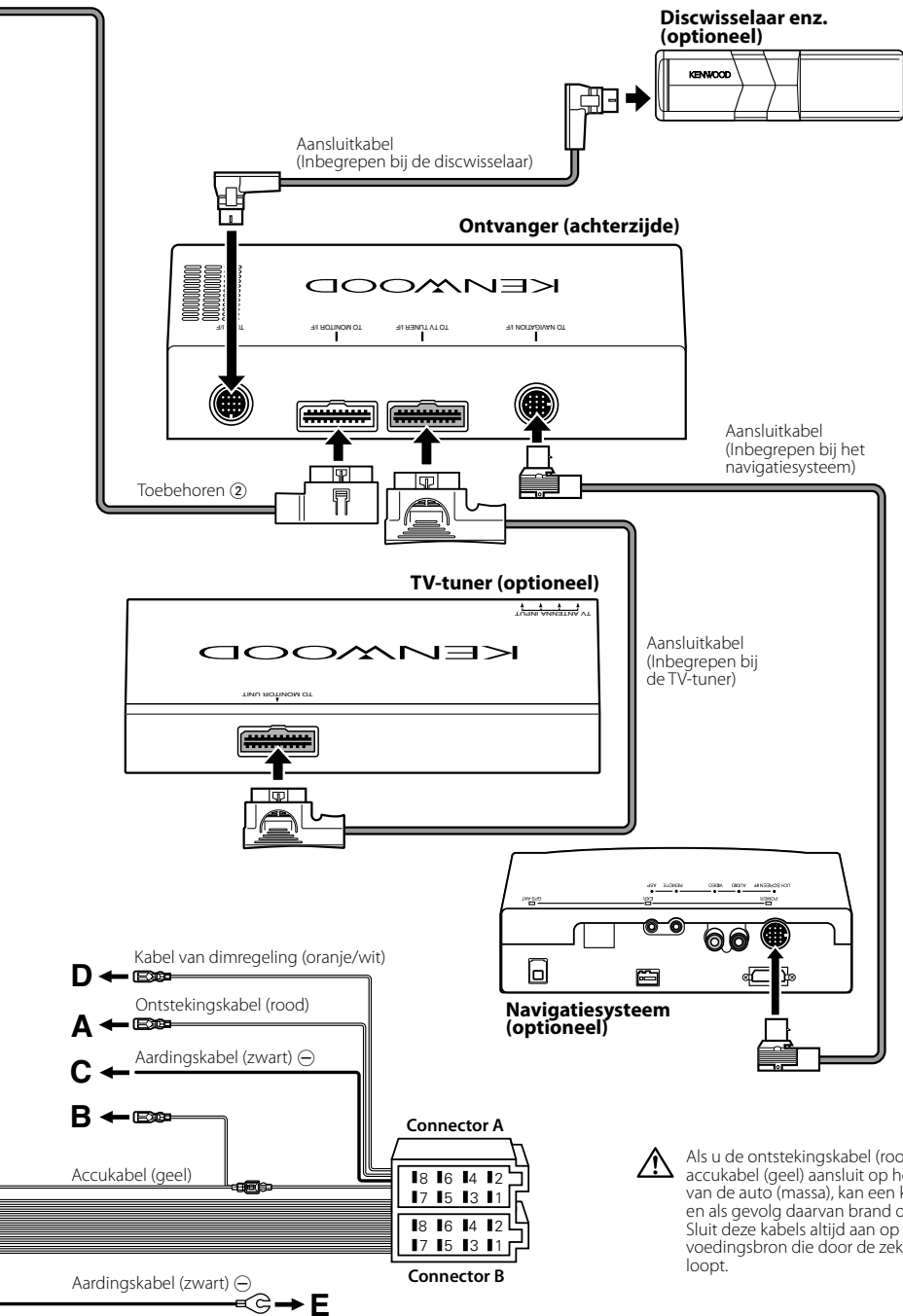

Aansluiten van de ISO-connector



De penopstelling voor de ISO-connectors is afhankelijk van het type van uw auto. Voorkom beschadiging en zorg dat u de juiste aansluitingen maakt.

De standaardaansluiting voor de bedradingsbundel is in stap **1** hieronder beschreven. Maak de aansluitingen zoals getoond in de afbeelding als de penopstelling van de ISO-connector overeenkomt met de beschrijving in **2** of **3**.

De kabel moet opnieuw worden aangesloten zoals getoond in **2** hieronder voor het monteren van deze eenheid in Volkswagen-modellen.

- 1** (Standaardinstelling) De A-7 pen (rood) van de ISO-connector van de auto wordt verbonden met de ontsteking en de A-4 pen (geel) wordt aangesloten op de constante voedingsbron.

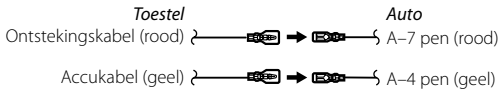

- 2** De A-7 pen (rood) van de ISO-connector van de auto wordt aangesloten op de constante voedingsbron en de A-4 pen (geel) wordt verbonden met de ontsteking.

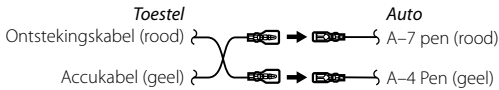

- 3** De A-4 pen (geel) van de ISO-connector van de auto wordt nergens op aangesloten, terwijl de A-7 pen (rood) wordt aangesloten op de constante voedingsbron (of zowel de A-7 pen (rood) als de A-4 pen (geel) worden op de constante voedingsbron aangesloten).

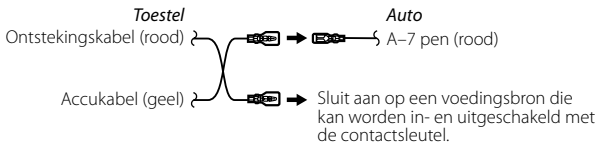

Overzicht van connectorfuncties

Pennummers voor ISO-connectors	Kabelkleur	Functies
Externe spanningsconnector		
A-4	Geel	Accu
A-5	Blauw/wit	Spanningsregeling
A-6	Oranje/wit	Dimfunctie
A-7	Rood	Ontsteking (ACC)
A-8	Zwart	Aardaansluiting (massa)
Luidsprekerconnector		
B-1	Paars	Rechts achter (+)
B-2	Paars/zwart	Rechts achter (-)
B-3	Grijs	Rechts voor (+)
B-4	Grijs/zwart	Rechts voor (-)
B-5	Wit	Links voor (+)
B-6	Wit/zwart	Links voor (-)
B-7	Groen	Links achter (+)
B-8	Groen/zwart	Links achter (-)

Aansluiting voor AV-apparaten

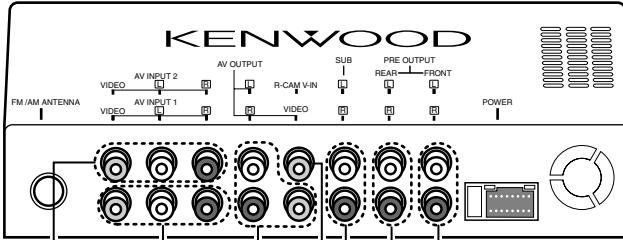

■ Preout-uitgangsaansluiting voor

- Audio-uitgang links (wit)
- Audio-uitgang rechts (rood)

■ Preout-uitgangsaansluiting achter

- Audio-uitgang links (wit)
- Audio-uitgang rechts (rood)

■ Subwoofer preout-uitgangsaansluiting

- Audio-uitgang links (wit)
- Audio-uitgang rechts (rood)

■ Achteruitkijkcamera-ingang

- Visuele ingang (geel)

■ Audio-/visuele uitgang

- Visuele uitgang (geel)
- Audio-uitgang links (wit)
- Audio-uitgang rechts (rood)

■ Audio-/visuele ingang 1

- Visuele ingang (geel)
- Audio-ingang links (wit)
- Audio-ingang rechts (rood)

■ Audio-/visuele ingang 2

- Visuele ingang (geel)
- Audio-ingang links (wit)
- Audio-ingang rechts (rood)

Installatie voor de monitor

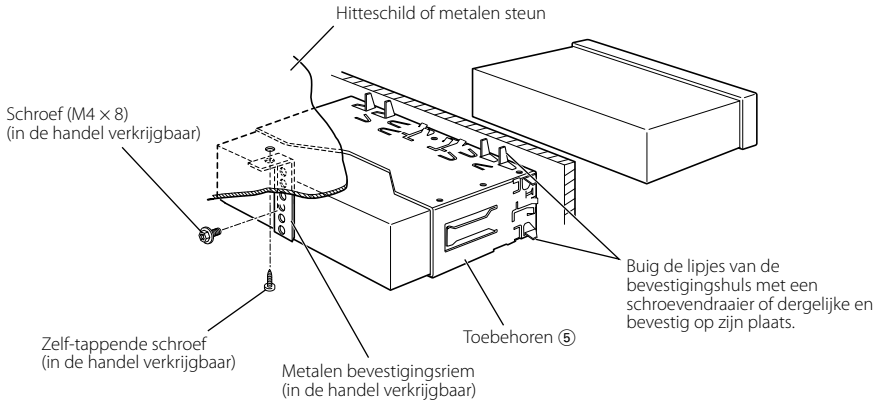

Controleer of het toestel goed geïnstalleerd is. Als het toestel niet stabiel is, kan het slecht werken (het geluid kan bijvoorbeeld soms onderbroken worden).

Installatie voor de ontvanger

1. Bevestig de montagebeugels ⑨ m.b.v. de inbusbouten ⑦ aan de zijanten van de verborgen eenheid.

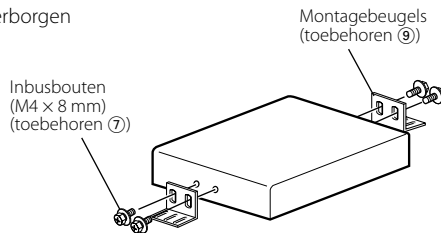

2. Gebruik de tapschroef ⑧ om de verborgen eenheid aan het audiopaneel te bevestigen.

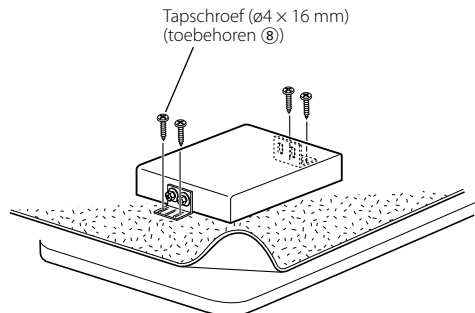

Verwijderen van de monitor

■ Verwijderen van het hardrubber frame (plaatje)

1. Steek de klemmen op het uitbouwgereedschap ⑥ in en verwijder de twee vergrendelingen aan de onderkant. Breng het frame omlaag en trek naar voren zoals u in de afbeelding ziet.

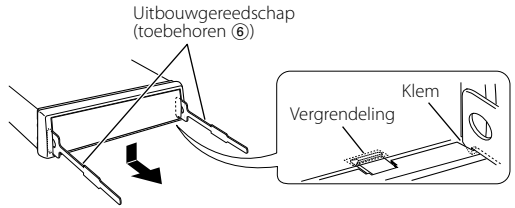

2. Nadat de onderkant is verwijderd, verwijdert u de twee plaatsen aan de bovenkant.

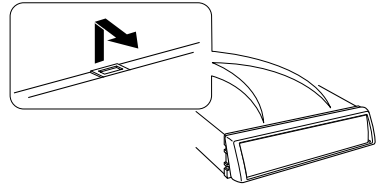

■ Verwijderen van de eenheid

1. Verwijder het hardrubber frame volgens de uitbouwprocedure in het deel <Verwijderen van het hardrubber frame>.
2. Verwijder de zeskantschroef met onderlegging (M4 x 8) van het achterpaneel.
3. Steek het uitbouwgereedschap (2 stuks) ⑥ diep in de openingen aan beide kanten zoals afgebeeld.
4. Breng het uitbouwgereedschap omlaag en trek het toestel half naar voren terwijl u naar het midden drukt.



Wees voorzichtig dat u zich niet verwondt aan de klemmen op het uitbouwgereedschap.

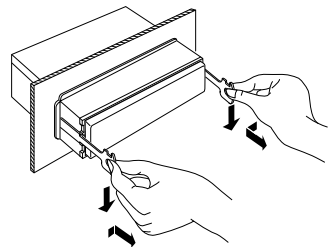
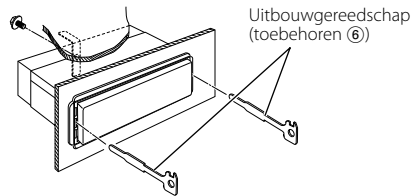

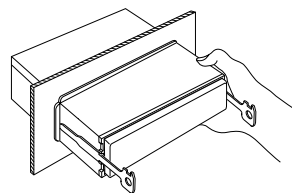

5. Trek het toestel met uw handen geheel naar voren en let op dat u het toestel niet laat vallen.

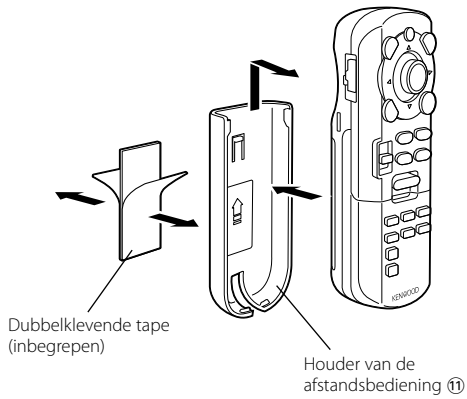

Installatie van de afstandsbediening

■ Installeer de houder van de afstandsbediening (optioneel accessoire ⑪)



-  Plaats de afstandsbediening in de houder om te voorkomen dat de afstandsbediening valt en onder uw voeten terecht komt. Als de afstandsbediening onder de rijpedalen valt, wordt u gestoord bij het rijden en kan dit een verkeersongeval tot gevolg hebben.

