

# KENWOOD

## DDX6029

---

MONITOR WITH DVD RECEIVER

### **INSTALLATION MANUAL**

MONITEUR AVEC RÉCEPTEUR DVD

### **MANUEL D'INSTALLATION**

MONITOR MIT DVD-RECEIVER

### **INSTALLATION-HANDBUCH**

MONITOR MET DVD-ONTVANGER

### **INSTALLATIE HANDLEIDING**

MONITOR CON RICEVITORE DVD

### **MANUALE DI INSTALLAZIONE**

MONITOR CON RECEPTOR DVD

### **MANUAL DE INSTALACION**

MONITOR COM RECEPTOR DVD

### **MANUAL DE INSTALAÇÃO**

Kenwood Corporation

## Toebehoren

①

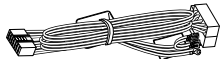

.....1

②

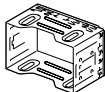

.....1

③

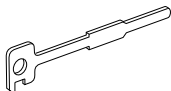

.....2

④

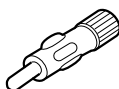

.....1

⑤

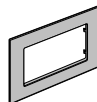

.....1

⑥

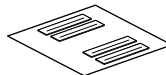

.....1

⑦

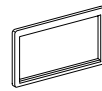

.....1

## Handelingen voor het installeren

1. Voorkom kortsluiting door de sleutel uit het contactslot te verwijderen en de ⊖-aansluiting van de accu los te koppelen.
2. Verbind de juiste in- en uitgangskabels van ieder toestel.
3. Sluit de kabel op de bedradingsbundel aan.
4. Neem connector B op de bedradingsbundel en sluit hem op de luidsprekerconnector in uw auto aan.
5. Neem connector A op de bedradingsbundel en sluit hem op de externe spanningsconnector op uw auto aan.
6. Sluit de stekker van de bedradingsbundel aan op het toestel.
7. Installeer het toestel in uw auto.
8. Sluit de ⊖-aansluiting van de accu opnieuw aan.
9. Druk op de terugsteloets.

### ▲WAARSCHUWING

- Als u de ontstekingskabel (rood) en de accukabel (geel) op het chassis van de auto (massa) aansluit, kan u een kortsluiting veroorzaken waardoor brand kan ontstaan. Sluit deze kabels altijd aan op de stroombron die door de zekeringkast loopt.
- Schakel de zekering van de ontstekingskabel (rood) en de accukabel (geel) niet uit. De voeding moet altijd via de zekering op de kabels worden aangesloten.

### ▲LET OP

- Als de spanning niet wordt ingeschakeld (of wordt ingeschakeld maar onmiddellijk weer uitgeschakeld), kan het zijn dat de luidsprekerkabel is kortgesloten of dat hij het chassis van de auto heeft geraakt en de beveiligingsfunctie is geactiveerd. Daarom moet u de luidsprekerkabel controleren.
- Als de ontsteking van uw auto geen ACC-stand heeft, sluit u de ontstekingskabels aan op een voedingsbron die met de contactsleutel kan worden in- en uitgeschakeld. Als u de contactslotdraad op een voedingsbron met constante spanning aansluit, zoals de accudraden, kan de accu leeglopen.
- Als de console een deksel heeft, moet u er bij de installatie van het toestel op letten dat het voorpaneel bij het openen en sluiten het deksel niet raakt.
- Als de zekering is doorgebrand, controleert u eerst of de draden niet tegen elkaar komen en zo een kortsluiting veroorzaken, en vervangt u vervolgens de oude zekering door een nieuwe met dezelfde waarde.
- Isoleer niet-aangesloten kabels met isolatieband of ander geschikt materiaal. Voorkom kortsluiting door de kapjes op het uiteinde van de niet-aangesloten draden of aansluitpunten niet te verwijderen.
- Sluit de luidsprekerkabels juist aan op de overeenkomstige aansluitingen. Het toestel kan beschadigd worden of het helemaal niet doen als u de ⊖-draden deelt of ze met massa verbindt op een metalen deel in de auto.
- Wanneer u slechts twee luidsprekers op het systeem aansluit, moet u de connectors ofwel aan de twee vooruitgangsaansluitpunten of aan de twee achteruitgangsaansluitpunten aansluiten (meng de voor- en achteruitgangsaansluitpunten niet). Als u bijvoorbeeld de ⊕-connector van de linkerluidspreker op een vooruitgangsaansluitpunt aansluit, mag u de ⊖-connector niet op een achteruitgangsaansluitpunt aansluiten.
- Controleer na het installeren van het toestel of de remlichten, richtingaanwijzers, ruitenwissers, etc. van de auto juist functioneren.
- Installeer het toestel zodanig dat een maximale hoek van 30° wordt bereikt.
- Dit toestel heeft een koelventilator (bladzijde 37) om de interne temperatuur te verlagen. Installeer het toestel niet op een plaats waar de koelventilator van het toestel wordt geblokkeerd. Als deze openingen worden geblokkeerd, is het onmogelijk de interne temperatuur af te koelen met storing tot gevolg.

# Aansluitingen

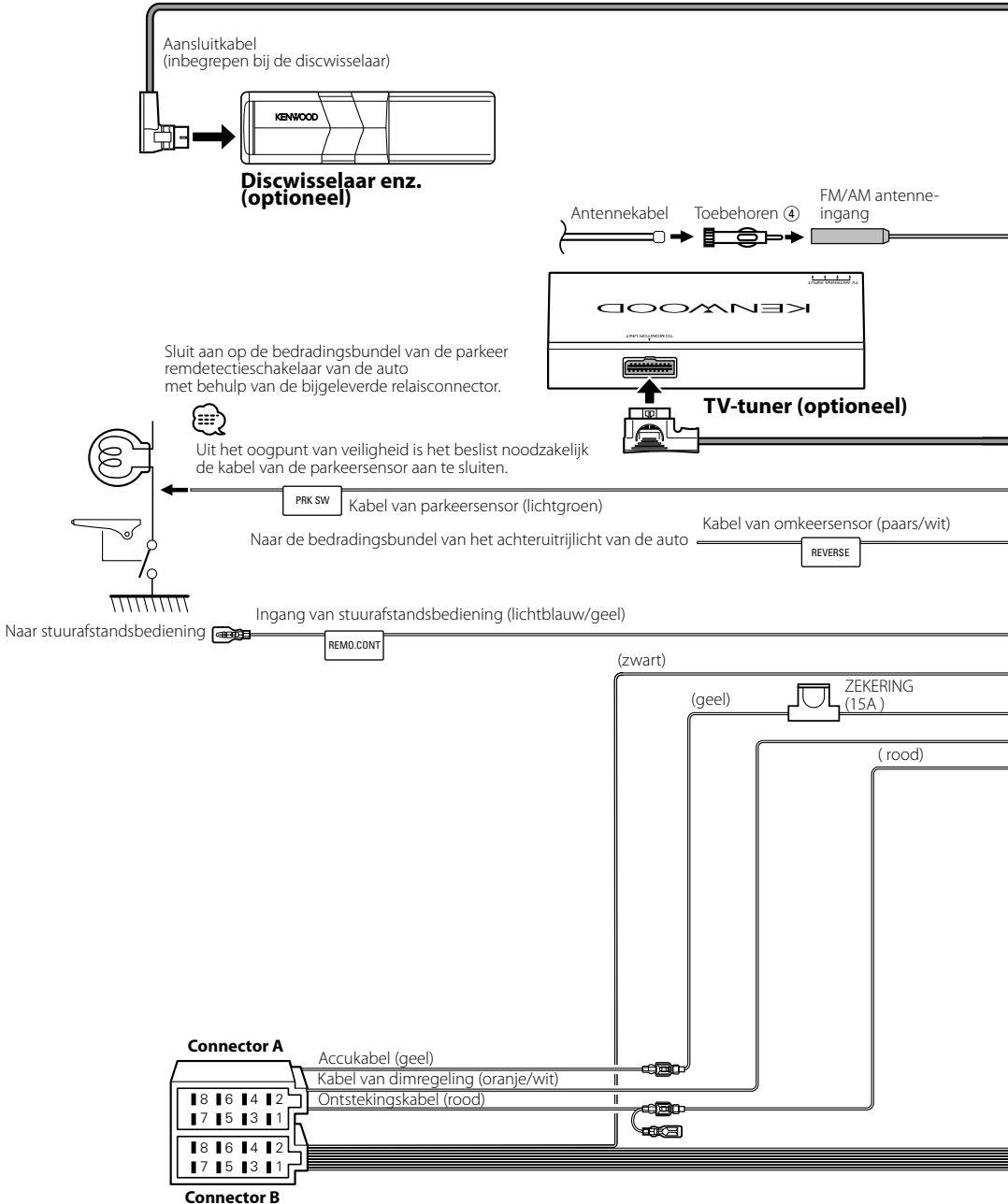



Als u de ontstekingskabel (rood) en de accukabel (geel) op het chassis van de auto (massa) aansluit, kan u een kortsluiting veroorzaken waardoor brand kan ontstaan. Sluit deze kabels altijd aan op de stroombron die door de zekeringkast loopt.

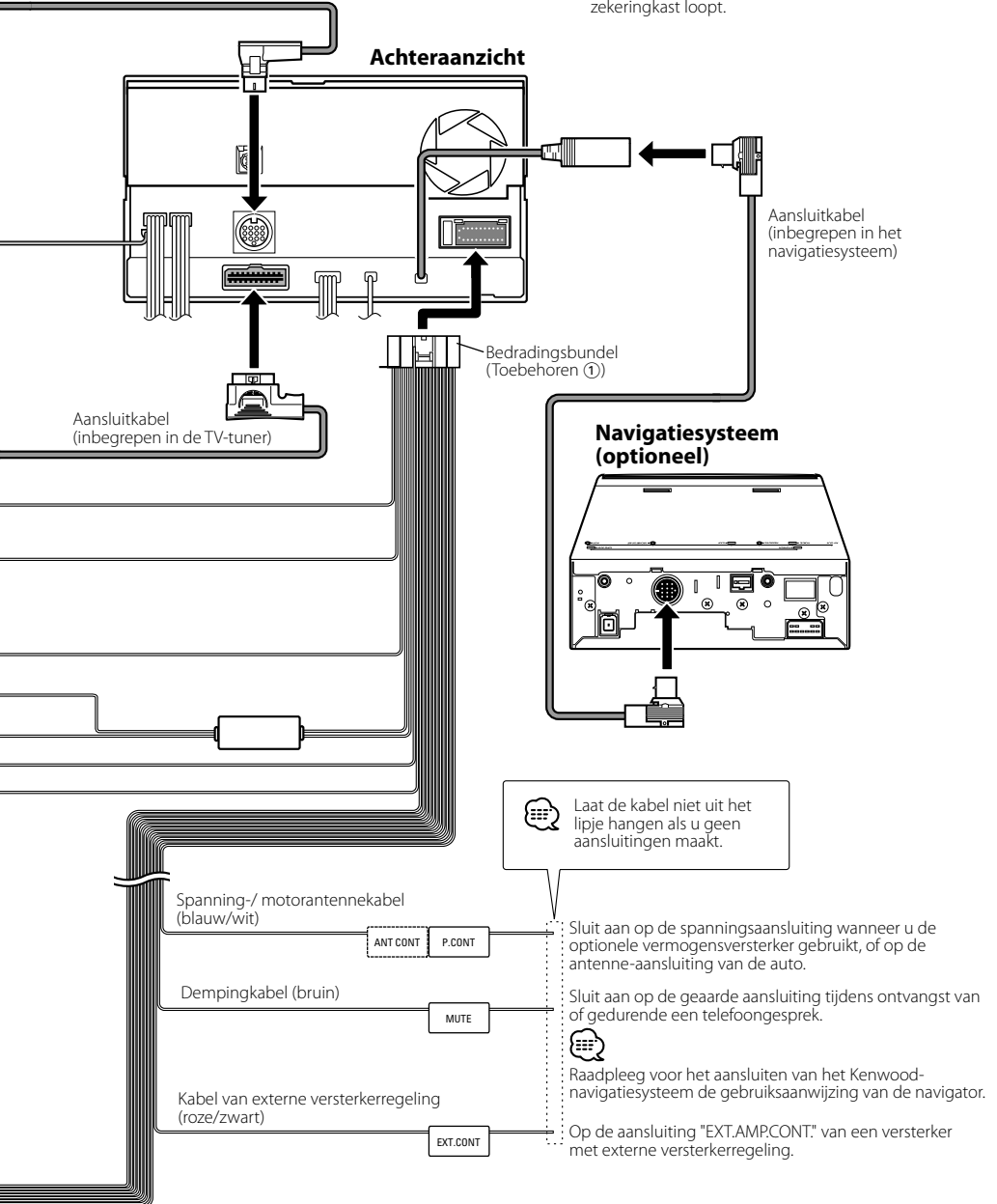

## Aansluiten van de ISO-connector



De penopstelling voor de ISO-connectors is afhankelijk van het type van uw auto. Voorkom beschadiging en zorg dat u de juiste aansluitingen maakt.

De standaardaansluiting voor de bedradingsbundel is in stap 1 hieronder beschreven. Maak de aansluitingen zoals getoond in de afbeelding als de penopstelling van de ISO-connector overeenkomt met de beschrijving in 2 of 3.

De kabel moet opnieuw worden aangesloten zoals getoond in 2 hieronder voor het monteren van deze eenheid in Volkswagen-modellen.

- 1 (Standaardinstelling) De A-7 pen (rood) van de ISO-connector van de auto wordt verbonden met de ontsteking en de A-4 pen (geel) wordt aangesloten op de constante voedingsbron.

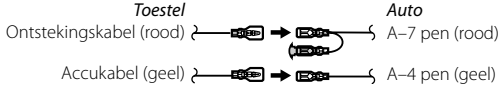

- 2 De A-7 pen (rood) van de ISO-connector van de auto wordt aangesloten op de constante voedingsbron en de A-4 pen (geel) wordt verbonden met de ontsteking.

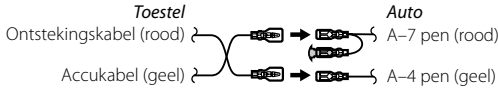

- 3 De A-4 pen (geel) van de ISO-connector van de auto wordt nergens op aangesloten, terwijl de A-7 pen (rood) wordt aangesloten op de constante voedingsbron (of zowel de A-7 pen (rood) als de A-4 pen (geel) worden op de constante voedingsbron aangesloten).

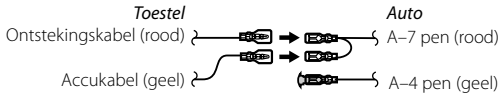

- Wanneer u de aansluiting maakt zoals in 3 hierboven, is de spanning van het toestel niet gekoppeld aan het contactslot. Zorg daarom altijd dat u de spanning van het toestel uitschakelt wanneer de ontsteking wordt uitgeschakeld.

Als u de spanning van het toestel aan de ontsteking wilt koppelen, sluit u de ontstekingskabel (ACC...rood) aan op een voedingsbron die met de contactsleutel kan worden in- en uitgeschakeld.

## Overzicht van connectorfuncties

Pennummers voor ISO-connectors	Kabelkleur	Functies
<b>Externe spanningsconnector</b>		
A-4	Geel	Accu
A-5	Blauw/wit	Spanningsregeling
A-6	Oranje/wit	Dimfunctie
A-7	Rood	Ontsteking (ACC)
A-8	Zwart	Aardaansluiting (massa)
<b>Luidsprekerconnector</b>		
B-1	Paars	Rechts achter (+)
B-2	Paars/zwart	Rechts achter (-)
B-3	Grijs	Rechts voor (+)
B-4	Grijs/zwart	Rechts voor (-)
B-5	Wit	Links voor (+)
B-6	Wit/zwart	Links voor (-)
B-7	Groen	Links achter (+)
B-8	Groen/zwart	Links achter (-)

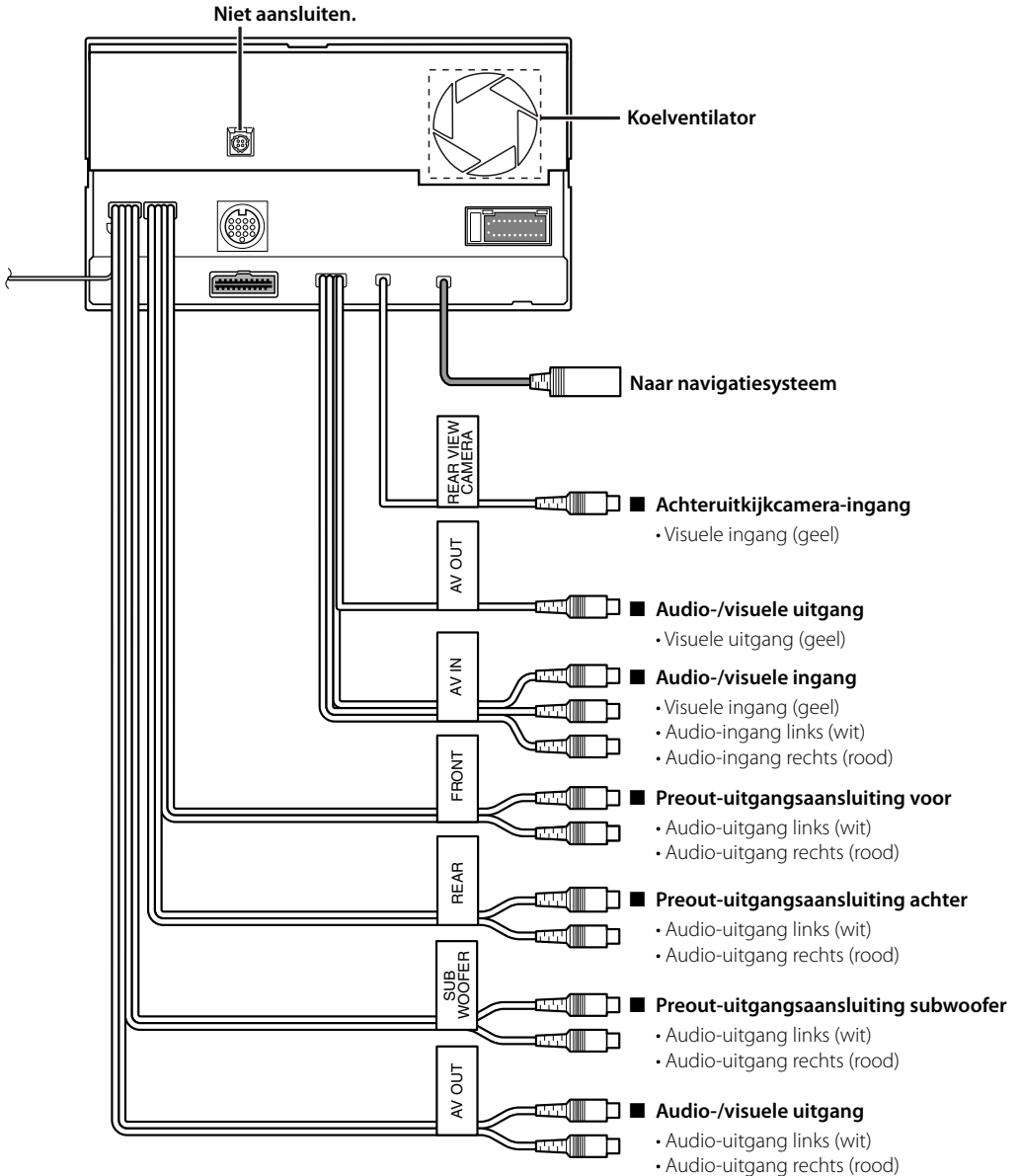

# Installeren van het plaatje

## ■ Voor General Motors

1. Zie het gedeelte <Verwijderen van het hardrubber frame> en verwijder vervolgens het hardrubber frame.
2. Snijd toebehoren ⑤ uit op de vorm van de opening in de middelste console.
3. Bevestig toebehoren ⑤ op het toestel.

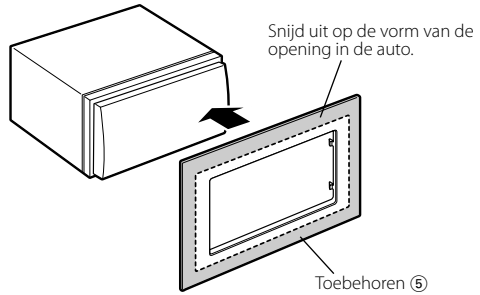

## ■ Voor Toyota/Scion

1. Zie het gedeelte <Verwijderen van het hardrubber frame> en verwijder vervolgens het hardrubber frame.
2. Snijd toebehoren ⑤ uit zoals getoond in de afbeelding.



Wanneer u toebehoren ⑤ uitsnijdt, moet u ervoor zorgen dat het in de opening van de middelste console past.

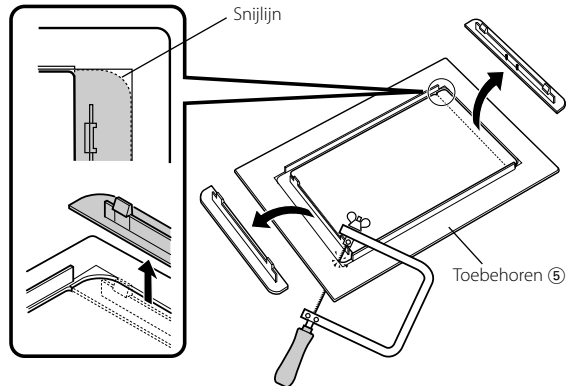

3. Plooi dubbelklevende kleefband (toebehoren ⑥) langs de insnijding en bevestig het op de uitsnijding van toebehoren ⑤ tegen de middelste ribbel, zoals getoond in de afbeelding. Gebruik 2 stukken van toebehoren ⑥ voor 1 uitsnijding van toebehoren ⑤.
4. Bevestig de uitsnijding van toebehoren ⑤ op het toestel.

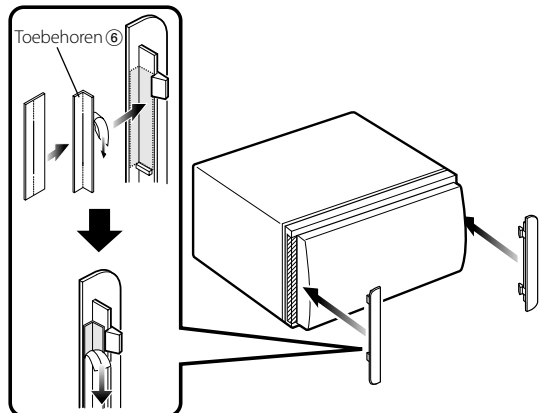



## ■ Voor Nissan

1. Zie het gedeelte <Verwijderen van het hardrubber frame> en verwijder vervolgens het hardrubber frame.
2. Bevestig toebehoren ⑦ op het toestel.

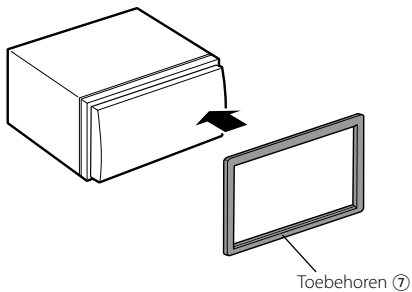

## Installatie voor Monitor/Weergaveapparaat

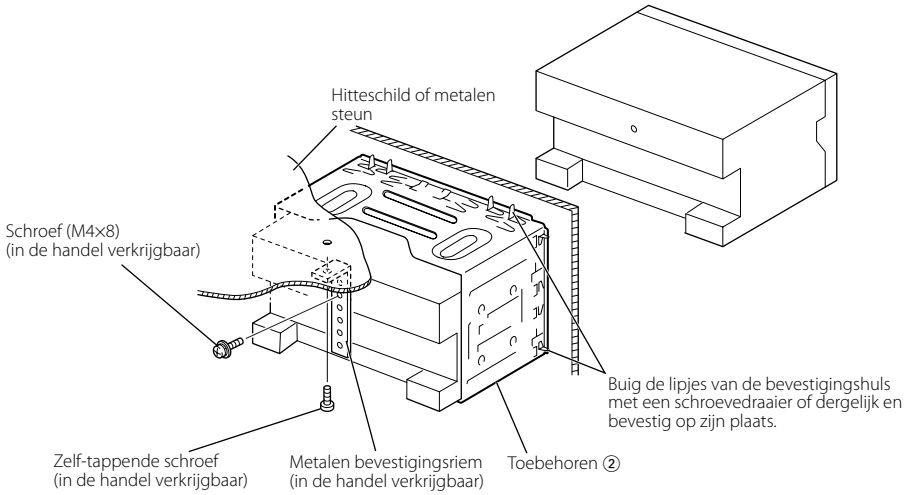

Controleer of het toestel goed geïnstalleerd is. Als het toestel niet stabiel is, kan het slecht werken (het geluid kan bijvoorbeeld soms onderbroken worden).

# Verwijderen van monitor/weergaveapparaat

## ■ Verwijderen van het hardrubber frame (plaatje)

1. Steek de klempennen op het uitbouwgereedschap ③ in en verwijder de twee vergrendelingen aan de onderkant. Breng het frame omlaag en trek naar voren zoals u in de afbeelding ziet.

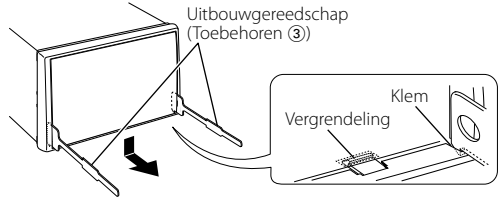

2. Nadat de onderkant is verwijderd moet u de twee plaatsen boven verwijderen.



Het frame kan op dezelfde manier vanaf de bovenkant worden verwijderd.

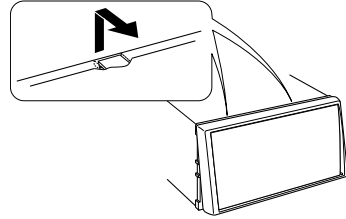

## ■ Verwijderen van de eenheid

1. Verwijder het hardrubber frame volgens de uitbouwprocedure in het deel <Verwijderen van het hardrubber frame>.
2. Verwijder de zeskantschroef met onderlegging (M4 x 8) van het achterpaneel.
3. Steek het uitbouwgereedschap (2 stuks) ③ diep in de openingen aan beide kanten zoals afgebeeld.

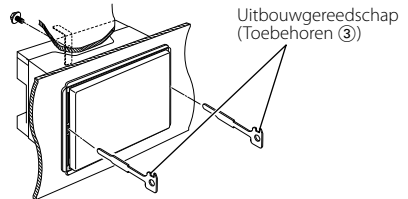

4. Breng het gereedschap voor het verwijderen omlaag en trek het toestel half naar voren terwijl u het naar het midden drukt.



Wees voorzichtig zodat u geen wonden van de klempennen op het gereedschap voor het verwijderen krijgt.

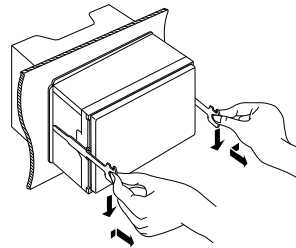

5. Trek het toestel met uw handen geheel naar voren en let op het toestel niet te laten vallen.

